

# AEG

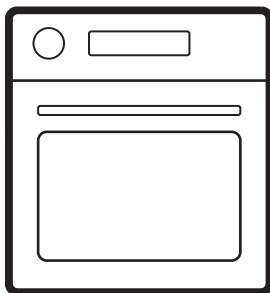

[aeg.com/register](https://aeg.com/register)



NBE7P60SB  
TE7PB63FSB  
EX74PV2B  
NBU7P60KT  
MS7PB63XAT  
BP6100T  
BP6100B

## INSTALLATIE / INSTALLATION / INSTALLATION / MONTAGE

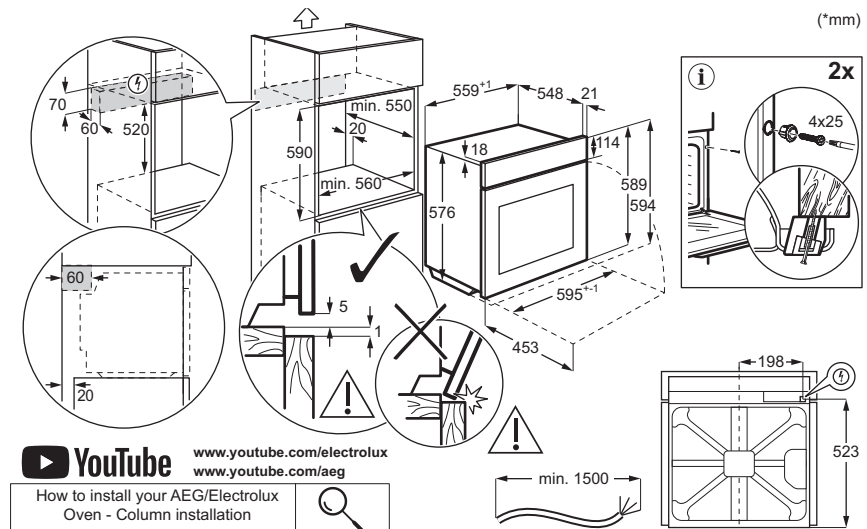
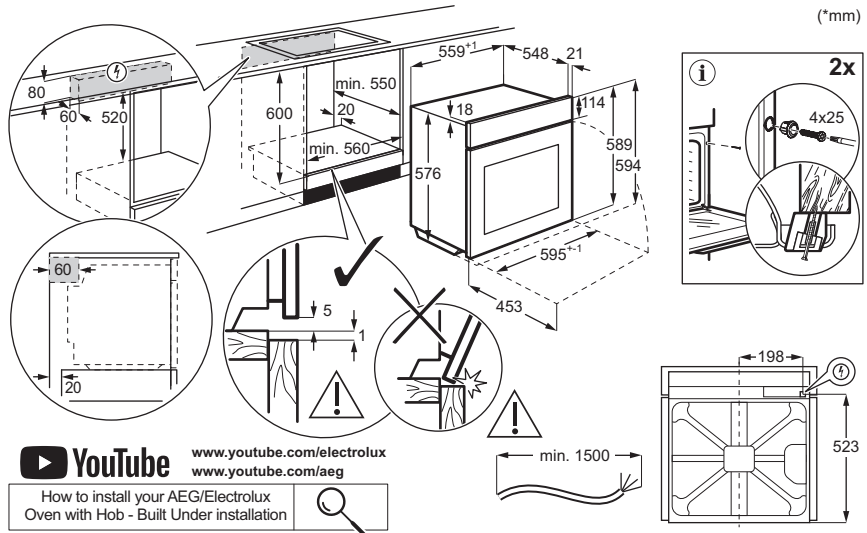

1. VEILIGHEIDSINFORMATIE.....	3	6. AANWIJZINGEN EN TIPS.....	11
2. VEILIGHEIDSINSTRUCTIES.....	5	7. ONDERHOUD EN REINIGING.....	12
3. PRODUCTBESCHRIJVING.....	7	8. PROBLEEMOPLOSSING.....	14
4. VOOR HET EERSTE GEBRUIK.....	8	9. ENERGIEVERBRUIK.....	14
5. DAGELIJKS GEBRUIK.....	8	10. HET MILIEUPERSPECTIEF.....	15

## 1. ⚠️ VEILIGHEIDSINFORMATIE

Lees zorgvuldig de meegeleverde instructies voordat u het apparaat installeert en gebruikt. De fabrikant is niet verantwoordelijk voor verwondingen of schade die voortvloeien uit de onjuiste installatie of het onjuiste gebruik. Bewaar de instructies altijd op een veilige en toegankelijke plek voor toekomstig gebruik.

### 1.1 De veiligheid van kinderen en kwetsbare personen

- Dit apparaat kan worden gebruikt door kinderen van 8 jaar en ouder en door mensen met een beperkt lichamelijk, zintuiglijk of verstandelijk vermogen of een gebrek aan ervaring en kennis, indien zij onder toezicht staan of instructies hebben gekregen over het veilig gebruiken van het apparaat en indien zij de gevaren begrijpen. Kinderen

jonger dan 8 jaar en personen met zware en complexe beperkingen dienen altijd uit de buurt van het apparaat te worden gehouden, tenzij ze voortdurend onder toezicht staan.

- Houd toezicht op kinderen, om te voorkomen dat zij gaan spelen met het apparaat.
- Houd de verpakking uit de buurt van kinderen en gooi deze op de juiste manier weg.
- **WAARSCHUWING:** Het apparaat en de toegankelijke onderdelen ervan worden heet tijdens het gebruik. Houd kinderen en huisdieren uit de buurt tijdens gebruik en afkoeling.
- Activeer altijd de kinderbeveiliging, indien beschikbaar.
- Kinderen mogen het apparaat niet zonder toezicht reinigen of onderhouden.

## 1.2 Algemene veiligheid

- Dit apparaat is uitsluitend bestemd om mee te koken.
- Dit apparaat is bedoeld voor binnenshuis huishoudelijk gebruik.
- Dit apparaat kan worden gebruikt in kantoren, hotelkamers, bed & breakfast-kamers, boerderijgasthuizen en andere soortgelijke accommodaties waar dergelijk gebruik de gemiddelde huishoudelijke gebruiksniveaus niet overschrijdt.
- Gebruik het apparaat niet voordat je het in de ingebouwde constructie installeert.
- Trek de stekker van het apparaat uit het stopcontact voordat je welke soort onderhoud dan ook gaat uitvoeren.
- Als het netsnoer beschadigd is, moet de fabrikant, een erkend servicecentrum of een gekwalificeerde persoon het netsnoer vervangen teneinde gevaarlijke situaties met elektriciteit te voorkomen.
- **WAARSCHUWING:** Zorg ervoor dat het apparaat is uitgeschakeld voordat je de lamp vervangt om elektrische schokken te voorkomen.
- **WAARSCHUWING:** Het apparaat en de toegankelijke onderdelen ervan worden heet tijdens het gebruik. Zorg ervoor dat je de verwarmingselementen of het oppervlak van de apparaatruimte niet aanraakt.
- Gebruik altijd ovenhandschoenen om accessoires of ovenschalen te verwijderen of erin te plaatsen.
- Om de inschuifrails te verwijderen trek eerst de voorkant van de inschuifrail en dan de achterkant uit de zijwanden. Plaats de inschuifrails in omgekeerde volgorde.
- Gebruik geen stoomreiniger om het apparaat schoon te maken.
- Gebruik nooit agressieve reinigingsmiddelen of scherpe metalen schrapers om de glazen deur schoon te maken. Deze kunnen krassen veroorzaken op het oppervlak, waardoor het glas zou kunnen breken.
- Haal, vóór pyrolytische reiniging, alle accessoires en overmatige afzettingen/morsingen uit de ovenruimte van het apparaat.

## 2. VEILIGHEIDSINSTRUCTIES

### 2.1 Installation

#### WAARSCHUWING!

Alleen een erkende installatietechnicus mag dit apparaat installeren.

- Verwijder alle verpakkingsmaterialen.
- Installeer en gebruik geen beschadigd apparaat.
- Volg de installatie-instructies die op onze website staan.
- Wees voorzichtig bij het verplaatsen van het apparaat, omdat het zwaar is. Gebruik veiligheidshandschoenen en gesloten schoeisel.
- Trek het apparaat nooit aan de handgreep van zijn plaats.
- Installeer het apparaat op een veilige en geschikte plaats die aan installatie-eisen voldoet.
- Houd de minimumafstand naar andere apparaten en units in acht.
- Voor het apparaat te monteren moet u ervoor zorgen dat het waterpas staat en dat de deur zonder enige beperking kan openen.
- Het apparaat is uitgerust met een elektrisch koelsysteem. Het moet worden gebruikt met de elektrische voeding.

### 2.2 Elektrische aansluiting

#### WAARSCHUWING!

Gevaar voor brand en elektrische schokken.

- Alle elektrische aansluitingen moeten door een gediplomeerd elektricien worden gemaakt.
- Zorg ervoor dat de parameters op het vermogensplaatje overeenkomen met het elektrische vermogen van de stroomtoevoer.
- Het apparaat moet geaard zijn. Gebruik altijd een correct geïnstalleerd schokbestendig stopcontact.
- Gebruik geen adapters met meerdere stekkers en verlengkabels.
- Voorkom beschadiging van de stekker en het snoer. Als vervanging nodig is, moet dit worden gedaan door ons geautoriseerde servicecentrum.
- Zorg ervoor dat het netsnoer niet in de buurt of in contact kan komen van de deur

- van het apparaat of van de nis eronder, met name wanneer het apparaat in werking is of wanneer de deur nog heet is.
- Elektrocutiebescherming van onder spanning staande en geïsoleerde onderdelen moet stevig worden bevestigd en mag niet zonder gereedschap kunnen worden verwijderd.
- Sluit de stekker pas aan op het stopcontact aan het einde van de installatie. Zorg voor toegang tot de stekker na installatie.
- Sluit de stekker niet aan als het stopcontact loszit.
- Trek niet aan het netsnoer om het apparaat los te koppelen. Trek altijd aan de stekker zelf.
- Gebruik enkel correcte isolatievoorzieningen: stroomonderbrekers, zekeringen (schroefzekeringen moeten uit de houder worden verwijderd), aardlekschakelaars en contactgevers.
- De elektrische installatie moet over een isolatie-apparaat beschikken dat het apparaat op alle polen loskoppelt van het elektriciteitsnet, met een contact-openingsafstand van ten minste 3 mm.
- Sluit de deur van het apparaat volledig voordat u het op het lichtnet aansluit.
- Dit apparaat wordt geleverd met een stekker en een netsnoer.

#### Kabeltypes die van toepassing zijn op de installatie of vervanging voor Europa:

H07 RN-F, H05 RN-F, H05 RRF, H05 VV-F, H05 V2V2-F (T90), H05 BB-F

Raadpleeg voor het gedeelte van de kabel het totale vermogen op het typeplaatje. U kunt ook de tabel raadplegen:

Totaal vermogen (W)	Sectie van de kabel (mm <sup>2</sup> )
maximaal 1,380	3x0.75
maximaal 2,300	3x1
maximaal 3,680	3x1.5

De aardedraad (groen/gele draad) moet 2 cm langer zijn dan de bruine fase- en blauwe neutrale draden.

## 2.3 Gebruik

### **WAARSCHUWING!**

Gevaar voor letsel, brandwonden, elektrische schokken of een explosie.

- Wijzig de specificaties van dit apparaat niet.
- Zie erop toe dat de ventilatieopeningen niet geblokkeerd worden.
- Laat het apparaat tijdens de werking niet onbeheerd achter.
- Schakel het apparaat na elk gebruik uit.
- Wees voorzichtig wanneer u de deur van het apparaat opent tijdens het gebruik, omdat er hete lucht en ontvlambare mengsels van alcoholingrediënten kunnen vrijkomen.
- Gebruik het apparaat niet met natte handen of als het contact maakt met water.
- Oefen geen druk uit op de open deur.
- Gebruik het apparaat niet als werkblad of als opslagoppervlak.
- Houd vonken en open vuur uit de buurt van het apparaat wanneer de deur open is.
- Gebruik alleen goedgekeurd glas en goedgekeurde potten voor inmaken.
- Plaats geen brandbare producten in de buurt van het apparaat.

### **WAARSCHUWING!**

Risico op schade aan het apparaat.

- Om schade of verkleuring van het email te voorkomen:
  - Plaats geen ovenschalen of voorwerpen direct op de bodem van de ovenruimte.
  - Plaats geen aluminiumfolie direct op de bodem van de ovenruimte.
  - plaats geen water direct in het hete apparaat.
  - Laat geen vochtige gerechten en voedsel in het apparaat staan na het koken.
  - Wees voorzichtig bij het verwijderen of installeren van accessoires.
- Verkleuring van het email of roestvrij staal is niet van invloed op de werking van het apparaat.
- Gebruik een diepe pan voor vochtige cakes, omdat vruchtensappen blijvende vlekken kunnen veroorzaken.
- Kook altijd met de deur van het apparaat gesloten.

- Als het apparaat achter een meubelpaneel is geïnstalleerd, sluit het paneel dan niet tijdens het gebruik. Sluit het paneel pas wanneer het apparaat volledig is afgekoeld om schade door hitte en vocht te voorkomen.
- Met betrekking tot de lamp(en) in dit product en reservelampen die afzonderlijk worden verkocht: Deze lampen zijn bedoeld om bestand te zijn tegen extreme fysieke omstandigheden in huishoudelijke apparaten, zoals temperatuur, trillingen, vochtigheid, of zijn bedoeld om informatie te geven over de operationele status van het apparaat. Ze zijn niet bedoeld voor gebruik in andere toepassingen en zijn niet geschikt voor verlichting in huishoudelijke ruimten.
- Dit product bevat een lichtbron van energie-efficiëntieklasse G.
- Gebruik alleen lampen met dezelfde specificaties.
- Neem contact op met de erkende servicedienst voor reparatie van het apparaat. Gebruik alleen originele reserveonderdelen.

## 2.4 Onderhoud en reiniging

### **WAARSCHUWING!**

Gevaar voor letsel, vuur of schade aan het apparaat.

- Schakel het apparaat uit en trek de stekker uit het stopcontact voordat u onderhoud uitvoert.
- Zorg ervoor dat het apparaat koud is om glasbreuk te voorkomen. Als de glaspanelen van de deur beschadigd zijn, neem dan voor vervanging contact op met het erkende servicecentrum.
- Wees voorzichtig wanneer u de deur van het apparaat verwijdert, omdat de deur zwaar is.
- Reinig en droog het apparaat, de binnenruimte en de accessoires na elk gebruik om condensatie door stoom, corrosie en aantasting van het oppervlak te voorkomen.
- Controleer het product regelmatig op tekenen van slijtage, zoals scheuren, blaasjes, delaminatie, krimp, kleverigheid, corrosie of andere zichtbare veranderingen in textuur of uiterlijk, die het ongeschikt kunnen maken voor contact met voedsel. Volg de reinigings- en onderhoudsinstructies om slijtage te voorkomen.

- Gebruik een microvezeldoek, warm water en een neutraal vaatwasmiddel om het apparaat en de accessoires te reinigen. Gebruik geen schuurmiddelen, schuursponsjes, oplosmiddelen, scherpe of metalen voorwerpen.
- Volg de veiligheidsinstructies op de verpakking wanneer u een ovenspray gebruikt.

### Pyrolytische reiniging.

- Lees alle instructies voor pyrolytische reiniging
- Voor het uitvoeren van de pyrolytische reiniging en de eerste voorverwarming dient u het volgende uit de ovenruimte te verwijderen:
  - overtollig voedselresten, olie- of vetresten/afzettingen.
  - alle verwijderbare voorwerpen (inclusief planken, zijrails, enz., die bij het apparaat zijn geleverd), met name alle antiaanbakpotten, pannen, dienbladen, keukengerei, enz.
- Houd kinderen uit de buurt tijdens de pyrolytische reiniging, want het apparaat wordt erg heet en er komt hete lucht uit de ventilatieopeningen aan de voorkant.
- Bij pyrolytische reiniging komen dampen vrij van kookresten en constructiematerialen. Zorg voor goede ventilatie tijdens en na de eerste voorverwarming en pyrolytische reiniging.
- Tijdens en na de pyrolytische reiniging mag je geen water op de oven deur

morsen of aanbrengen om beschadiging van de glasplaten te voorkomen.

- Rookgassen die vrijkomen uit pyrolytische ovens/kookresten zijn niet schadelijk voor mensen, inclusief kinderen of personen met medische aandoeningen.
- Houd huisdieren uit de buurt van het apparaat tijdens en na de pyrolytische reiniging en de initiële voorverwarmingsfase. Kleine huisdieren (vooral vogels en reptielen) kunnen zeer gevoelig zijn voor temperatuurveranderingen en uitgestoten dampen.
- Oppervlakken met antiaanbaklaag op potten, pannen, schalen en keukengerei kunnen beschadigd raken door pyrolytische reiniging bij hoge temperaturen en er kunnen licht schadelijke dampen vrijkomen.

## 2.5 Verwijdering

### ⚠ WAARSCHUWING!

Gevaar voor letsel of verstikking.

- Neem contact op met je plaatselijke overheid voor informatie over het afvoeren van het apparaat.
- Koppel het apparaat los van de voeding, knip vervolgens het elektrische snoer af en gooi het weg.

## 3. PRODUCTBESCHRIJVING

### 3.1 Algemeen overzicht

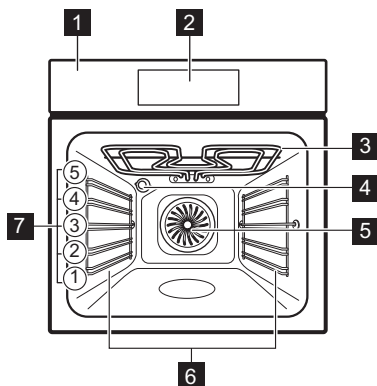



- 1 Bedieningspaneel
- 2 Display
- 3 Verwarmingselement
- 4 Lamp
- 5 Ventilator
- 6 Rekondersteuning, uitneembaar
- 7 Inzetniveaus

### 3.2 Bedieningspaneel

⓪ **Aan / Uit** - ingedrukt houden om het apparaat in en uit te schakelen.





☰ **Menu** - geeft de apparaatopties en instellingsfuncties weer.

	<b>Favorieten</b> - geeft de favoriete instellingen weer.
	<b>Lampschakelaar</b> - om de lamp in en uit te schakelen.
	<b>Snel Opwarmen</b> - om de functie in en uit te schakelen.

### 3.3 Display



Het display is een aanraakscherm en geeft verschillende berichten weer. Wanneer een berichtenvenster verschijnt, drukt u op het display om door te gaan.

	Om de selectie/instelling te bevestigen.
---	--

	De Timer instellen.
<b>START</b>	Om de functie te starten.
<b>STOP</b>	Om de functie te stoppen.
	Om één niveau terug te gaan in het menu.
	Om de laatste handeling ongedaan te maken.
	Om de opties in en uit te schakelen.
	Het apparaat is vergrendeld.
	Om de instelling te annuleren.

## 4. VOOR HET EERSTE GEBRUIK

### 4.1 Eerste keer voorverwarmen en reinigen

1. Verwarm het lege apparaat voor om eventuele geurtjes te verwijderen. Ventileer de kamer.
2. Verwijder alle accessoires en de inschuifrails.
3. Stel elke functie in op de maximumtemperatuur en laat het apparaat draaien gedurende de opgegeven tijd:  1 u,  15 min,  15 min. Zie Dagelijks gebruik.

4. Zet het apparaat uit en laat het afkoelen.
5. Maak schoon met een zachte doek, warm water en een mild reinigingsmiddel. Vervang alle accessoires en de inschuifrails.

### 4.2 Dagtijd

1. Schakel het apparaat in.
2. Druk op: Dagtijd.
3. Stel de tijd in.
4. Druk op **OK**.

## 5. DAGELIJKS GEBRUIK

### 5.1 Bereidingsfuncties

#### STANDAARD

De lijst met functies kan variëren afhankelijk van de softwareversie.

	<b>Grillen:</b> Toasten, grillen
	<b>Circulatiegrill:</b> Vlees roosteren, bruenen
	<b>Hotelucht:</b> Zelfs bakken, malsheid, drogen
	<b>Bevroren gerechten:</b> Frietjes, aardappelpartjes, loempia's

	<b>Boven + onderwarmte:</b> Traditioneel bakken
	<b>Pizza-functie:</b> Pizza bakken
	<b>AirFry:</b> Voedsel frituren met minder olie en zonder bakpapier.
	<b>Onderwarmte:</b> Taarten bakken
	<b>Brood bakken:</b> Om brood te bakken.
	<b>Deeg Laten Rijzen:</b> Het laten rijzen van gistdeeg

## SPECIAAL

	<b>Inmaken:</b> Inmaken van groenten en fruit
	<b>Drogen:</b> Gesneden fruit, champignons drogen
	<b>Borden Warmen:</b> Voorverwarmen van platen
	<b>Ontdooien:</b> Ontdooien
	<b>Gratineren:</b> Gegratineerd maken, brui- nen
	<b>Lage Temperatuur Garen:</b> Bereiden van mals gebraad
	<b>Warm houden:</b> Voedsel warm houden
	<b>Warmelucht (vochtig):</b> Bakken

## 5.2 De bereidingsfuncties instellen

1. Schakel het apparaat in.
2. Druk op  op het display om de bereidingsfunctie te selecteren en druk op OK.
3. Druk op de temperatuurwaarde op het display om de instelling te wijzigen en druk op OK.
4. Druk op START .
5. Om de bereidingsfunctie uit te schakelen, drukt u op STOP .

De lamp kan automatisch uitschakelen bij een temperatuur onder 80°C tijdens sommige bereidingsfuncties.

## 5.3 Timer

1. Druk op .
2. Stel de tijd in.
3. Druk op ● ● ● als u de Actie beëindigen wilt selecteren.
4. Druk op OK. Herhaal de actie totdat het hoofdscherm verschijnt.

### Actie beëindigen

	<b>Geluidsalarm</b> - stel een aftelling in. Wanneer de tijd is verstreken, klinkt er een geluidssignaal.
	<b>Geluidsalarm en stop met koken</b> - stel een aftelling in. Wanneer de timer afloopt, klinkt het signaal en stopt het koken.

 **Alleen pop-up bericht** - wanneer de tijd om is, verschijnt het bericht op het scherm.

 **Uitgestelde start** - om het begin en / of einde van het koken uit te stellen.

 **Uptimer** - om aan te geven hoe lang het apparaat in werking is. Het maximum is 23 u 59 min.

Sommige klokfuncties zijn mogelijk niet beschikbaar met bepaalde kookfuncties.

Druk op **+1min** om de bereidingstijd te verlengen.

## 5.4 Menu

Druk op  om het menu te openen.

Kook- En Bakassistent		Toont overzicht van de automatische programma's.
Reinigen		Toont overzicht van de schoonmaakprogramma's.
Favorieten		Geeft een overzicht van de favoriete instellingen.
Opties		Om de apparaatconfiguratie in te stellen.
Instellingen	Instelling	Om de apparaatconfiguratie in te stellen.
	Service	Toont de softwareversie en configuratie.

### Submenu voor: Reinigen

Pyrolytische reiniging, kort	Duur: 1 h.
Pyrolytische reiniging, normaal	Duur: 1 h 30 min.
Pyrolytische reiniging, intensief	Duur: 2 h 30 min.

## Submenu voor: Opties

Binnenverlichting	Schakelt de lamp in en uit.
Kinderslot	Voorkomt dat het apparaat per ongeluk wordt geactiveerd.
Snel Opwarmen	Verkort de opwarmtijd. Dit is alleen beschikbaar voor sommige bereidingsfuncties.
Reinigingsherinnering	Schakelt de herinnering in en uit.
Digitale klokstijl	Wijzigt de indeling van de weergegeven tijdsaanduiding.

## Submenu voor: Instellingen

### Instelling



Taal	Stelt de taal van het apparaat in.
Helderheid Display	Stelt de helderheid van de display in.
Toetstonen	Schakelt het geluid van de aanraakvelden in en uit. Het is niet mogelijk om het geluid voor  te dempen.
Geluidsvolume	Stelt het volume van de belangrijkste geluiden en signalen in.
Dagtijd	Stelt de huidige tijd en datum in.

### Service

Demofunctie	Activerings- / deactiveringscode: 2468
Softwareversie	Informatie over de softwareversie.
Terug naar fabrieksinstellingen	Herstelt de fabrieksinstellingen.

## 5.5 Kook- En Bakassistent

De kookassistentie suggereert instellingen voor verschillende gerechten, zoals temperatuur, bereidingsfunctie en tijd. U kunt de instellingen tijdens het koken indien nodig wijzigen.

1. Schakel het apparaat in.
2. Druk op  en selecteer  Kook- En Bakassistent.
3. Kies een voedseltype en een gerecht en volg de stappen op het scherm. Voor sommige gerechten kunt u ook koken met Per gewicht.

4. Plaats het voedsel in het apparaat en druk op START.

Als de functie is afgelopen, controleert u of het voedsel klaar is. Verleng de bereidingstijd indien nodig.

## 5.6 Favorieten ☆

U kunt maximaal 3 van uw favoriete instellingen opslaan, zoals de bereidingsfunctie en de bereidingstijd.

1. Schakel het apparaat in.
2. Selecteer de gewenste instelling.
3. Druk op .
4. Selecteer: Favorieten / Huidige instellingen opslaan.
5. Druk op + om de instelling toe te voegen aan de lijst: Favorieten.
6. Druk op OK.

 - druk om de instelling te resetten.

 - druk om de instelling te annuleren.

## 5.7 Toetsenblokkering

Deze functie voorkomt dat de functie van het apparaat per ongeluk wordt gewijzigd.

1. Schakel het apparaat in.
2. Stel een bereidingsfunctie in.
3. ☆,  - tegelijkertijd ingedrukt houden om de functie in en uit te schakelen.

## 5.8 Kinderslot

Deze functie voorkomt dat het apparaat per ongeluk wordt geactiveerd.

1. Schakel het apparaat in.
2. Druk op .
3. Selecteer Opties/Kinderslot.
4. Druk op de codeletters in alfabetische volgorde.
5. Schakel het apparaat uit.

Toegang tot: Timer en lamp zijn beschikbaar. De deur wordt vergrendeld als het apparaat wordt uitgeschakeld. Druk op de codeletters in alfabetische volgorde om het apparaat in te kunnen schakelen. Herhaal de bovenstaande stappen om deze functie uit te schakelen.

## 5.9 Accessoires



Toebehoren verkrijgbaar afhankelijk van het model. Scan de QR-code om te controleren hoe je accessoires gebruikt die bij je apparaat zijn geleverd. Je kunt optionele accessoires afzonderlijk bestellen. Neem voor meer informatie contact op met je plaatselijke leverancier.

Plaats het accessoire (draadrek/bakplaat) tussen de geleidebalken van de rekondersteuning. Let erop dat het rek de achterkant van de oven raakt en de voeten naar beneden wijzen. Een kleine inkeping aan de bovenkant verhoogt de veiligheid en zorgt voor kantelbescherming. De rand rond het rek voorkomt dat kookgerei eraf kan glijden.

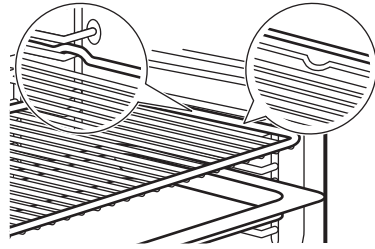

Als uw bakplaat een helling heeft, plaats deze dan in de richting van de achterkant van de oven.

Als er een opschrift op het accessoire staat, zorg er dan voor dat het naar u toe is gericht.

Als u een bak met gaten gebruikt, plaats dan de bak/pan eronder om druppelende vloeistoffen op te vangen.

## 6. AANWIJZINGEN EN TIPS

### 6.1 Kookadviezen

De temperatuur en kooktijden in de tabellen zijn slechts als richtlijn bedoeld. Ze zijn afhankelijk van het recept, de kwaliteit en de kwantiteit van de gebruikte ingrediënten. Als je voor een speciaal recept de instelling niet kunt vinden, zoek dan naar een soortgelijk recept.

Tel de rekniveaus vanaf de bodem van de oven.





#### Symbolen gebruikt in de tabellen:

	Soort voedsel
	Bereidingsfunctie
°C	Temperatuur
	Inzetniveau
	Kooktijd (min)
	Extra informatie

### 6.2 Warmelucht (vochtig)

Volg voor de beste resultaten de volgende aanwijzingen op die hieronder in de tabel staan.







	°C			
Zoete broodjes, 16 stuks	180	2	20 - 30	1)
Broodjes, 9 stuks	180	2	30 - 40	1)
Pizza, bevroren, 0,35 kg	220	2	10 - 15	2)
Biscuitrol	170	2	25 - 35	1)
Brownie	175	3	25 - 30	1)
Soufflé, 6 stuks	200	3	25 - 30	3)
Luchtige flanbodem	180	2	15 - 25	4)
Victoriataart met jamvulling	170	2	40 - 50	5)
Gepocheerde vis, 0,3 kg	180	3	20 - 25	1)
Hele vis, 0,2 kg	180	3	25 - 35	1)
Visfilet, 0,3 kg	180	3	25 - 30	6)
Gepocheerd vlees, 0,25 kg	200	3	35 - 45	1)
Sjasliëk, 0,5 kg	200	3	25 - 30	1)
Koekjes, 16 stuks	180	2	20 - 30	1)
Bitterkoekjes, 24 stuks	180	2	25 - 35	1)
Muffins, 12 stuks	170	2	30 - 40	1)















	°C			
Hartig gebak, 20 stuks	180	2	25 - 30	1)
Zandkoekjes, 20 stuks	150	2	25 - 35	1)
Taartjes, 8 stuks	170	2	20 - 30	1)
Groenten, gepocheerd, 0,4 kg	180	3	35 - 45	1)
Vegetarisch omelet	200	3	25 - 30	6)
Mediterrane groenten, 0,7 kg	180	4	25 - 30	1)

- 1) Gebruik een bakplaat of lekschaal.
- 2) Maak gebruik van een bakrooster.
- 3) Gebruik zes keramieken vormpjes op rooster.
- 4) Gebruik de flanvorm op rooster.
- 5) Gebruik ovenschaal op rooster.
- 6) Gebruik de pizzavorm op rooster.

### 6.3 Informatie voor testinstituten

Testen in overeenstemming met IEC 60350-1.

		°C		
Kleine cakes, 20 stuks per bakplaat				
	3	170	20 - 35	1)
	3	150 - 160	20 - 35	1)

		°C		
	2 en 4	150 - 160	20 - 35	1)
Appeltaart, 2 blikken Ø20 cm				
	2	180	70 - 90	2)
	2	160	70 - 90	2)
Vetvrije sponscake, cakevorm Ø26 cm				
	2	170	40 - 50	2) 3)
	2	160	40 - 50	2) 3)
	2 en 4	160	40 - 60	2) 3)
Zandkoekjes				
	3	140 - 150	20 - 40	1)
	2 en 4	140 - 150	25 - 45	1)
	3	140 - 150	25 - 45	1)
Toast				
	4	max.	1 - 5	2) 3)

- 1) Gebruik Bakplaat.
- 2) Gebruik Bakrooster.
- 3) Warm het apparaat 10 minuten voor.

## 7. ONDERHOUD EN REINIGING

### 7.1 Opmerkingen over de reiniging

- Gebruik een reinigingsoplossing voor metalen oppervlakken.
- Gebruik een speciale ovenreiniger voor hardnekkige vlekken.
- Gebruik de door de fabrikant aanbevolen ontkalkingsvloeistof om kalkaanslag te verwijderen.
- Vocht kan condenseren in het apparaat of op de glazen deuren. Om condensatie te verminderen, laat het apparaat 10 minuten werken voordat u met de bereiding begint. Bewaar bereidingen niet langer dan 20 minuten in het apparaat.
- De accessoires niet in de afwasmachine reinigen.

### 7.2 Verwijderbare inschuifrails

1. Zorg ervoor dat het apparaat koud is.

2. Trek de inschuifrail bij de voorkant uit de zijwand.
3. Trek de geleider bij de achterkant uit de zijwand en verwijder het.
4. Plaats de inschuifrails terug in hun oorspronkelijke positie. Herhaal deze stappen in omgekeerde volgorde.

Als de telescopische geleiders zijn meegeleverd, moeten de borgpinnen naar voren wijzen.

### 7.3 Pyrolytische reiniging

Als er andere apparaten in dezelfde kast zijn geïnstalleerd, gebruik deze dan niet tijdens deze functie. Dit kan schade aan de oven of de kast veroorzaken.

1. Zorg ervoor dat het apparaat koud is.
2. Verwijder alle niet-vuurvaste accessoires uit de oven.

3. Reinig de binnenzijde van de oven en de glazen deur aan de binnenkant met warm water, een zachte doek en een mild reinigingsmiddel.
4. Druk op  / Reinigen. Selecteer de reinigungsmodus.
5. Druk op START .

Als het reinigen begint, wordt de deur van de oven vergrendeld en is de lamp uit. Start de functie niet als je de ovendeur niet volledig hebt gesloten. De koelventilator werkt op een hogere snelheid.

Wanneer de reiniging is voltooid, zet u het apparaat uit en wacht tot het koud is om het schoon te maken. Maak de binnenkant van de oven schoon met een zachte doek.

## 7.4 Reinigungsherinnering

Wanneer de herinnering verschijnt, is reiniging aanbevolen.

Gebruik de functie: Pyrolytische reiniging.Re

## 7.5 De deur verwijderen en installeren

U kunt de ovendeur en de interne glasplaat verwijderen om het schoon te maken. Gebruik het apparaat nooit zonder de glasplaten.

1. Open de deur volledig en houd beide scharnieren vast.
2. Til de vergrendelingen op en trek eraan totdat ze klikken.

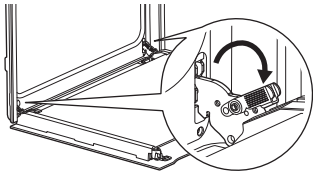

3. Sluit de ovendeur in de eerste openingsstand. Til hem daarna op en trek hem naar voren, verwijder hem dan van zijn plek.

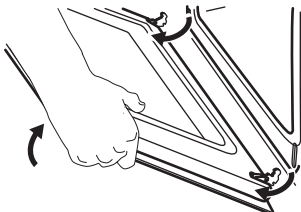

4. Plaats de deur op een zachte doek op een stabiele ondergrond.
5. Pak de deurafdekking **A** aan de bovenkant van de deur aan beide kanten vast en druk deze naar binnen om de klemsluiting te ontgrendelen.

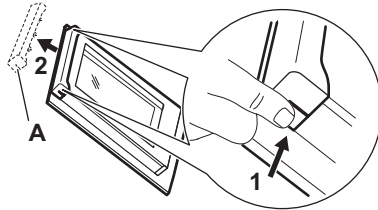

6. Trek de deurlijst naar voren om hem te verwijderen.
7. Houd de glasplaten aan hun bovenkant vast en trek deze een voor een omhoog uit de geleider. Zorg dat het glas volledig uit de geleiders schuift.

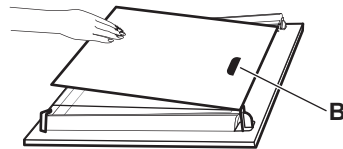

8. Reinig de glasplaten met een sopje. Droog de glazen panelen zorgvuldig. Reinig de glasplaten niet in de vaatwasser.
9. Plaats na het reinigen de glasplaten en de ovendeur.

Zorg ervoor dat je de glasplaten weer in de juiste volgorde terugplaatst. Controleer op het symbool / opdruk op de zijkant van het glaspaneel. De opdruk **B** (indien aanwezig) moet naar de binnenkant van de oven zijn gericht. Als de deur correct is geïnstalleerd, hoor je een klik bij het sluiten van de vergrendelingen.

## 7.6 Het lampje vervangen

Haal de stekker uit het stopcontact en wacht tot het apparaat is afgekoeld.

Vervang het lampje door een geschikte 300 °C hittebestendige lamp.

### Achterlamp

1. Draai de glazen afdekking om die te verwijderen.
2. Reinig de glasafdekking.
3. De lamp vervangen.

#### 4. Installeer de glazen afdekking.

## 8. PROBLEEMOPLOSSING

Als je niet zelf het probleem kunt verhelpen, neem dan contact op met je verkoper of een erkende serviceafdeling. Servicedetails staan op het typeplaatje, dat zich op het voorframe bevindt. Het is zichtbaar wanneer u de deur opent. Verwijder het typeplaatje niet.

Als het display een foutcode weergeeft die hieronder niet wordt vermeld, dan schakelt u de stroomonderbreker van het huis uit en weer in om het apparaat te herstarten. Als de foutcode opnieuw optreedt, neemt u contact op met een erkend servicecentrum.

**U kunt het apparaat niet activeren of gebruiken.** - Het apparaat is niet aangesloten op een elektrische voeding is er verkeerd op aangesloten.

**Het apparaat warmt niet op.**

- De klok is niet ingesteld.
- De deur is niet goed gesloten.
- Blokkering is ingeschakeld.

- De automatische uitschakeling is geactiveerd.
- Kinderslot is ingeschakeld.

**De lamp werkt niet.** - De lamp is doorgebrand. Vervang de lamp.

**ⓘ** Een stroomonderbreking zal de reiniging altijd stoppen. Herhaal de reiniging als deze wordt onderbroken door stroomuitval.

**F102** - de deur is niet volledig gesloten of de deurvergrendeling is kapot. Sluit de deur. Schakel het apparaat uit en weer in.

**F240, F439** - de aanraakvelden op het display werken niet goed. Reinig het oppervlak van het display. Zorg ervoor dat er geen vuil op de aanraakvelden zit.

**F908** - het apparaatsysteem kan geen verbinding maken met het bedieningspaneel. Schakel het apparaat uit en weer in.

## 9. ENERGIEVERBRUIK

### 9.1 Productinformatieblad en Productinformatie volgens (EU) nr. 65/2014 en (EU) No 66/2014

Naam leverancier	AEG
Modelnummer	NBE7P60SB 949498329 TE7PB63FSB 949498330 EX74PV2B 949498331 NBU7P60KT 949288039 MS7PB63XAT 949288113 BP6100T 949288038 BP6100B 949498328
Energie-efficiëntie-index	81.2
Energie-efficiëntieklasse	A+
Energieverbruik met een standaard belading, conventionele modus	0.93 kWh/cyclus
Energieverbruik met een standaard belasting, heta-luchtmodus	0.69 kWh/cyclus
Aantal holtes	1
Warmtebron	Elektriciteit
Volume	72 l

Soort oven	Inbouwoven	
Massa	BP6100B	32,0 kg
	BP6100T	31.9 kg
	EX74PV2B	29.3 kg
	MS7PB63XAT	31.5 kg
	NBE7P60SB	29.3 kg
	NBU7P60KT	30.9 kg
	TE7PB63FSB	29.3 kg

Apparaat getest volgens: EN IEC 60350-1.

### 9.2 Informatievereisten volgens (EU) nr. 2023/826

Stroomverbruik in stand-by	0.8 W
De maximale tijd die de apparatuur nodig heeft om automatisch de toepasselijke modus voor laag vermogen te bereiken	20 min

Apparaat getest volgens: EN 50564.

### 9.3 Tips voor energiebesparing

- Houd de deur gesloten tijdens de bereiding en vermijd hem vaak te openen.
- Houd het deurrubber schoon en zorg ervoor dat het goed op zijn plaats vastzit.
- Gebruik metalen of donker, niet-reflecterend kookgerei .
- Sla voorverwarmen over tenzij dat nodig is.
- Beperk onderbrekingen tussen het bakken van meerdere gerechten.
- Gebruik indien mogelijk de bereidingsfuncties met hete lucht om energie te besparen (alleen geselecteerde modellen).
- Gebruik restwarmte om het eten warm te houden. Verlaag de temperatuur van het apparaat 3-10 min voor het einde van de bereiding tot het minimum.
- Doof de lamp tijdens het koken, tenzij u ze nodig hebt.
- Warmelucht (vochtig) (alleen geselecteerde modellen) - deze functie wordt gebruikt om te voldoen aan de energie-efficiëntieklasse en ecodesign-

vereisten (volgens EU 65/2014 en EU 66/2014). Tests volgens IEC/EN 60350-1. De ovendeur dient tijdens de bereiding gesloten te zijn zodat de functie niet wordt onderbroken en de oven werkt op de hoogst mogelijke energie-efficiëntie. Als je deze functie gebruikt, schakelt de verlichting automatisch uit. Bij sommige modellen duurt dat 30 sec.

- Automatische uitschakeling - om veiligheidsredenen, als de bereidingsfunctie actief is en er geen instellingen worden gewijzigd, wordt het apparaat na een bepaalde tijd automatisch uitgeschakeld. Om een bereidingsfunctie langer te gebruiken moet u de bereidingstijd instellen. Automatische uitschakeling is niet van toepassing wanneer de lamp aan is of met functie:



- 12,5 u: 30-115 °C
- 8,5 u: 120-195 °C
- 5,5 u: 200-245 °C
- 3 u: 250 - maximaal °C

## 10. HET MILIEUPERSPECTIEF

Recycle materialen met het symbool . Gooi de verpakking in de juiste containers om het te recyclen. Bescherm het milieu en de volksgezondheid en recycle het afval van elektrische en elektronische apparaten. Gooi appa-

raten gemarkeerd met het symbool  niet weg met het huishoudelijk afval. Breng het product naar de milieustraat bij je in de buurt of neem contact op met de gemeente.

1. SAFETY INFORMATION.....	16	6. HINTS AND TIPS.....	23
2. SAFETY INSTRUCTIONS.....	17	7. CARE AND CLEANING.....	24
3. PRODUCT DESCRIPTION.....	20	8. TROUBLESHOOTING.....	26
4. BEFORE FIRST USE.....	20	9. ENERGY EFFICIENCY.....	26
5. DAILY USE.....	21	10. ENVIRONMENTAL CONCERNS.....	27

## 1. ⚠ SAFETY INFORMATION

Before the installation and use of the appliance read the supplied instructions carefully. The manufacturer is not responsible for any injuries or damage that result from incorrect installation or usage. Always keep the instructions in a safe and accessible location for future reference.

### 1.1 Children and vulnerable people safety

- This appliance can be used by children aged from 8 years and above and persons with reduced physical, sensory or mental capabilities or lack of experience and knowledge if they have been given supervision or instruction concerning the use of the appliance in a safe way and understand the hazards involved. Children of less than 8 years of age and persons with very extensive and complex dis-

abilities shall be kept away from the appliance unless continuously supervised.

- Children should be supervised to ensure that they do not play with the appliance.
- Keep packaging away from children and dispose of it properly.
- **WARNING:** The appliance and its accessible parts become hot during use. Keep children and pets away during use and cooling.
- Activate the child safety device, if available.
- Children must not clean or maintain the appliance without supervision.

### 1.2 General Safety

- This appliance is for cooking purposes only.
- This appliance is designed for single household domestic use in an indoor environment.

- This appliance may be used in offices, hotel guest rooms, bed & breakfast guest rooms, farm guest houses, and other similar accommodation where such use does not exceed average domestic usage levels.
- Do not use the appliance before installing it in the built-in structure.
- Disconnect the appliance from the power supply before carrying out any maintenance.
- If the supply cord is damaged, it must be replaced by the manufacturer, its authorised service centre or similarly qualified persons to avoid an electrical hazard.
- **WARNING:** Ensure that the appliance is switched off before replacing the lamp to avoid the possibility of electric shock.
- **WARNING:** The appliance and its accessible parts become hot during use. Care should be taken to avoid touching heating elements or the surface of the appliance cavity.
- Always use oven gloves to remove or insert accessories or ovenware.
- To remove the shelf supports first pull the front of the shelf support and then the rear end away from the side walls. Install the shelf supports in the opposite sequence.
- Do not use a steam cleaner to clean the appliance.
- Do not use harsh abrasive cleaners or sharp metal scrapers to clean the glass door since they can scratch the surface, which may result in shattering of the glass.
- Before pyrolytic cleaning, remove all accessories and excessive deposits/spills from the appliance cavity.

## 2. SAFETY INSTRUCTIONS

### 2.1 Installation

#### **WARNING!**

Only a qualified person must install this appliance.

- Remove all the packaging.
- Do not install or use a damaged appliance.
- Follow the installation instructions available on our website.
- Be careful when moving the appliance, as it is heavy. Use safety gloves and enclosed footwear.
- Do not pull the appliance by the handle.

- Install the appliance in a safe and suitable location that meets installation requirements.
- Keep the minimum distance from other appliances and units.
- Before mounting the appliance, ensure it is level and that the door opens without any restraint.
- The appliance is equipped with an electric cooling system. It must be operated with the electric power supply.

## 2.2 Electrical connection

### **WARNING!**

Risk of fire and electric shock.

- All electrical connections should be made by a qualified electrician.
- Make sure the parameters on the rating plate are compatible with the electrical ratings of the mains power supply.
- The appliance must be earthed. Always use a correctly installed shockproof socket.
- Do not use multi-plug adapters and extension cables.
- Avoid damaging the mains plug and cable. If replacement is needed, it must be done by our Authorized Service Centre.
- Do not let mains cables touch or come near the appliance door or the niche below, especially when it operates or the door is hot.
- Shock protection of live and insulated parts must be fastened securely and should not be removable without tools.
- Connect the mains plug to the socket only at the end of installation. Ensure access to the mains plug after installation.
- If the mains socket is loose, do not connect the mains plug.
- Do not disconnect the appliance by pulling on the mains cable. Always pull on the mains plug.
- Use only correct isolation devices: line protecting cut-outs, fuses (screw type fuses removed from the holder), earth leakage trips and contactors.
- The electrical installation must have an isolation device that disconnects the appliance from the mains at all poles, with a contact opening width of at least 3 mm.
- Fully close the appliance door before connecting it to the mains.
- This appliance is supplied with a main plug and a main cable.

### **Cable types applicable for installation or replacement for Europe:**

H07 RN-F, H05 RN-F, H05 RRF, H05 VV-F, H05 V2V2-F (T90), H05 BB-F

For the section of the cable refer to the total power on the rating plate. You can also refer to the table:

Total power (W)	Section of the cable (mm <sup>2</sup> )
maximum 1,380	3x0.75
maximum 2,300	3x1
maximum 3,680	3x1.5

The earth cord (green / yellow cable) must be 2 cm longer than the brown phase and blue neutral cables.

## 2.3 Use

### **WARNING!**

Risk of injury, burns and electric shock or explosion.

- Do not change the specification of the appliance.
- Ensure ventilation openings are not blocked.
- Do not let the appliance stay unattended during operation.
- Deactivate the appliance after each use.
- Be careful when opening the appliance door during operation, as hot air and flammable mixtures from alcohol ingredients can be released.
- Do not operate the appliance with wet hands or when it comes in contact with water.
- Do not apply pressure on the open door.
- Do not use the appliance as a work surface or as a storage surface.
- Keep sparks and open flames away from the appliance when the door is open.
- Use only approved glass and jars for preserving.
- Do not place flammable products near the appliance.

### **WARNING!**

Risk of damage to the appliance.

- To prevent damage or discoloration to the enamel:
  - do not place ovenware or objects directly on the cavity bottom.

- do not place aluminum foil directly on the cavity bottom.
- do not put water directly into the hot appliance.
- do not leave moist dishes and food in the appliance after cooking.
- be careful when removing or installing accessories.
- Enamel or stainless steel discoloration does not affect performance of the appliance.
- Use a deep pan for moist cakes, as fruit juices can cause permanent stains.
- Always cook with the appliance door closed.
- If the appliance is installed behind a furniture panel, do not close the panel during use or until the appliance is fully cooled to prevent heat and moisture damage.
- Concerning the lamp(s) inside this product and spare part lamps sold separately: These lamps are intended to withstand extreme physical conditions in household appliances, such as temperature, vibration, humidity, or are intended to signal information about the operational status of the appliance. They are not intended to be used in other applications and are not suitable for household room illumination.
- This product contains a light source of energy efficiency class G.
- Use only lamps with the same specifications.
- To repair the appliance contact the Authorised Service Centre. Use original spare parts only.

## 2.4 Care and cleaning

### **WARNING!**

Risk of injury, fire, or damage to the appliance.

- Turn off and unplug the appliance before maintenance.
- Ensure the appliance is cold to avoid glass breakage. If the door glass panels are damaged, contact the authorized service centre for replacement.
- Be careful when you remove the door from the appliance, it is heavy.
- Clean and dry the appliance, its cavity, and accessories after each use to prevent steam condensation, corrosion, and surface deterioration.
- Check the product regularly for signs of deterioration that may make it unsuitable

for food contact, such as cracks, blisters, delamination, shrinkage, stickiness, corrosion, or other visible changes in texture or appearance. Follow cleaning and care instructions to prevent deterioration.

- Use a microfibre cloth, warm water, and neutral detergents for cleaning the appliance and accessories. Do not use abrasive products, pads, solvents, sharp-edged or metal objects.
- Follow safety instructions on packaging when using an oven spray.

### **Pyrolytic cleaning**

- Read all instructions for pyrolytic cleaning
- Before carrying out the pyrolytic cleaning and initial preheating remove from the oven cavity:
  - any excess food residues, oil or grease spills / deposits.
  - any removable objects (including shelves, side rails, etc., provided with the appliance) especially any non-stick pots, pans, trays, utensils, etc.
- Keep children away during pyrolytic cleaning, as the appliance becomes very hot and releases hot air from the front vents.
- Pyrolytic cleaning releases fumes from cooking residues and construction materials. Ensure good ventilation during and after the initial preheating and pyrolytic cleaning.
- Do not spill or apply water on the oven door during and after the pyrolytic cleaning to avoid damaging the glass panels.
- Fumes from pyrolytic ovens / cooking residues are not harmful to humans, including children, or persons with medical conditions.
- Keep pets away from the appliance during and after pyrolytic cleaning and the initial preheating phase. Small pets (especially birds and reptiles) can be highly sensitive to temperature changes and emitted fumes.
- Non-stick surfaces on pots, pans, trays, and utensils can be damaged by high-temperature pyrolytic cleaning and may release low-level harmful fumes.

## 2.5 Disposal

### **WARNING!**

Risk of injury or suffocation.

- Contact your municipal authority for information on how to dispose of the appliance.

- Disconnect the appliance from the mains, then cut off and dispose of the electrical cable.

## 3. PRODUCT DESCRIPTION

### 3.1 General overview

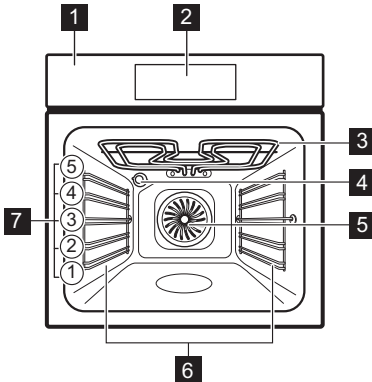

- 1** Control panel
- 2** Display
- 3** Heating element
- 4** Lamp
- 5** Fan
- 6** Shelf support, removable
- 7** Shelf positions

### 3.2 Control panel

- ⓘ **ON / OFF** - press and hold to turn the appliance on and off.

- ☰ **Menu** - lists the appliance options and setting functions.
- ★ **Favourites** - lists the favourite settings.
- 💡 **Lamp switch** - to turn the lamp on and off.
- ⏩ **Fast Heat Up** - to turn the function on and off.

### 3.3 Display

The display is touch-screen and shows various messages. When a message window appears, press the display to continue.

- OK To confirm the selection / setting.

- 🕒 To set the Timer.

START To start the function.

STOP To stop the function.

- < To go one level back in the menu.

- ↶ To undo the last action.

- 🔘 To turn the options on and off.

- 🔒 The appliance is locked.

- ✖ To cancel the setting.

## 4. BEFORE FIRST USE

### 4.1 Initial preheating and cleaning

1. Preheat the empty appliance to remove any odours. Ventilate the room.
2. Remove all accessories and shelf supports.
3. Set each function to maximum temperature and let the appliance operate for specified durations: 1 h, 15 min, 15 min. Refer to Daily use.

4. Turn off the appliance and let it cool down.
5. Clean with a microfiber cloth, warm water, and mild detergent. Replace accessories and shelf supports.

### 4.2 Time of Day











1. Turn on the appliance.
2. Press: Time of Day.
3. Set the time.
4. Press OK.

## 5. DAILY USE







### 5.1 Cooking functions

#### STANDARD

The list of functions may vary depending on the software version.

	<b>Grill:</b> Toasting, grilling
	<b>Turbo Grilling:</b> Roasting meat, browning
	<b>True Fan Cooking:</b> Even baking, tenderness, drying
	<b>Frozen Foods:</b> French fries, potato wedges, spring rolls
	<b>Conventional Cooking:</b> Traditional baking
	<b>Pizza Function:</b> Baking pizza
	<b>AirFry:</b> Frying food with less oil and without baking paper.
	<b>Bottom Heat:</b> Baking cakes
	<b>Bread Baking:</b> To bake bread.
	<b>Dough Proving:</b> Proving yeast dough

#### SPECIALS

	<b>Preserving:</b> Preserving vegetables and fruits
	<b>Dehydrating:</b> Drying sliced fruit, mushrooms
	<b>Plate Warming:</b> Preheating plates
	<b>Defrost:</b> Defrosting
	<b>Au Gratin:</b> Baking gratins, browning
	<b>Slow Cooking:</b> Preparing tender roast
	<b>Keep Warm:</b> Keeping food warm
	<b>Moist Fan Baking:</b> Baking

### 5.2 Setting the cooking functions

1. Turn on the appliance.





2. Press  on the display to select the cooking function and press OK.
3. Press the temperature value on the display to change the setting and press OK.
4. Press START.
5. To turn off the cooking function press STOP.

The lamp may turn off automatically at a temperature below 80°C during some cooking functions.

### 5.3 Timer

1. Press .
2. Set the time.
3. Press ● ● ● if you want to select the End Action.
4. Press OK. Repeat the action until the display shows the main screen.

#### End Action

	<b>Sound Alarm</b> - set a countdown. When the timer ends, the signal sounds.
	<b>Sound Alarm and stop cooking</b> - set a countdown. When the timer ends, the signal sounds and the cooking stops.
	<b>Pop up message only</b> - when the time is up the message appears on the display.
	<b>Delayed start</b> - to postpone the start and / or end of cooking.
	<b>Uptimer</b> - to show how long the appliance operates. Maximum is 23 h 59 min.

Some clock functions may not be available with certain cooking functions.

Press **+1min** to extend the cooking time.

### 5.4 Menu

Press  to enter the menu.

Assisted Cooking	Lists automatic programmes.
Cleaning	Lists cleaning programmes.

Favourites	Lists the favourite settings.	
Options	To set the appliance configuration.	
Settings	Setup	To set the appliance configuration.
	Service	Shows the software version and configuration.

### Submenu for: Cleaning

Pyrolytic cleaning, quick	Duration: 1 h.
Pyrolytic cleaning, normal	Duration: 1 h 30 min.
Pyrolytic cleaning, intense	Duration: 2 h 30 min.

### Submenu for: Options

Light	Turns the lamp on and off.
Child Lock	Prevents accidental activation of the appliance.
Fast Heat Up	Shortens the heat up time. It is available only for some of the cooking functions.
Cleaning Reminder	Turns the reminder on and off.
Digital Clock Style	Changes the format of the displayed time indication.

### Submenu for: Settings

#### Setup



Language	Sets the appliance language.
Display Brightness	Sets the display brightness.
Key Tones	Turns the tone of the touch fields on and off. It is not possible to mute the tone for  .
Buzzer Volume	Sets the volume of key tones and signals.
Time of Day	Sets the current time and date.

### Service

Demo Mode	Activation / deactivation code: 2468
Software Version	Information about software version.
Reset All Settings	Restores factory settings.

## 5.5 Assisted Cooking

Assisted cooking suggests settings for different dishes, such as temperature, cooking function and time. You can change the settings during cooking, if needed.

1. Turn on the appliance.
2. Press  and select  Assisted Cooking.
3. Choose a food type and dish and follow the steps on screen. For some of the dishes you can also cook with Weight Automatic.
4. Place the food inside the appliance and press **START**.

When the function ends, check if the food is ready. Extend the cooking time, if needed.

## 5.6 Favourites ☆

You can save up to 3 of your favourite settings, such as cooking function and cooking time.



1. Turn on the appliance.
2. Select the preferred setting.
3. Press .
4. Select: Favourites / Save current settings.
5. Press **+** to add the setting to the list of Favourites.
6. Press **OK**.

 - press to reset the setting.

 - press to cancel the setting.

## 5.7 Function lock

This function prevents an accidental change of the appliance function.

1. Turn on the appliance.
2. Set a cooking function.
3. ,  - press at the same time and hold to turn on and off the function.

## 5.8 Child Lock

This function prevents accidental activation of the appliance.

1. Turn on the appliance.
2. Press .
3. Select Options / Child Lock.
4. Press the code letters in an alphabetical order.
5. Turn off the appliance.

Access to: Timer and lamp is available. The door is locked when the appliance is turned off. To enable the use of the appliance, press the code letters in an alphabetical order. To deactivate this function repeat the above steps.

## 5.9 Accessories



Accessories available depending on model. Scan the QR code to check how to use accessories supplied with your appliance. You can order optional accessories separately. For more information, please contact your local supplier.

Insert the accessory (wire shelf / tray) between the guide bars of the shelf support.

Make sure that the shelf touches the back of the oven interior and the feet point down. A small indentation at the top increases safety and provides tilt protection. The rim around the shelf prevents cookware from slipping off the shelf.

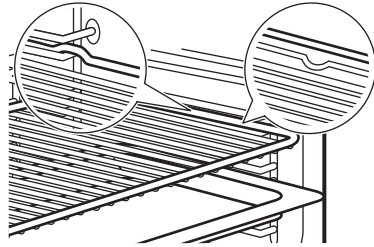

If your tray has a slope, position it towards the back of the oven interior.

If there is an inscription on the accessory, make sure it is facing you.

If you are using a tray with holes, place the tray / pan underneath to collect dripping liquids.







## 6. HINTS AND TIPS

### 6.1 Cooking recommendations

The temperature and cooking times in the tables are for guidance only. They depend on the recipes, quality and quantity of the ingredients used. If you cannot find the settings for a specific recipe, look for a similar one.





Count the shelf positions from the bottom of the oven floor.





#### Symbols used in the tables:

	Food type
	Cooking function
	Temperature
	Shelf position
	Cooking time (min)
	Additional information

### 6.2 Moist Fan Baking

For the best results follow suggestions listed in the table below.

	°C			
Sweet rolls, 16 pieces	180	2	20 - 30	1)
Rolls, 9 pieces	180	2	30 - 40	1)
Pizza, frozen, 0.35 kg	220	2	10 - 15	2)
Swiss Roll	170	2	25 - 35	1)
Brownie	175	3	25 - 30	1)
Soufflé, 6 pieces	200	3	25 - 30	3)
Sponge flan base	180	2	15 - 25	4)
Victoria sandwich	170	2	40 - 50	5)
Poached fish, 0.3 kg	180	3	20 - 25	1)
Whole fish, 0.2 kg	180	3	25 - 35	1)
Fish fillet, 0.3 kg	180	3	25 - 30	6)
Poached meat, 0.25 kg	200	3	35 - 45	1)
Shashlik, 0.5 kg	200	3	25 - 30	1)
Cookies, 16 pieces	180	2	20 - 30	1)

	°C			
Macaroons, 24 pieces	180	2	25 - 35	1)
Muffins, 12 pieces	170	2	30 - 40	1)
Savory pastry, 20 pieces	180	2	25 - 30	1)
Short crust biscuits, 20 pieces	150	2	25 - 35	1)
Tartlets, 8 pieces	170	2	20 - 30	1)
Vegetables, poached, 0.4 kg	180	3	35 - 45	1)
Vegetarian omelette	200	3	25 - 30	6)
Mediterranean vegetables, 0.7 kg	180	4	25 - 30	1)

1) Use baking tray or dripping pan.

2) Use wire shelf.

3) Use ceramic ramekins on wire shelf.





4) Use flan base tin on wire shelf.















5) Use baking dish on wire shelf.

6) Use pizza pan on wire shelf.

### 6.3 Information for test institutes

Tests according to IEC 60350-1.

		°C		
Small cakes, 20 per tray				
	3	170	20 - 35	1)

		°C		
	3	150 - 160	20 - 35	1)
	2 and 4	150 - 160	20 - 35	1)
Apple pie, 2 tins Ø20 cm				
	2	180	70 - 90	2)
	2	160	70 - 90	2)
Fatless sponge cake, cake mould Ø26 cm				
	2	170	40 - 50	2) 3)
	2	160	40 - 50	2) 3)
	2 and 4	160	40 - 60	2) 3)
Shortbread				
	3	140 - 150	20 - 40	1)
	2 and 4	140 - 150	25 - 45	1)
	3	140 - 150	25 - 45	1)
Toast				
	4	max.	1 - 5	2) 3)

1) Use Baking tray.

2) Use Wire shelf.

3) Preheat the appliance for 10 minutes.

## 7. CARE AND CLEANING

### 7.1 Notes on cleaning

- Use a cleaning solution for metal surfaces.
- Use a special oven cleaner for stubborn stains.
- Use the liquid descaler recommended by the manufacturer to remove limestone residue.
- Moisture can condense in the appliance or on the door glass panels. To decrease the condensation, let the appliance work for 10 minutes before cooking. Do not store food in the appliance for longer than 20 minutes.
- Do not clean the accessories in a dishwasher.

### 7.2 Removing the shelf supports

1. Make sure the appliance is cold.

2. Pull the front of the shelf support away from the side wall.
3. Pull the rear end of the shelf support away from the side wall and remove it.
4. Put the shelf supports back to the initial position. Repeat the steps in the reverse order.

If the telescopic runners are supplied, their retaining pins must point to the front.

### 7.3 Pyrolytic Cleaning

If there are other appliances installed in the same cabinet, do not use them at the same time as this function. It can cause damage to the oven or the cabinet.

1. Make sure the appliance is cold.

- Remove all non pyro-proof accessories from the oven.
- Clean the oven interior and the inner door glass with warm water, a soft cloth and a mild detergent.
- Press  / Cleaning. Select the cleaning mode.
- Press START .

When the cleaning starts, the oven door is locked and the lamp is off. Do not start the function if you did not fully close the oven door. The cooling fan works at a higher speed.

When the cleaning ends, turn off the appliance and wait until it is cold. Clean the oven interior with a soft cloth.

### 7.4 Cleaning Reminder

When the reminder appears, cleaning is recommended.

Use the function: Pyrolytic Cleaning.

### 7.5 Removing and installing door

You can remove the oven door and the internal glass panels to clean them. Do not use the appliance without the glass panels.

- Open the door fully and hold both hinges.
- Lift and pull the latches until they click.

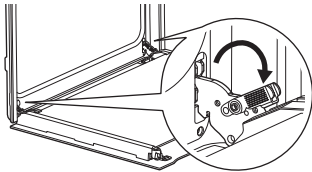

- Close the oven door halfway to the first opening position. Then lift and pull to remove the door from its seat.

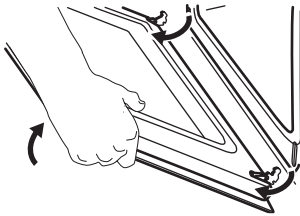

- Put the door on a soft cloth on a stable surface.

- Hold the door trim **A** on the top edge of the door at the two sides and push inwards to release the clip seal.

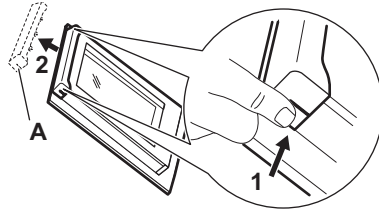

- Pull the door trim to the front to remove it.
- Hold the door glass panels on their top edge one by one and pull them up out of the guide. Make sure the glass slides out of the supports completely.

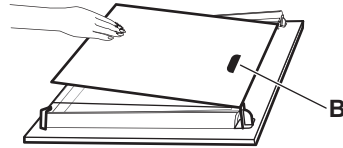

- Clean the glass panels with water and soap. Dry the glass panels carefully. Do not clean the glass panels in the dishwasher.
- After cleaning, install the glass panels and the oven door.

Make sure that you put the glass panels back in the correct sequence. Check for the symbol / printing on the side of the glass panel. The printing zone **B** (if present) must face the oven interior. If the door is installed correctly, you will hear a click when closing the latches.

### 7.6 Replacing the lamp

Disconnect the appliance from the mains and wait until it is cold.

Replace the lamp with a suitable 300 °C heat-resistant lamp.

#### Back lamp

- Turn the glass cover to remove it.
- Clean the glass cover.
- Replace the lamp.
- Install the glass cover.

## 8. TROUBLESHOOTING

If you cannot find a solution to the problem yourself, contact your dealer or an Authorised Service Centre. Service details are on the rating plate, located on the front frame. It is visible when you open the door. Do not remove the rating plate.

If the display shows an error code that is not indicated below, turn the house fuse off and on to restart the appliance. If the error code recurs contact an Authorised Service Centre.

**You cannot activate or operate the appliance.** - The appliance is not connected to an electrical supply or it is connected incorrectly.

**The appliance does not heat up.**

- The clock is not set.
- The door is not closed correctly.
- Lock is activated.

- Automatic switch-off is activated.
- Child Lock is activated.

**The lamp does not work.** - The lamp is burnt out. Replace the lamp.

ⓘ Power cut always stops cleaning. Repeat cleaning if it's interrupted by power failure.

**F102** - the door is not fully closed or the door lock is broken. Close the door. Turn the appliance off and on.

**F240, F439** - the touch fields on the display do not work properly. Clean the surface of the display. Make sure there is no dirt on the touch fields.

**F908** - the appliance system cannot connect with the control panel. Turn the appliance off and on.

## 9. ENERGY EFFICIENCY

### 9.1 Product Information Sheet and Product Information according to (EU) No 65/2014 and (EU) No 66/2014

Supplier's name	AEG
Model identification	NBE7P60SB 949498329 TE7PB63FSB 949498330 EX74PV2B 949498331 NBU7P60KT 949288039 MS7PB63XAT 949288113 BP6100T 949288038 BP6100B 949498328
Energy Efficiency Index	81.2
Energy efficiency class	A+
Energy consumption with a standard load, conventional mode	0.93 kWh/cycle
Energy consumption with a standard load, fan-forced mode	0.69 kWh/cycle
Number of cavities	1
Heat source	Electricity
Volume	72 l
Type of oven	Built-In Oven

Mass	BP6100B	32.0 kg
	BP6100T	31.9 kg
	EX74PV2B	29.3 kg
	MS7PB63XAT	31.5 kg
	NBE7P60SB	29.3 kg
	NBU7P60KT	30.9 kg
	TE7PB63FSB	29.3 kg

Appliance tested according to: EN IEC 60350-1.

### 9.2 Information requirements according to (EU) No 2023/826

Power consumption in standby	0.8 W
Maximum time needed for the equipment to automatically reach the applicable low power mode	20 min

Appliance tested according to: EN 50564.

### 9.3 Energy saving tips

- Keep the door closed during cooking and avoid opening it often.
- Keep the door gasket clean and make sure it is well fixed in its position.
- Use metal or dark, non-reflective cookware.

- Skip preheating unless needed.
- Minimize breaks between baking multiple dishes.
- When possible, use the cooking functions with fan to save energy (selected models only).
- Use residual heat to keep food warm. Reduce the appliance temperature to minimum 3 - 10 min before the end of cooking.
- Turn off the lamp during cooking unless needed.
- Moist Fan Baking (selected models only) - this function was used to comply with the energy efficiency class and ecodesign requirements (according to EU 65/2014 and EU 66/2014). Tests according to: IEC/EN 60350-1. The oven door should be closed during cooking so that the function

is not interrupted and the oven operates with the highest energy efficiency possible. When you use this function the lamp automatically turns off. In some models it takes 30 sec.

- Automatic switch-off - for safety reasons, if the cooking function is active and no settings are changed, the appliance will turn off automatically after a certain period of time. To operate a cooking function longer, set the cooking time. Automatic switch-off does not apply when the lamp is on or with function: .
  - 12.5 h: 30-115 °C
  - 8.5 h: 120-195 °C
  - 5.5 h: 200-245 °C
  - 3 h: 250-maximum °C

## 10. ENVIRONMENTAL CONCERNS

Recycle materials with the symbol . Put the packaging in relevant containers to recycle it. Help protect the environment and human health by recycling waste of electrical and electronic appliances. Do not dispose of ap-

pliances marked with the symbol  with the household waste. Return the product to your local recycling facility or contact your municipal office.

1. CONSIGNES DE SÉCURITÉ.....	28	7. ENTRETIEN ET NETTOYAGE.....	38
2. CONSIGNES DE SÉCURITÉ.....	30	8. DÉPANNAGE.....	39
3. DESCRIPTION DU PRODUIT.....	33	9. EFFICACITÉ ÉNERGÉTIQUE.....	40
4. AVANT LA PREMIÈRE UTILISATION.....	33	10. CONSIDÉRATIONS	
5. UTILISATION QUOTIDIENNE.....	34	ENVIRONNEMENTALES.....	41
6. CONSEILS.....	36		

## 1. ⚠️ CONSIGNES DE SÉCURITÉ

Avant d'installer et d'utiliser cet appareil, lisez soigneusement les instructions fournies. Le fabricant ne pourra pas être tenu responsable des blessures et dégâts résultant d'une mauvaise installation ou utilisation. Conservez toujours les instructions dans un lieu sûr et accessible pour vous y référer ultérieurement.

### 1.1 Sécurité des enfants et des personnes vulnérables

- Cet appareil peut être utilisé par des enfants âgés d'au moins 8 ans et par des personnes ayant des capacités physiques, sensorielles ou mentales réduites ou dénuées d'expérience ou de connaissance, s'ils sont correctement surveillés ou si des instructions relatives à l'utilisation de l'appareil en toute sécurité leur ont

été données et s'ils comprennent les risques encourus. Les enfants de moins de 8 ans et les personnes ayant un handicap très important et complexe doivent être tenus à l'écart de l'appareil, à moins d'être surveillés en permanence.

- Veillez à ce que les enfants ne jouent pas avec l'appareil .
- Ne laissez pas les emballages à la portée des enfants et jetez-les comme il se doit.
- **AVERTISSEMENT** : L'appareil et ses parties accessibles deviennent chauds pendant l'utilisation. Tenez les enfants et les animaux éloignés pendant l'utilisation et le refroidissement.
- Activez le dispositif de sécurité enfant, s'il est disponible.

- Les enfants ne doivent pas nettoyer ni entretenir l'appareil sans surveillance.

## 1.2 Sécurité générale

- Cet appareil est exclusivement destiné à un usage culinaire.
  - Cet appareil est conçu pour un usage domestique ménager, dans un environnement intérieur.
  - Cet appareil peut être utilisé dans les bureaux, les chambres d'hôtel, les chambres d'hôtes, les maisons d'hôtes de ferme et d'autres hébergements similaires lorsque cette utilisation ne dépasse pas le niveau (moyen) de l'utilisation domestique.
  - N'utilisez pas l'appareil avant de l'avoir installé dans la structure encastrée.
  - Débranchez l'appareil de l'alimentation électrique avant toute opération d'entretien.
  - Si le cordon d'alimentation est endommagé, il doit être remplacé par le fabricant, son service après-vente agréé ou toute personne disposant de qualifications similaires afin d'éviter tout danger électrique.
- **AVERTISSEMENT** : Assurez-vous que l'appareil est éteint avant de remplacer l'ampoule pour éviter tout risque d'électrocution.
  - **AVERTISSEMENT** : L'appareil et ses parties accessibles deviennent chauds pendant l'utilisation. Des précautions doivent être prises pour éviter de toucher les éléments chauffants ou la surface de la cavité de l'appareil.
  - Utilisez toujours des gants de cuisine pour retirer ou insérer des accessoires ou des plats allant au four.
  - Pour retirer les supports de grille, tirez d'abord l'avant du support de grille, puis l'arrière à distance des parois latérales. Installez les supports de grille dans l'ordre inverse.
  - N'utilisez pas de nettoyeur à vapeur pour nettoyer l'appareil.
  - N'utilisez pas de produits abrasifs ni de racloirs pointus en métal pour nettoyer la porte en verre car ils peuvent rayer la surface, ce qui peut briser le verre.
  - Avant le nettoyage par pyrolyse, retirez tous les accessoires et les dépôts/

# déversements excessifs de la cavité de l'appareil.

## 2. CONSIGNES DE SÉCURITÉ

### 2.1 Installation

#### AVERTISSEMENT!

L'appareil doit être installé uniquement par un professionnel qualifié.

- Retirez l'intégralité de l'emballage.
- N'installez pas et ne branchez pas un appareil endommagé.
- Suivez les instructions d'installation disponibles sur notre site Web.
- Faites attention lorsque vous déplacez l'appareil, car il est lourd. Utilisez toujours des gants de sécurité et des chaussures fermées.
- Ne tirez jamais l'appareil par la poignée.
- Installez l'appareil dans un lieu sûr et adapté répondant aux exigences d'installation.
- Respectez l'espacement minimal requis par rapport aux autres appareils et éléments.
- Avant de monter l'appareil, assurez-vous qu'il est bien à niveau et que la porte s'ouvre sans aucune difficulté.
- L'appareil est équipé d'un système de refroidissement électrique. Il doit être utilisé avec l'alimentation électrique.

### 2.2 Branchement électrique

#### AVERTISSEMENT!

Risque d'incendie ou d'électrocution.

- Les branchements électriques doivent être effectués par un technicien qualifié.
- Assurez-vous que les paramètres sur la plaque signalétique sont compatibles avec les étalonnages électriques de l'alimentation secteur.
- L'appareil doit être relié à la terre. Utilisez toujours une prise antichoc correctement installée.
- N'utilisez pas d'adaptateurs multiprises et de rallonges.
- Évitez d'endommager la fiche et le câble secteur. Si un remplacement est nécessaire, il doit être effectué par notre service après-vente agréé.
- Ne laissez pas les câbles d'alimentation entrer en contact ou s'approcher de la

porte de l'appareil ou de la niche d'encastrement sous l'appareil, particulièrement lorsqu'il est en marche ou que la porte est chaude.

- La protection contre les chocs des parties sous tension et isolées doit être fermement fixée et ne doit pas être amovible sans outils.
- Ne branchez la fiche d'alimentation à la prise qu'à la fin de l'installation. Assurez-vous de pouvoir accéder à la fiche secteur après l'installation.
- Si la prise est desserrée, ne branchez pas la fiche d'alimentation.
- Ne tirez pas sur le câble secteur pour débrancher l'appareil. Débranchez toujours la prise secteur.
- N'utiliser que des dispositifs d'isolation corrects : coupe-circuits de protection de ligne, fusibles, (les fusibles à visser doivent être retirés du support), un disjoncteur différentiel et des contacteurs.
- L'installation électrique doit être équipée d'un dispositif d'isolation déconnectant l'appareil du secteur à tous les pôles, d'une largeur d'ouverture de contact d'au moins 3 mm.
- Fermez complètement la porte de l'appareil avant de le brancher au secteur.
- Cet appareil est fourni avec une fiche électrique et un câble d'alimentation.

#### Types de câbles compatibles pour l'installation ou le remplacement pour l'Europe :

H07 RN-F, H05 RN-F, H05 RRF, H05 VV-F, H05 V2V2-F (T90), H05 BB-F

Pour la section du câble, consultez la puissance totale sur la plaque signalétique. Vous pouvez également consulter le tableau :

Puissance totale (W)	Section du câble (mm <sup>2</sup> )
maximum 1 380	3x0.75
maximum 2 300	3x1
maximum 3 680	3x1.5

Le fil de terre (câble vert/jaune) doit être de 2 cm plus long que les câbles de phase marron et neutre bleu

## 2.3 Utilisation

### **AVERTISSEMENT!**

Risque de blessures, de brûlures, d'électrocution ou d'explosion.

- Ne modifiez pas les spécifications de l'appareil.
- Assurez-vous que les orifices d'aération ne sont pas obstrués.
- Ne laissez pas l'appareil sans surveillance durant son fonctionnement.
- Éteignez l'appareil après chaque utilisation.
- Soyez prudent lors de l'ouverture de la porte de l'appareil en cours de fonctionnement, car de l'air chaud et des mélanges inflammables provenant d'ingrédients à base d'alcool peuvent se dégager.
- N'utilisez pas l'appareil avec des mains mouillées ou en contact avec de l'eau.
- N'exercez pas de pression sur la porte ouverte.
- N'utilisez pas l'appareil comme plan de travail ou comme espace de rangement.
- Tenez les étincelles et les flammes nues éloignées de l'appareil lorsque la porte est ouverte.
- Utilisez uniquement du verre et des récipients approuvés pour stérilisation.
- Ne placez pas de produits inflammables à proximité de l'appareil.

### **AVERTISSEMENT!**

Risque de dommages à l'appareil.

- Pour éviter tout endommagement ou décoloration de l'émail :
  - ne placez pas de plats allant au four ou d'objets directement au fond de la cavité.
  - ne placez pas de feuilles d'aluminium directement au fond de la cavité.
  - ne versez pas d'eau directement dans l'appareil chaud.
  - ne laissez pas de plats et d'aliments humides dans l'appareil après la cuisson.
  - soyez prudent lorsque vous retirez ou installez des accessoires.
- La décoloration de l'émail ou de l'acier inoxydable n'affecte pas les performances de l'appareil.
- Utilisez un plat à rôtir pour les gâteaux humides, car les jus de fruits peuvent provoquer des taches permanentes.

- Cuisinez toujours avec la porte de l'appareil fermée.
- Si l'appareil est installé derrière le panneau d'un meuble, ne fermez pas le panneau pendant l'utilisation ou tant que l'appareil n'a pas refroidi complètement pour éviter les dommages dus à la chaleur et à l'humidité.
- Concernant la/les lampe(s) se trouvant à l'intérieur de ce produit et les lampes de rechange vendues séparément : Ces lampes sont conçues pour résister à des conditions ambiantes extrêmes dans les appareils électroménagers, telles que la température, les vibrations, l'humidité, ou sont conçues pour signaler des informations sur le statut opérationnel de l'appareil. Elles ne sont pas prévues pour être utilisées dans d'autres applications et ne conviennent pas pour l'éclairage des pièces d'une maison.
- Ce produit contient une source lumineuse de classe d'efficacité énergétique G.
- Utilisez uniquement des lampes ayant les mêmes spécifications.
- Pour réparer l'appareil, contactez le service après-vente agréé. Utilisez uniquement des pièces de rechange d'origine.

## 2.4 Entretien et nettoyage

### **AVERTISSEMENT!**

Risque de blessure, d'incendie ou de dommages à l'appareil.

- Éteignez et débranchez l'appareil avant la maintenance.
- Assurez-vous que l'appareil est froid pour éviter que le verre ne se brise. Si les panneaux de verre de la porte sont endommagés, contactez le service après-vente agréé en vue de leur remplacement.
- Faites attention lorsque vous retirez la porte de l'appareil, celle-ci est lourde.
- Nettoyez et séchez l'appareil, sa cavité et ses accessoires après chaque utilisation pour éviter la condensation, la corrosion et la détérioration de la surface.
- Vérifiez régulièrement le produit pour détecter tout signe de détérioration qui pourrait le rendre impropre au contact des aliments, comme des fissures, des cloques, une délamination, un rétrécissement, une adhérence, une corrosion ou d'autres changements visibles de texture ou d'apparence. Suivez les instructions de nettoyage et d'entretien pour éviter la détérioration.

- Utilisez un chiffon en microfibre, de l'eau chaude et des détergents neutres pour le nettoyage de l'appareil et des accessoires. N'utilisez pas de produits abrasifs, de tampons, de solvants, d'objets tranchants ou métalliques.
- Respectez les consignes de sécurité figurant sur l'emballage lorsque vous utilisez un spray pour four.

### Nettoyage par pyrolyse

- Lisez toutes les instructions de nettoyage par pyrolyse
- Avant d'effectuer un nettoyage par pyrolyse et un préchauffage initial, retirez de la cavité du four :
  - tout résidu alimentaire excessif, déversement et dépôt d'huile ou de graisse.
  - tous les objets amovibles (y compris les grilles, les rails latéraux, etc., fournis avec l'appareil), en particulier les casseroles, poêles, plateaux, ustensiles anti-adhésifs, etc.
- Tenez les enfants éloignés lors du nettoyage par pyrolyse, car l'appareil devient très chaud et libère de l'air chaud par les orifices d'aération avant.
- Le nettoyage par pyrolyse dégage des fumées provenant des résidus de cuisson et des matériaux de construction. Veillez à assurer une bonne ventilation pendant et après le préchauffage initial et le nettoyage par pyrolyse.
- Ne renversez pas ou n'appliquez pas d'eau sur la porte du four pendant et après

le nettoyage par pyrolyse pour éviter d'endommager les panneaux de verre.

- Les fumées dégagées par les fours à pyrolyse / les résidus de cuisson ne sont pas nocives pour les êtres humains, y compris pour les jeunes ou les personnes à la santé fragile.
- Maintenez les animaux domestiques à l'écart de l'appareil pendant et après le nettoyage par pyrolyse et la phase de préchauffage initial. Les petits animaux de compagnie (en particulier les oiseaux et les reptiles) peuvent être très sensibles aux changements de température et aux fumées émises.
- Les surfaces anti-adhésives des casseroles, poêles, plateaux et ustensiles peuvent être endommagées par le nettoyage par pyrolyse à haute température et dégager des fumées nocives à faible niveau.

### 2.5 Mise au rebut

#### AVERTISSEMENT!

Risque de blessure ou d'asphyxie.

- Contactez votre service municipal pour obtenir des informations sur la marche à suivre pour mettre l'appareil au rebut.
- Débranchez l'appareil de l'alimentation secteur, puis coupez et éliminez le câble électrique.

## 3. DESCRIPTION DU PRODUIT

### 3.1 Vue d'ensemble

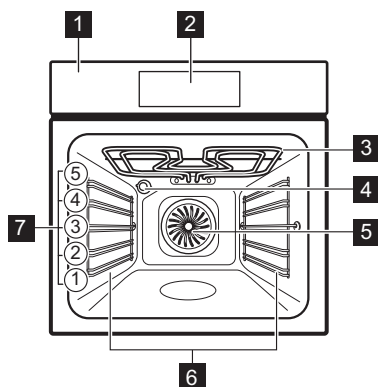

- 1 Panneau de commande
- 2 Affichage
- 3 Résistance
- 4 Éclairage
- 5 Ventilateur
- 6 Support de grille, amovible
- 7 Niveaux de la grille

### 3.2 Panneau de commande

- ① **Activez / Désactivez** - Appuyez et maintenez enfoncé pour allumer et éteindre l'appareil.

- ☰ **Menu** - Répertorie les options de l'appareil et les fonctions de réglage.
- ☆ **Mes programmes** - Indique les réglages favoris.
- 🔔 **Interrupteur de l'éclairage** - Pour allumer et éteindre l'éclairage.
- 🔊 **Préchauffage Rapide** - Pour activer et désactiver la fonction.

### 3.3 Affichage

L'écran est tactile et affiche divers messages. Lorsqu'une fenêtre de message apparaît, appuyez sur l'affichage pour continuer.

OK Pour confirmer la sélection/le réglage.

🕒 Pour régler le Minuteur.

START Pour lancer la fonction.

STOP Pour arrêter la fonction.

< Pour remonter d'un niveau dans le menu.

↶ Pour annuler la dernière action.

🔘 Pour activer et désactiver les options.

🔒 L'appareil est verrouillé.

⊗ Pour annuler le réglage.

## 4. AVANT LA PREMIÈRE UTILISATION

### 4.1 Préchauffage et nettoyage initiaux

1. Préchauffez l'appareil vide pour éliminer les odeurs. Aérez la pièce.
2. Retirez tous les accessoires et les supports de grille.
3. Réglez chaque fonction sur la température maximale et laissez l'appareil fonctionner pendant les durées spécifiées : ☐ 1 h, 🕒 15 min, ☑ 15 min. Reportez-vous à Utilisation quotidienne.

4. Éteignez l'appareil et laissez-le refroidir.
5. Nettoyer avec un chiffon en microfibre, de l'eau chaude et un détergent doux. Remplacer les accessoires et les supports de grille.

### 4.2 Heure actuelle











1. Allumez l'appareil.
2. Appuyez sur : Heure actuelle.
3. Réglez l'heure.
4. Appuyez sur OK.

## 5. UTILISATION QUOTIDIENNE









### 5.1 Fonctions de cuisson

#### FONCTIONS STANDARD

La liste des fonctions peut varier en fonction de la version du logiciel.

	<b>Gril</b> : Toaster, griller
	<b>Turbo gril</b> : Rôtir la viande, faire dorer
	<b>Chaleur tournante</b> : Cuisson homogène, tendreté, séchage
	<b>Plats surgelés</b> : Frites, quartiers de pommes de terre, rouleaux de printemps
	<b>Chauffage Haut/ Bas</b> : Cuisson traditionnelle
	<b>Fonction Pizza</b> : Cuisson de pizza
	<b>AirFry</b> : Faire frire des aliments avec moins d'huile et sans papier sulfurisé.
	<b>Chauffage inférieur</b> : Cuisson de gâteaux
	<b>Cuisson du pain</b> : Pour cuire du pain.
	<b>Levée de pâte/pain</b> : Faire lever la pâte

#### PROGRAMMES SPÉCIAUX

	<b>Stérilisation</b> : Conservation des légumes et des fruits
	<b>Déshydratation</b> : Séchage de fruits émincés, champignons
	<b>Chauffe-plats</b> : Préchauffage des assiettes
	<b>Décongélation</b> : Décongélation
	<b>Gratiner</b> : Cuire des gratins, faire dorer
	<b>Cuisson basse température</b> : Préparation de rôti tendre
	<b>Maintien au chaud</b> : Maintien au chaud des aliments
	<b>Chaleur tournante humide</b> : Cuisson

### 5.2 Réglage des fonctions de cuisson





1. Allumez l'appareil.
2. Appuyez sur  à l'écran pour sélectionner la fonction de cuisson, puis appuyez sur **OK**.
3. Appuyez sur la valeur de température affichée à l'écran pour modifier le réglage et appuyez sur **OK**.
4. Appuyez sur **START**.
5. Pour désactiver la fonction de cuisson, appuyez sur **STOP**.

Durant certains modes de cuisson, l'éclairage peut s'éteindre automatiquement à une température inférieure à 80 °C.

### 5.3 Minuteur

1. Appuyez sur .
2. Réglez l'heure.
3. Appuyez sur ● ● ● si vous souhaitez sélectionner le Fin de l'action.
4. Appuyez sur **OK**. Répétez l'action jusqu'à ce que l'écran principal soit affiché.

#### Fin de l'action

- |   |  |
|---|--|
|    | <b>Son alarme</b> - Régler un décompte. Lorsque le minuteur termine le décompte, le signal sonore retentit.                                  |
|  | <b>Son et arrêt du four</b> - Régler un décompte. Lorsque le minuteur termine le décompte, le signal sonore retentit et la cuisson s'arrête. |
|  | <b>Information display</b> - lorsque le temps est écoulé, le message apparaît à l'écran.   |
|  | <b>Départ retardé</b> - Pour reporter le début et / ou la fin de la cuisson.   |
|  | <b>Compteur</b> - Pour indiquer la durée de fonctionnement de l'appareil. Le maximum est de 23 h 59 min.                                     |

Certaines fonctions de l'horloge peuvent ne pas être disponibles avec certaines fonctions de cuisson.

Appuyez sur **+1min** pour prolonger le temps de cuisson.

## 5.4 Menu

Appuyez sur  pour accéder au menu.

Cuisson assistée	Indique les programmes automatiques.
Nettoyage	Indique les programmes de nettoyage.
Mes programmes	Indique les réglages favoris.
Options	Pour régler l'appareil.
Configurations	Configuration Pour régler l'appareil.
	Service Affiche la version et la configuration du logiciel.

### Sous-menu pour : Nettoyage

Nettoyage par pyrolyse, rapide	Durée : 1 h.
Nettoyage par pyrolyse, normale	Durée : 1 h 30 min.
Nettoyage par pyrolyse, renforcée	Durée : 2 h 30 min.

### Sous-menu pour : Options

Eclairage four	Allume et éteint l'éclairage.
Sécurité enfants	Empêche l'activation accidentelle de l'appareil.
Préchauffage Rapide	Réduit la durée de préchauffage. Uniquement disponible avec certains modes de cuisson.
Nettoyage Conseille	Active et désactive le rappel.
Affichage Heure	Change le format de l'affichage de l'heure.

### Sous-menu pour : Configurations



#### Configuration

Langue	Définit la langue de l'appareil.
Affichage Luminosité	Règle la luminosité de l'affichage.

Son touches	Active et désactive la tonalité des champs tactiles. Il n'est pas possible de couper la tonalité pour  .
Volume Alarme	Règle le volume des signaux sonores et des tonalités des touches.
Heure actuelle	Règle l'heure et la date actuelles.
<b>Service</b>	
Mode démo	Code d'activation/désactivation : 2468
Version du logiciel	Informations sur la version du logiciel.
Réinitialiser tous les réglages	Restaura les réglages d'usine.

## 5.5 Cuisson assistée

La fonction de cuisson assistée propose des réglages adaptés à différents plats, tels que la température, le mode de cuisson et la durée. Vous pouvez modifier les réglages pendant la cuisson si nécessaire.

1. Allumez l'appareil.
2. Appuyez sur  et sélectionnez  Cuisson assistée.
3. Choisissez un type de nourriture et un plat, puis suivez les étapes à l'écran. Pour certains plats, vous pouvez également cuisiner avec Poids automatique.
4. Placez les aliments dans l'appareil et appuyez sur START.

Lorsque la fonction se termine, vérifiez si les aliments sont prêts. Prolongez le temps de cuisson si nécessaire.

## 5.6 Mes programmes

Vous pouvez sauvegarder jusqu'à 3 de vos configurations favorites, tels que le mode de cuisson et le temps de cuisson.

1. Allumez l'appareil.
2. Sélectionnez le réglage préféré.
3. Appuyez sur .
4. Sélectionnez : Mes programmes / Enregistrer les réglages actuels.
5. Appuyez sur + pour ajouter le réglage à la liste de : Mes programmes.

6. Appuyez sur **OK**.

 - appuyez pour réinitialiser le réglage.



 - appuyez pour annuler le réglage.

## 5.7 Verrouillage des touches

Cette fonction permet d'éviter une modification accidentelle de la fonction de l'appareil.

1. Allumez l'appareil.

2. Réglez une fonction de cuisson.

3. ,  - Maintenez les touches enfoncées simultanément pour activer ou désactiver la fonction.

## 5.8 Sécurité enfants

Cette fonction empêche l'activation accidentelle de l'appareil.

1. Allumez l'appareil.

2. Appuyez sur .

3. Sélectionnez Options / Sécurité enfants.

4. Appuyez sur les lettres du code par ordre alphabétique.

5. Éteignez l'appareil.

Accès à : Minuteur et lampe sont disponibles. La porte est verrouillée lorsque l'appareil est éteint. Pour permettre l'utilisation de l'appareil, appuyez sur les lettres du code par ordre alphabétique. Pour désactiver cette fonction, répétez les étapes ci-dessus.

## 5.9 Accessoires



Accessoires disponibles en fonction du modèle. Scannez le code QR pour vérifier comment utiliser les accessoires fournis avec votre appareil. Vous pouvez commander les accessoires en

option séparément. Pour plus d'informations, veuillez contacter votre revendeur local.

Insérez l'accessoire (grille métallique / plateau) entre les barres de guidage du support de grille. Assurez-vous que la grille touche l'arrière de l'intérieur du four et que les pieds sont orientés vers le bas. Une petite encoche en haut renforce la sécurité et empêche la grille de basculer. Le rebord autour de la grille empêche les ustensiles de cuisine de glisser.

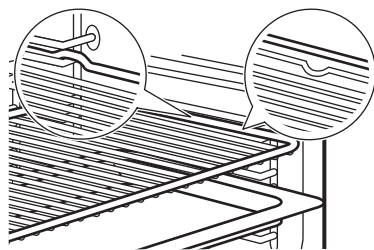

Si votre plateau a une pente, positionnez-le vers l'arrière de l'intérieur du four.

S'il y a une inscription sur l'accessoire, assurez-vous qu'il est face à vous.

Si vous utilisez un plateau avec des trous, placez le plateau/la poêle en dessous pour recueillir les liquides égouttants.

## 6. CONSEILS

### 6.1 Recommandations de cuisson

Les températures et temps de cuisson se trouvent dans les tableaux ne sont indiqués qu'à titre indicatif. Elles varient selon les recettes, la qualité et la quantité des ingrédients utilisés. Si vous ne trouvez pas les réglages appropriés pour une recette spécifique, cherchez-en une qui s'en rapproche.

Comptez les niveaux de grille à partir du bas du four.

### Symboles utilisés dans les tableaux :



Type d'aliment





Fonction de cuisson



Température











Niveau de la grille

	Heure de cuisson (min)
	Autres informations

## 6.2 Chaleur Tournante Humide

Pour de meilleurs résultats, suivez les suggestions indiquées dans le tableau ci-dessous.

















	°C			
Petits pains sucrés, 16 morceaux	180	2	20 - 30	1)
Petits pains, 9 morceaux	180	2	30 - 40	1)
Pizza, surgelée, 0,35 kg	220	2	10 - 15	2)
Gâteau roulé	170	2	25 - 35	1)
Brownie	175	3	25 - 30	1)
Soufflé, 6 morceaux	200	3	25 - 30	3)
Fond de tarte en génoise	180	2	15 - 25	4)
Gâteau à étages	170	2	40 - 50	5)
Poisson poché, 0,3 kg	180	3	20 - 25	1)
Poisson entier, 0,2 kg	180	3	25 - 35	1)
Filet de poisson, 0,3 kg	180	3	25 - 30	6)
Viande pochée, 0,25 kg	200	3	35 - 45	1)
Chachlyk, 0,5 kg	200	3	25 - 30	1)
Cookies, 16 morceaux	180	2	20 - 30	1)
Meringues, 24 morceaux	180	2	25 - 35	1)
Muffins, 12 morceaux	170	2	30 - 40	1)
Petite pâtisserie salée, 20 morceaux	180	2	25 - 30	1)
Biscuits à pâte sablée, 20 morceaux	150	2	25 - 35	1)
Tartelettes, 8 morceaux	170	2	20 - 30	1)
Légumes, pochés, 0,4 kg	180	3	35 - 45	1)
Omelette végétarienne	200	3	25 - 30	6)

	°C			
Légumes méditerranéens, 0,7 kg	180	4	25 - 30	1)

- 1) Utilisez un plateau de cuisson ou un plat à rôtir.
- 2) Utilisez la grille métallique.
- 3) Utilisez des ramequins en céramique sur une grille métallique.
- 4) Utilisez un moule à tarte sur une grille métallique.
- 5) Utilisez un plat de cuisson sur la grille métallique.
- 6) Utilisez une plaque à pizza sur la grille métallique.

## 6.3 Informations pour les laboratoires d'essais

Tests conformes à la norme IEC 60350-1.

		°C		
Petits gâteaux, 20 par plaque				
	3	170	20 - 35	1)
	3	150 - 160	20 - 35	1)
	2 et 4	150 - 160	20 - 35	1)
Tarte aux pommes, 2 moules Ø20 cm				
	2	180	70 - 90	2)
	2	160	70 - 90	2)
Génoise, moule à gâteau Ø26 cm				
	2	170	40 - 50	2) 3)
	2	160	40 - 50	2) 3)
	2 et 4	160	40 - 60	2) 3)
Biscuits sablés				
	3	140 - 150	20 - 40	1)
	2 et 4	140 - 150	25 - 45	1)
	3	140 - 150	25 - 45	1)
Pain grillé				
	4	max.	1 - 5	2) 3)

- 1) Utilisez Plateau de cuisson.
- 2) Utilisez Grille métallique.
- 3) Préchauffez l'appareil pendant 10 minutes.

## 7. ENTRETIEN ET NETTOYAGE

### 7.1 Remarques concernant le nettoyage

- Utilisez une solution de nettoyage pour les surfaces métalliques.
- Utilisez un produit de nettoyage pour four pour les taches tenaces.
- Utilisez le détartrant liquide recommandé par le fabricant pour éliminer les résidus de calcaire.
- De l'humidité peut se condenser dans l'appareil ou sur les panneaux de verre de la porte. Pour diminuer la condensation, laissez l'appareil fonctionner pendant 10 minutes avant la cuisson. Ne conservez pas les aliments dans l'appareil pendant plus de 20 minutes.
- Ne lavez pas les accessoires au lave-vaisselle.

### 7.2 Retrait des supports de grille

1. Assurez-vous que l'appareil est froid.
2. Écartez l'avant du support de grille de la paroi latérale.
3. Écartez l'arrière du support de grille de la paroi latérale et retirez-le.
4. Remettez les supports de grille à leur position initiale. Répétez les étapes dans l'ordre inverse.

Si les rails télescopiques sont fournis, les goupilles de retenue doivent pointer vers l'avant.

### 7.3 Nettoyage par pyrolyse

Si un autre appareil est installé dans le même meuble, ne l'utilisez pas en même temps que cette fonction. Cela peut endommager le four ou l'armoire.

1. Assurez-vous que l'appareil est froid.
2. Retirez tous les accessoires ne résistant pas à la pyrolyse du four.
3. Nettoyez l'intérieur du four et la vitre interne de la porte avec de l'eau tiède, un chiffon doux et un détergent doux.
4. Appuyez sur  / Nettoyage. Sélectionnez le mode de nettoyage.
5. Appuyez sur START.

Lorsque le nettoyage commence, la porte du four se verrouille et l'éclairage s'éteint. Ne démarrez pas la fonction si vous n'avez pas entièrement fermé la porte du four. Le ventila-

teur de refroidissement fonctionne à vitesse élevée.

Une fois le nettoyage terminé, mettez à l'arrêt le four et attendez qu'il soit froid. Nettoyez l'intérieur du four avec un chiffon doux.

### 7.4 Nettoyage Conseille

Lorsque le rappel apparaît, un nettoyage est recommandé.

Utilisez la fonction : Nettoyage par pyrolyse.

### 7.5 Retrait et installation de la porte

Vous pouvez retirer la porte du four et les panneaux en verre internes pour les nettoyer. N'utilisez pas l'appareil sans les panneaux en verre.

1. Ouvrez complètement la porte et saisissez les 2 charnières de porte.
2. Soulevez et tirez les loquets jusqu'à ce qu'ils produisent un clic.

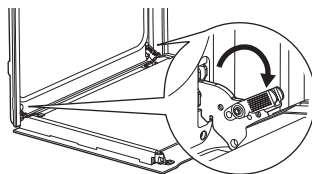

3. Fermez la porte du four à mi-chemin de la première position d'ouverture. Puis, soulevez et tirez pour retirer la porte de son emplacement.

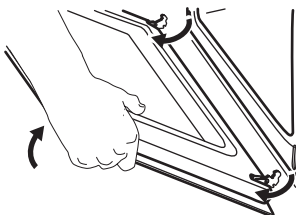

4. Posez la porte sur un chiffon doux placé sur une surface stable.
5. Tenez le cache de porte **A** sur le bord supérieur de la porte des deux côtés et poussez vers l'intérieur pour libérer le clip.

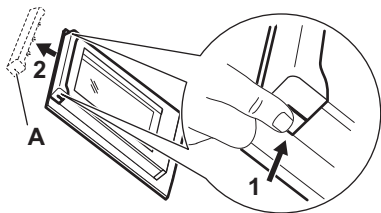

- Retirez le cache de la porte en le tirant vers l'avant.
- Saisissez les panneaux de verre de la porte par leur bord supérieur un par un et dégagez-les du guide. Assurez-vous que la vitre glisse entièrement hors de ses supports.

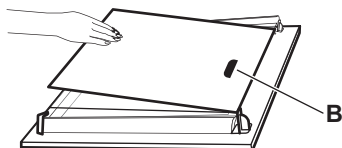

- Nettoyez les panneaux en verre à l'eau savonneuse. Essuyez soigneusement les

panneaux de verre. Ne passez pas les panneaux en verre au lave-vaisselle.

- Après le nettoyage, installez les panneaux de verre et la porte du four.

Veillez à replacer les panneaux de verre dans le bon ordre. Vérifiez le symbole/l'impression sur le côté du panneau de verre. La zone d'impression **B** (si présente) doit faire face à l'intérieur du four. Si la porte est installée correctement, vous entendrez un clic lors de la fermeture des loquets.

## 7.6 Remplacement de l'ampoule

Débranchez l'appareil du secteur et attendez qu'il soit froid.

Remplacez l'ampoule par une ampoule adéquate résistant à une température de 300 °C.

### Lampe arrière

- Tournez le couvercle en verre pour le retirer.
- Nettoyez le couvercle en verre.
- Remplacez l'ampoule.
- Installez le couvercle en verre.

## 8. DÉPANNAGE

Si vous ne trouvez pas de solution au problème, veuillez contacter votre revendeur ou un service après-vente agréé. Les détails de service figurent sur la plaque signalétique située sur le cadre avant. Elle est visible lorsque vous ouvrez la porte. Ne retirez pas la plaque signalétique.

Si l'affichage indique un code d'erreur qui n'est pas indiqué ci-dessous, désactivez et réenclenchez le fusible de l'habitation pour redémarrer l'appareil. Si le code d'erreur réapparaît, contactez un service après-vente agréé.

**Vous ne pouvez pas activer ou utiliser l'appareil.** - L'appareil n'est pas branché à une source d'alimentation électrique ou le branchement est incorrect.

**L'appareil ne chauffe pas.**

- L'horloge n'est pas réglée.
- La porte n'est pas correctement fermée.
- Touches Verrouil est activée.

- L'arrêt automatique est activé.
- Sécurité enfants est activée.

**Le voyant ne fonctionne pas.** - L'ampoule est grillée. Remplacez l'ampoule.

**(i)** Une coupure de courant arrête toujours la procédure de nettoyage. Répétez le nettoyage s'il est interrompu par une coupure de courant.

**F102** - la porte n'est pas complètement fermée ou le verrouillage de la porte est cassé. Refermez la porte. Mettez à l'arrêt puis en fonctionnement l'appareil.

**F240, F439** - les champs tactiles de l'affichage ne fonctionnent pas correctement. Nettoyez la surface de l'affichage. Vérifiez que les champs tactiles sont propres.

**F908** - le système de l'appareil ne peut pas se connecter au bandeau de commande. Mettez à l'arrêt puis en fonctionnement l'appareil.

## 9. EFFICACITÉ ÉNERGÉTIQUE

### 9.1 Fiche d'informations produit et informations produit conformément aux réglementations (UE) N° 65/2014 et (UE) N° 66/2014

Nom du fournisseur	AEG	
Identification du modèle	NBE7P60SB 949498329 TE7PB63FSB 949498330 EX74PV2B 949498331 NBU7P60KT 949288039 MS7PB63XAT 949288113 BP6100T 949288038 BP6100B 949498328	
Indice d'efficacité énergétique	81.2	
Classe d'efficacité énergétique	A+	
Consommation d'énergie avec charge standard, en mode conventionnel	0.93 kWh/cycle	
Consommation d'énergie avec charge standard, en mode chaleur tournante	0.69 kWh/cycle	
Nombre de cavités	1	
Source de chaleur	Électricité	
Volume	72 l	
Type de four	Four encastrable	
Masse	BP6100B	32,0 kg
	BP6100T	31,9 kg
	EX74PV2B	29,3 kg
	MS7PB63XAT	31,5 kg
	NBE7P60SB	29,3 kg
	NBU7P60KT	30,9 kg
	TE7PB63FSB	29,3 kg

Appareil testé conformément aux normes : EN CEI 60350-1.

### 9.2 Exigences en matière d'information conformément au règlement (UE) n° 2023/826

Consommation d'énergie en mode veille	0,8 W
---------------------------------------	-------

Temps maximum requis pour que l'équipement atteigne automatiquement le mode basse puissance appliqué : 20 min

Appareil testé conformément aux normes : EN 50564.

### 9.3 Conseils pour économiser l'énergie

- Gardez la porte fermée pendant la cuisson et évitez de l'ouvrir souvent.
- Nettoyez régulièrement le joint de porte et assurez-vous qu'il est bien en place.
- Utilisez des plats en métal ou foncés, non réfléchissants.
- Sautez l'étape de préchauffage sauf si nécessaire.
- Minimisez les pauses entre la cuisson de plusieurs plats.
- Si possible, utilisez les fonctions de cuisson avec la ventilation pour économiser de l'énergie (uniquement sur certains modèles).
- Utilisez la chaleur résiduelle pour maintenir les aliments au chaud. Réduisez la température de l'appareil au minimum 3 - 10 min avant la fin de la cuisson.
- Éteignez la lampe pendant la cuisson, sauf si elle est nécessaire.
- Chaleur Tournante Humide (uniquement sur certains modèles) - Cette fonction était utilisée pour se conformer à la classe d'efficacité énergétique et aux exigences Ecodesign (selon les normes EU 65/2014 et EU 66/2014). Tests conformes aux normes : IEC/EN 60350-1. La porte du four doit être fermée pendant la cuisson pour que la fonction ne soit pas interrompue et que le four fonctionne avec la plus grande efficacité énergétique possible. Lorsque vous utilisez cette fonction, l'éclairage s'éteint automatiquement. Sur certains modèles, cela prend 30 sec.
- Arrêt automatique - Pour des raisons de sécurité, si le mode de cuisson est actif et qu'aucun réglage n'est modifié, l'appareil se met à l'arrêt automatiquement au bout d'un certain temps. Pour activer une fonction de cuisson plus longtemps, réglez le temps de cuisson. L'arrêt automatique

ne s'applique pas lorsque l'éclairage est allumé ou avec la fonction : .  
- 12,5 h : 30-115 °C

- 8,5 h : 120-195 °C
- 5,5 h : 200-245 °C
- 3 h : maximum 250 °C

## 10. CONSIDÉRATIONS ENVIRONNEMENTALES

Recyclez les matériaux portant le symbole . Placez l'emballage dans les conteneurs appropriés pour le recycler. Contribuez à la protection de l'environnement et de la santé humaine en recyclant les déchets des appa-

reils électriques et électroniques. Ne jetez pas les appareils marqués du symbole  avec les déchets ménagers. Rapportez ce produit à votre centre de recyclage local ou renseignez-vous auprès de votre mairie.

**FR** Concerne la France uniquement :



**FR**  
Cet appareil, ses accessoires et cordons se recyclent

REPRISE À LA LIVRAISON    À DÉPOSER EN MAGASIN    À DÉPOSER EN DÉCHÈTERIE

Points de collecte sur [www.quefairedemesdechets.fr](http://www.quefairedemesdechets.fr)  
Privilégiez la réparation ou le don de votre appareil !



1. SICHERHEITSINFORMATIONEN.....	42	6. HINWEISE UND TIPPS.....	50
2. SICHERHEITSHINWEISE.....	44	7. REINIGUNG UND PFLEGE.....	52
3. GERÄTEBESCHREIBUNG.....	47	8. FEHLERBEHEBUNG.....	53
4. VOR DER ERSTEN INBETRIEBNAHME	47	9. ENERGIEEFFIZIENZ.....	54
.....	47	10. INFORMATIONEN ZUR ENTSORGUNG	55
5. TÄGLICHER GEBRAUCH.....	48	.....	55

## 1. SICHERHEITSINFORMATIONEN

Lesen Sie vor der Installation und Verwendung des Geräts sorgfältig die mitgelieferten Anweisungen durch. Bei Verletzungen oder Schäden infolge nicht ordnungsgemäßer Montage oder Verwendung übernimmt der Hersteller keine Haftung. Bewahren Sie die Anleitung zum Nachschlagen an einem sicheren und zugänglichen Ort auf.

### 1.1 Sicherheit von Kindern und schutzbedürftigen Personen

- Das Gerät kann von Kindern ab 8 Jahren und Personen mit eingeschränkten physischen, sensorischen oder geistigen Fähigkeiten oder mit mangelnder Erfahrung/mangelndem Wissen benutzt werden, wenn sie durch eine für ihre Sicherheit zuständige Person be-

aufsichtigt werden oder von dieser Person Anweisungen erhalten haben, wie das Gerät sicher zu bedienen ist und welche Gefahren bei nicht ordnungsgemäßer Bedienung bestehen. Kinder unter 8 Jahren und Personen mit schweren Behinderungen oder Mehrfachbehinderung sollten vom Gerät ferngehalten werden, wenn sie nicht ständig beaufsichtigt werden.

- Kinder sollten beaufsichtigt werden, um sicherzustellen, dass sie nicht mit dem Gerät spielen.
- Halten Sie sämtliches Verpackungsmaterial von Kindern fern und entsorgen Sie es sachgemäß.
- **WARNUNG:** Das Gerät und die zugänglichen Geräteteile werden während des Betriebs heiß. Halten Sie Kin-

der und Haustiere während der Nutzung und Kühlung fern.

- Aktivieren Sie die Kinderschutzvorrichtung, falls verfügbar.
- Kinder dürfen das Gerät nicht ohne Aufsicht reinigen oder pflegen.

## 1.2 Allgemeine Sicherheit

- Dieses Gerät ist nur zum Kochen bestimmt.
- Dieses Gerät ist für den häuslichen Gebrauch im Haushalt in Innenräumen konzipiert.
- Dieses Gerät darf in Büros, Hotelzimmern, Gästezimmern in Pensionen, Bauernhöfen und anderen ähnlichen Unterkünften verwendet werden, wenn diese Nutzung das (durchschnittliche) Nutzungsniveau im Haushalt nicht überschreitet.
- Verwenden Sie das Gerät nicht, bevor es in den Einbauschrank gesetzt wird.
- Vor Wartungsarbeiten ist das Gerät von der elektrischen Stromversorgung zu trennen.
- Wenn das Netzkabel beschädigt ist, muss es von dem Hersteller, seinem autorisierten Servicezentrum

oder einer gleichermaßen qualifizierten Person ausgetauscht werden, um Gefahren durch elektrischen Strom zu vermeiden.

- **WARNUNG:** Vergewissern Sie sich, dass das Gerät ausgeschaltet ist, bevor Sie die Lampe austauschen, um einen Stromschlag zu vermeiden.
- **WARNUNG:** Das Gerät und die zugänglichen Geräteteile werden während des Betriebs heiß. Es ist darauf zu achten, die Heizelemente oder die Oberfläche des Garraums nicht zu berühren.
- Verwenden Sie stets Topfhandschuhe, um Zubehör oder Geschirr herauszunehmen oder zu verstauen.
- Ziehen Sie die Einhängegitter zuerst vorne und dann hinten von den Seitenwänden weg. Setzen Sie die Einhängegitter in umgekehrter Reihenfolge ein.
- Reinigen Sie das Gerät nicht mit einem Dampfstrahlreiniger.
- Benutzen Sie zum Reinigen der Glastür keine scharfen Scheuermittel oder Metallschwämmchen; sie könnten die Glasfläche verkratzen

und zum Zersplittern der Scheibe führen.

- Entfernen Sie vor der pyrolytischen Reinigung alle Zu-

ehörteile und übermäßige Ansammlungen/Ablagerungen aus dem Innenraum des Geräts.

## 2. SICHERHEITSHINWEISE

### 2.1 Installation

#### **WARNUNG!**

Nur eine qualifizierte Fachkraft darf die Montage des Geräts vornehmen.

- Entfernen Sie das gesamte Verpackungsmaterial.
- Montieren Sie ein beschädigtes Gerät nicht und benutzen Sie es nicht.
- Befolgen Sie die Montageanleitung auf unserer Website.
- Seien Sie vorsichtig, wenn Sie das Gerät bewegen, da es schwer ist. Tragen Sie Sicherheitshandschuhe und festes Schuhwerk.
- Ziehen Sie das Gerät nicht am Griff.
- Montieren Sie das Gerät an einem sicheren und geeigneten Ort, der den Installationsvorschriften entspricht.
- Die Mindestabstände zu anderen Geräten und Küchenmöbeln sind einzuhalten.
- Vor der Montage des Geräts vergewissern Sie sich, dass es waagrecht steht und sich die Tür ungehindert öffnen lässt.
- Das Gerät ist mit einem elektrischen Kühlsystem ausgestattet. Es muss mit der elektrischen Stromversorgung betrieben werden.

### 2.2 Elektrischer Anschluss

#### **WARNUNG!**

Brand- und Stromschlaggefahr.

- Alle elektrischen Anschlüsse müssen von einer qualifizierten Elektrofachkraft vorgenommen werden.
- Stellen Sie sicher, dass die Daten auf dem Typenschild mit den elektrischen Nennwerten der Stromversorgung übereinstimmen.
- Das Gerät muss geerdet sein. Verwenden Sie immer eine korrekt installierte Schutzkontaktsteckdose.
- Verwenden Sie keine Mehrfachsteckdosen und Verlängerungskabel.

- Vermeiden Sie es, den Netzstecker und das Kabel zu beschädigen. Sollte ein Austausch erforderlich sein, muss dieser von unserem autorisierten Servicezentrum durchgeführt werden.
- Achten Sie darauf, dass das Netzkabel die Gerätetür oder den unteren Bereich des Gerätes nicht berührt oder in der Nähe dieser Komponenten vorbeigeführt wird, insbesondere wenn das Gerät eingeschaltet oder die Tür heiß ist.
- Der Stoßschutz von stromführenden und isolierten Teilen muss sicher befestigt werden und darf ohne Werkzeug nicht entfernbar sein.
- Stecken Sie den Netzstecker erst nach Abschluss der Montage in die Steckdose. Stellen Sie nach der Installation den Zugang zum Netzstecker sicher.
- Wenn die Netzsteckdose locker ist, darf der Netzstecker nicht eingesteckt werden.
- Trennen Sie das Gerät nicht, indem Sie am Netzkabel ziehen. Ziehen Sie immer am Netzstecker.
- Verwenden Sie nur korrekte Trennvorrichtungen: Leitungsschutzschalter, Sicherungen (aus der Halterung entfernte Schraub Sicherungen), Fehlerstromschutzschalter und Schütze.
- Die elektrische Installation muss eine Trenneinrichtung aufweisen, mit der das Gerät allpolig von der Spannungsversorgung getrennt werden kann, mit einer Kontaktöffnungsbreite von mindestens 3 mm.
- Schließen Sie die Gerätetür vollständig, bevor Sie es mit dem Stromnetz verbinden.
- Das Gerät wird mit einem Netzstecker und Netzkabel geliefert.

#### **Einsetzbare Kabeltypen für Einbau oder Austausch in Europa:**

H07 RN-F, H05 RN-F, H05 RRF, H05 VV-F, H05 V2V2-F (T90), H05 BB-F

Für den Kabelabschnitt siehe die Gesamtleistung auf dem Typenschild. Sie können auch die Tabelle heranziehen:

Gesamtleistung (W)	Kabelquerschnitt (mm <sup>2</sup> )
maximal 1.380	3x0.75
maximal 2.300	3x1
maximal 3.680	3x1.5

Das Erdungskabel (grün/gelbes Kabel) muss 2 cm länger sein als das braune Phasen- und das blaue Neutralkabel..

## 2.3 Verwendung

### **WARNUNG!**

Verletzungs-, Verbrennungs-, Stromschlag- oder Explosionsgefahr.

- Nehmen Sie keine technischen Änderungen am Gerät vor.
- Vergewissern Sie sich, dass die Lüftungsöffnungen nicht blockiert sind.
- Lassen Sie das Gerät während des Betriebs nicht unbeaufsichtigt.
- Schalten Sie das Gerät nach jedem Gebrauch aus.
- Seien Sie vorsichtig, wenn Sie während des Betriebs die Gerätetür öffnen, da heiße Luft und brennbare Gemische aus Alkoholbestandteilen austreten können.
- Benutzen Sie das Gerät nicht mit nassen Händen oder wenn es in Kontakt mit Wasser gerät.
- Üben Sie keinen Druck auf die offene Tür aus.
- Verwenden Sie das Gerät nicht als Arbeits- oder Abstellfläche.
- Halten Sie Funken und offene Flammen vom Gerät fern, wenn die Tür geöffnet ist.
- Verwenden Sie für das Einkochen ausschließlich zugelassene Gläser und Gefäße.
- Stellen Sie keine entflammare Produkte in die Nähe des Geräts.

### **WARNUNG!**

Risiko von Schäden am Gerät.

- Um Beschädigungen und Verfärbungen der Emailbeschichtung zu vermeiden:
  - Stellen Sie keine Backformen oder Gegenstände direkt auf den Boden des Hohlraums.
  - Legen Sie keine Aluminiumfolie direkt auf den Boden des Hohlraums.

- Füllen Sie kein Wasser in das heiße Gerät.
- Lassen Sie nach dem Kochen keine feuchten Gerichte oder Lebensmittel im Gerät zurück.
- Seien Sie vorsichtig beim Entfernen oder Anbringen von Zubehör.

- Verfärbungen des Email oder Edelstahls beeinträchtigen die Leistung des Geräts nicht.
- Verwenden Sie für saftige Kuchen eine tiefe Backform, da Fruchtsäfte dauerhafte Flecken verursachen können.
- Kochen Sie immer bei geschlossener Gerätetür.
- Wenn das Gerät hinter einer Möbelverkleidung installiert ist, schließen Sie die Verkleidung während des Betriebs oder bis das Gerät vollständig abgekühlt ist nicht, um Schäden durch Erhitzen und Feuchtigkeit zu vermeiden.
- Bezüglich der Lampe(n) in diesem Gerät und separat verkaufter Ersatzlampen: Diese Lampen müssen extremen physikalischen Bedingungen in Haushaltsgeräten standhalten, wie z. B. Temperatur, Vibration, Feuchtigkeit, oder sollen Informationen über den Betriebszustand des Gerätes anzeigen. Sie sind nicht für den Einsatz in anderen Geräten vorgesehen und nicht für die Raumbelichtung geeignet.
- Dieses Produkt enthält eine Lichtquelle der Energieeffizienzklasse G.
- Verwenden Sie nur Lampen mit denselben Spezifikationen.
- Wenden Sie sich zur Reparatur des Geräts an das autorisierte Servicezentrum. Dabei dürfen ausschließlich Originalersatzteile verwendet werden.

## 2.4 Reinigung und Pflege

### **WARNUNG!**

Verletzungsgefahr, Brandgefahr oder Beschädigung des Geräts.

- Schalten Sie das Gerät aus und ziehen Sie vor der Wartung den Stecker ab.
- Stellen Sie sicher, dass das Gerät kalt ist, um Glasbruch zu vermeiden. Wenn die Türverglasungen beschädigt sind, wenden Sie sich an das autorisierte Servicezentrum, um Ersatz zu erhalten.
- Seien Sie beim Herausnehmen der Tür aus dem Gerät vorsichtig.
- Reinigen und trocknen Sie das Gerät, seinen Hohlraum und das Zubehör nach

- jedem Gebrauch, um Dampfkondensation, Korrosion und Oberflächenverschlechterung zu verhindern.
- Überprüfen Sie das Produkt regelmäßig auf Anzeichen von Abnutzung, die es für den Kontakt mit Lebensmitteln ungeeignet machen könnten, wie z. B. Risse, Blasenbildung, Ablösung, Schrumpfung, Klebrigkeit, Korrosion oder andere sichtbare Veränderungen der Textur oder des Aussehens. Um Abnutzungen vorzubeugen, befolgen Sie bitte die Reinigungs- und Pflegehinweise.
  - Verwenden Sie zur Reinigung des Geräts und des Zubehörs ein Mikrofaser Tuch, warmes Wasser und neutrale Reinigungsmittel. Verwenden Sie keine Schleifmittel, Pads, Lösungsmittel, scharfkantige oder metallische Gegenstände.
  - Beachten Sie die Sicherheitshinweise auf der Verpackung, wenn Sie ein Backofenspray verwenden.

### Pyrolytische Reinigung

- Lesen Sie alle Anweisungen zur pyrolytischen Reinigung
- Entfernen Sie vor der Pyrolyse und dem ersten Aufheizen Folgendes aus dem Garraum:
  - Speisereste, Öl oder Fettansammlungen / -ablagerungen.
  - Alle herausnehmbaren Teile (die mit dem Gerät mitgeliefert werden, einschließlich Ablagen, Einhängegitter usw.), insbesondere alle antihafbeschichteten Töpfe, Pfannen, Backbleche, Besteck usw.
- Halten Sie Kinder während der pyrolytischen Reinigung fern, da das Gerät sehr heiß wird und heiße Luft aus den vorderen Lüftungsöffnungen abgibt.

- Pyrolytische Reinigung setzt Dämpfe aus Kochrückständen und Baustoffen frei. Sorgen Sie für eine gute Belüftung während und nach dem ersten Aufheizen und der pyrolytischen Reinigung.
- Während und nach der Pyrolyse kein Wasser auf die Backofentür geben, um eine Beschädigung der Glasscheiben zu vermeiden.
- Die von den Pyrolyse-Backöfen / Speiseresten freigesetzten Dämpfe sind ungefährlich für Menschen, einschließlich Kinder und Personen mit Gesundheitsproblemen.
- Halten Sie Haustiere während und nach der pyrolytischen Reinigung und dem ersten Aufheizen vom Gerät fern. Kleine Haustiere (insbesondere Vögel und Reptilien) können sehr empfindlich auf Temperaturschwankungen und emittierte Dämpfe reagieren.
- Antihafbeschichtungen auf Töpfen, Pfannen, Backblechen und Besteck können durch die pyrolytische Reinigung bei hoher Temperatur beschädigt werden und schädliche Dämpfe mit niedrigem Gehalt freisetzen.

## 2.5 Entsorgung

### **WARNUNG!**

Verletzungs- und Erstickungsgefahr.

- Informationen zur Entsorgung des Geräts erhalten Sie von Ihrer Gemeindeverwaltung.
- Trennen Sie das Gerät von der Netzversorgung, trennen Sie das Stromkabel und entsorgen Sie es anschließend.

## 3. GERÄTEBESCHREIBUNG

### 3.1 Gesamtansicht

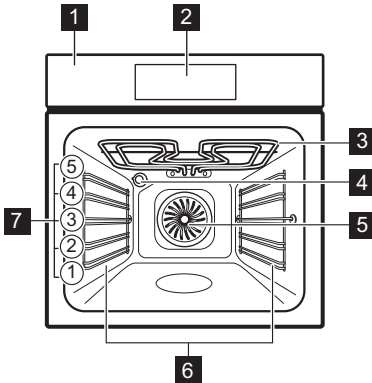

- 1 Bedienfeld
- 2 Display
- 3 Heizelement
- 4 Lampe
- 5 Ventilator
- 6 Einschubschienen, herausnehmbar
- 7 Einschubebenen

### 3.2 Bedienfeld

⓪ **Ein / Aus** - gedrückt halten, um das Gerät ein- und auszuschalten.

≡ **Menü** - führt die Geräteoptionen und Einstellfunktionen auf.

☆ **Favoriten** - führt die Liste der bevorzugten Einstellungen auf.

☾ **Lichtschalter** - Ein- und Ausschalten der Beleuchtung.

⏩ **Schnellaufheizung** - Ein- und Ausschalten der Funktion.

### 3.3 Display

Das Display ist ein Touchscreen und zeigt verschiedene Nachrichten an. Wenn ein Meldungsfenster erscheint, drücken Sie auf das Display um fortzufahren.

OK Bestätigen der Auswahl / Einstellung.

🕒 Einstellen des Kurzzeitwecker.

START Um die Funktion zu starten.

STOP Um die Funktion zu stoppen.

< Zurückblättern um eine Menüebene.

↶ Rückgängig machen der letzten Aktion.

🔍 Ein- und Ausschalten der Optionen.

🔒 Das Gerät ist gesperrt.

✕ Abbrechen der Einstellung.

## 4. VOR DER ERSTEN INBETRIEBNAHME

### 4.1 Erstaufheizen und Reinigung

1. Heizen Sie das leere Gerät auf, um eventuelle Gerüche zu entfernen. Lüften Sie den Raum.
2. Entfernen Sie alle Zubehörteile und die Einhängegitter.
3. Jede Funktion auf maximale Temperatur einstellen und das Gerät für bestimmte Dauer arbeiten lassen: ☐ 1 Std, ☑ 15 Min, ☒ 15 Min. Siehe Täglicher Gebrauch.

4. Schalten Sie das Gerät aus und lassen Sie es abkühlen.

5. Reinigen Sie es mit einem Mikrofasertuch, warmem Wasser und mildem Spülmittel. Setzen Sie die Zubehörteile und die Einhängegitter wieder ein.

### 4.2 Uhrzeit

1. Schalten Sie das Gerät ein.
2. Drücken Sie: Uhrzeit.
3. Stellen Sie die Zeit ein.











4. Drücken Sie das **OK**.

## 5. TÄGLICHER GEBRAUCH









### 5.1 Kochfunktionen

#### STANDARDFUNKTIONEN

Die Liste der Funktionen kann je nach Softwareversion variieren.

	<b>Grill:</b> Toasten, Grillen
	<b>Heißluftgrillen:</b> Braten von Fleisch, Bräunen
	<b>Heißluft:</b> Gleichmäßiges Backen, Zartheit, Dörren
	<b>Tiefkühlgerichte:</b> Pommes frites, Kartoffelspalten, Frühlingsrollen
	<b>Ober-/Unterhitze:</b> Traditionelles Backen
	<b>Pizzastufe:</b> Backen von Pizza
	<b>AirFry:</b> Zum Frittieren von Lebensmitteln mit weniger Öl und ohne Backpapier.
	<b>Unterhitze:</b> Kuchen backen
	<b>Brot Backen:</b> Zum Backen von Brot.
	<b>Gärstufe:</b> Gehen von Hefeteig

#### SONDERFUNKTIONEN

	<b>Einkochen:</b> Einkochen von Gemüse und Obst
	<b>Dörren:</b> Dörren von Obst und Pilzen in Scheiben
	<b>Teller wärmen:</b> Teller vorwärmen
	<b>Auftauen:</b> Auftauen
	<b>Überbacken:</b> Gratins zubereiten, Bräunen
	<b>Niedertemperatur Garen:</b> Zubereitung von zartem Braten
	<b>Warmhalten:</b> Warmhalten von Speisen
	<b>Feuchte Umluft:</b> Backen

### 5.2 Einstellen der Kochfunktionen

1. Schalten Sie das Gerät ein.
2. Drücken Sie das  auf dem Display, um die Kochfunktion auszuwählen, und drücken Sie das **OK**.
3. Drücken Sie den Temperaturwert auf dem Display, um die Einstellung zu ändern und drücken Sie das **OK**.
4. Drücken Sie das **START**.
5. Zum Ausschalten der Kochfunktion drücken Sie das **STOP**.

Die Lampe wird ggf. bei einigen Kochfunktionen und einer Temperatur unter 80°C automatisch ausgeschaltet.

### 5.3 Kurzzeitwecker

1. Drücken Sie das .
2. Stellen Sie die Zeit ein.
3. Drücken Sie das **•••**, wenn Sie Optionen nach Ablauf auswählen möchten.
4. Drücken Sie das **OK**. Wiederholen Sie die Aktion, bis das Display den Hauptbildschirm anzeigt.

#### Optionen nach Ablauf

	<b>Alarmsignal</b> - Einstellen eines Countdowns. Nach Ablauf der Zeit ertönt der Signalton.
	<b>Alarmsignal und Stoppen des Ofens</b> - Einstellen eines Countdowns. Nach Ablauf des Timers ertönt das Signal und der Kochvorgang wird beendet.
	<b>Display-Information</b> - wenn die Zeit abgelaufen ist, erscheint die Meldung auf dem Display.
	<b>Zeitvorwahl</b> - Verzögerung des Starts und/oder des Endes des Kochens.
	<b>Uptimer</b> - Anzeigen der Einschaltzeit des Geräts. Maximum ist 23 Std 59 Min.

Einige Uhrfunktionen sind bei bestimmten Kochfunktionen möglicherweise nicht verfügbar.

Drücken Sie zur Verlängerung der Garzeit **+1min.**

## 5.4 Menü

Drücken Sie das  um das Menü aufzurufen.

Koch-Assistent	Liste der automatischen Programme.	
Reinigung	Liste der Reinigungsprogramme.	
Favoriten	Liste der bevorzugten Einstellungen.	
Optionen	Konfigurieren des Geräts.	
Einstellungen	Setup	Konfigurieren des Geräts.
	Service	Zeigt die Version und Konfiguration der Software an.

### Untermenü für: Reinigung

Pyrolytische Reinigung, kurz	Dauer: 1 h.
Pyrolytische Reinigung, normal	Dauer: 1 h 30 min.
Pyrolytische Reinigung, intensiv	Dauer: 2 h 30 min.

### Untermenü für: Optionen

Backofenbeleuchtung	Ein- und Ausschalten der Beleuchtung.
Kindersicherung	Verhindert ein versehentliches Einschalten des Geräts.
Schnellaufheizung	Verringert die Aufheizzeit. Die Funktion ist nur für einige Kochfunktionen verfügbar.
Erinnerungsfunktion Reinigen	Ein- und Ausschalten der Erinnerungsfunktion.
Digitale Uhrzeitanzeigen	Ändern des Formats der angezeigten Uhrzeit.

## Untermenü für: Einstellungen

### Setup



Sprache	Legt die Sprache des Geräts fest.
Helligkeit	Auswahl der Helligkeit.
Tastentöne	Ein- und Ausschalten der Tastentöne der Sensorfelder. Die Signaltöne für das  können nicht stummgeschaltet werden.
Lautstärke	Einstellen der Lautstärke der Tastentöne und Signale.
Uhrzeit	Einstellen der aktuellen Uhrzeit und des Datums.

### Service

DEMO	Aktivierungs-/Deaktivierungscode: 2468
Softwareversion	Informationen zur Softwareversion.
Gerät auf Werkseinstellungen zurücksetzen	Wiederherstellung der Werkseinstellungen.

## 5.5 Koch-Assistent

Der Kochassistent empfiehlt Einstellungen für verschiedene Gerichte wie Temperatur, Garfunktion und Zeit. Sie können die Einstellungen während des Garvorgangs bei Bedarf ändern.



1. Schalten Sie das Gerät ein.
2. Drücken Sie das  und wählen Sie das  Koch-Assistent.
3. Wählen Sie eine Gerichteart und ein Gericht und befolgen Sie die Schritte auf dem Bildschirm. Einige der Gerichte können Sie auch mit Gewichtsautomatik kochen.
4. Legen Sie die Lebensmittel in das Gerät und drücken Sie das **START**.

Wenn die Funktion beendet ist, prüfen Sie nach, ob das Gericht fertig ist. Verlängern Sie bei Bedarf die Garzeit.

## 5.6 Favoriten ☆



Sie können bis zu 3 Ihrer bevorzugten Einstellungen, wie die Garfunktion und die Garzeit, speichern.

1. Schalten Sie das Gerät ein.

2. Wählen Sie die gewünschte Einstellung aus.
  3.  drücken.
  4. Wählen Sie Favoriten / Aktuelle Einstellungen speichern.
  5. Drücken Sie **+**, um die Einstellung hinzuzufügen zur Liste: Favoriten.
  6. Drücken Sie das **OK**.
-  – zum Zurücksetzen der Einstellung drücken.
-  – zum Abbrechen der Einstellung drücken.

## 5.7 Tastensperre

Diese Funktion verhindert eine versehentliche Änderung der Gerätefunktion.

1. Schalten Sie das Gerät ein.
2. Wählen Sie eine Garfunktion aus.
3.   - Halten Sie die Tasten gleichzeitig gedrückt, um die Funktion ein- und auszuschalten.

## 5.8 Kindersicherung

Diese Funktion verhindert das versehentliche Einschalten des Geräts.

1. Schalten Sie das Gerät ein.
2.  drücken.
3. Wählen Sie Optionen / Kindersicherung.
4. Drücken Sie die Codebuchstaben in alphabetischer Reihenfolge.
5. Schalten Sie das Gerät aus.

Der Zugriff auf: Kurzzeitwecker und Lampe ist verfügbar. Die Tür ist gesperrt, wenn das Gerät ausgeschaltet ist. Um das Gerät verwenden zu können, drücken Sie die Codebuchstaben in alphabetischer Reihenfolge. Um diese Funktion zu deaktivieren, wiederholen Sie die obigen Schritte.

## 5.9 Zubehör



Je nach Modell ist entsprechendes Zubehör erhältlich. Scannen Sie den QR-Code, um zu überprüfen, wie das mit Ihrem Gerät gelieferte Zubehör verwendet wird. Optionales Zubehör können Sie

separat bestellen. Wenden Sie sich bitte für weitere Informationen an Ihren Händler vor Ort.

Setzen Sie das Zubehör (Kombirost / Backblech) zwischen die Führungsschienen der Einhängegitter ein. Achten Sie darauf, dass das Backblech die Rückseite des Backofeninnenraums berührt und die Füße nach unten zeigen. Eine kleine Vertiefung oben erhöht die Sicherheit und bietet Kippschutz. Der umlaufende Rand des Blechs verhindert, dass Kochgeschirr vom Blech rutscht.

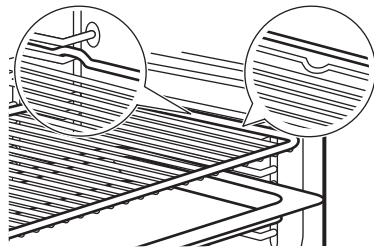

Wenn Ihr Backblech eine Neigung hat, positionieren Sie es zur Rückseite des Ofeninnenraums hin.

Wenn das Zubehör mit einer Aufschrift versehen ist, achten Sie darauf, dass sie zu Ihnen hin zeigt.

Wenn Sie ein Backblech mit Löchern verwenden, legen Sie das Backblech / die Pfanne darunter, um abtropfende Flüssigkeiten aufzufangen.

# 6. HINWEISE UND TIPPS

## 6.1 Garempfehlungen

Die Temperaturen und Garzeiten in den Tabellen dienen nur als Richtwerte. Sie hängen von den Rezepten sowie der Qualität und Menge der verwendeten Zutaten ab. Finden Sie für ein bestimmtes Rezept keine konkreten Einstellungen, orientieren Sie sich an einem ähnlichen Rezept.

Die Ebenen werden vom Boden des Backofens aus gezählt.

### In den Tabellen verwendete Symbole:





Lebensmittelart



Garfunktion











Temperatur

	Einschubebene
	Garzeit (Min)
	Weitere Informationen

## 6.2 Feuchte Umluft

Beachten Sie für beste Ergebnisse die unten in der Tabelle aufgeführten Empfehlungen.

















	°C			
Brötchen, süß, 16 Stück	180	2	20–30	1)
Brötchen, 9 Stück	180	2	30–40	1)
Pizza, gefroren, 0,35 kg	220	2	10–15	2)
Biskuitrolle	170	2	25–35	1)
Brownie	175	3	25–30	1)
Soufflé, 6 Stück	200	3	25–30	3)
Biskuitboden	180	2	15 – 25	4)
Englischer Sandwichkuchen à la Victoria	170	2	40–50	5)
Fisch, pochiert, 0,3 kg	180	3	20 – 25	1)
Fisch, ganz, 0,2 kg	180	3	25–35	1)
Fischfilet, 0,3 kg	180	3	25–30	6)
Fleisch, pochiert, 0,25 kg	200	3	35–45	1)
Schaschlik, 0,5 kg	200	3	25–30	1)
Plätzchen, 16 Stück	180	2	20–30	1)
Makronen, 24 Stück	180	2	25–35	1)
Muffins, 12 Stück	170	2	30–40	1)
Kleingebäck, pikant, 20 Stück	180	2	25–30	1)
Mürbeteigplätzchen, 20 Stück	150	2	25–35	1)
Törtchen, 8 Stück	170	2	20–30	1)
Gemüse, pochiert, 0,4 kg	180	3	35–45	1)

	°C			
Vegetarisches Omelett	200	3	25–30	6)
Mediterranes Gemüse, 0,7 kg	180	4	25–30	1)

- 1) Backblech oder tiefes Blech verwenden.
- 2) Verwenden Sie den Kombirost.
- 3) Keramikförmchen auf Kombirost verwenden.
- 4) Tortenbodenform auf Kombirost verwenden.
- 5) Backform auf Kombirost verwenden.
- 6) Pizzapfanne auf Kombirost verwenden.

## 6.3 Informationen für Prüfinstitute

Tests gemäß IEC 60350-1.

		°C		
Törtchen, 20 pro Backblech				
	3	170	20 - 35	1)
	3	150 - 160	20 - 35	1)
	2 und 4	150 - 160	20 - 35	1)
Apfelkuchen, 2 Backformen à Ø 20 cm				
	2	180	70 - 90	2)
	2	160	70 - 90	2)
Fettfreier Biskuit, Kuchenform Ø 26 cm				
	2	170	40 - 50	2) 3)
	2	160	40 - 50	2) 3)
	2 und 4	160	40 - 60	2) 3)
Mürbeteig-Plätzchen				
	3	140 - 150	20 - 40	1)
	2 und 4	140 - 150	25 - 45	1)
	3	140 - 150	25 - 45	1)
Toast				
	4	Max.	1 - 5	2) 3)

- 1) Backblech verwenden.
- 2) Kombirost verwenden.
- 3) Gerät 10 Minuten aufheizen.

## 7. REINIGUNG UND PFLEGE

### 7.1 Hinweise zur Reinigung

- Verwenden Sie eine Reinigungslösung für Metalloberflächen.
- Verwenden Sie bei hartnäckigen Flecken einen speziellen Backofenreiniger.
- Verwenden Sie den vom Hersteller empfohlenen flüssigen Entkalker, um Kalkablagerungen zu entfernen.
- Feuchtigkeit kann im Gerät oder auf den Türglasscheiben kondensieren. Um die Kondensation zu verringern, lassen Sie das Gerät 10 Minuten vor dem Kochen arbeiten. Bewahren Sie Lebensmittel nicht länger als 20 Minuten im Gerät auf.
- Reinigen Sie die Zubehörteile nicht im Geschirrspüler.

### 7.2 Entfernen der Einhängegitter

1. Stellen Sie sicher, dass das Gerät abgekühlt ist.
2. Ziehen Sie das Eihängegitter vorne von der Seitenwand weg.
3. Ziehen Sie das Eihängegitter hinten von der Seitenwand weg und nehmen Sie es heraus.
4. Setzen Sie die Eihängegitter wieder in ihre ursprüngliche Position ein. Wiederholen Sie die Schritte in umgekehrter Reihenfolge.

Wenn die Teleskopschienen mitgeliefert werden, müssen ihre Haltestifte nach vorne zeigen.

### 7.3 Pyrolytische Reinigung

Befinden sich weitere Geräte in demselben Küchenmöbel, verwenden Sie sie nicht während dieser Funktion. Dies kann zu Schäden am Backofen oder Schrank führen.

1. Stellen Sie sicher, dass das Gerät abgekühlt ist.
2. Alle Zubehörteile, die nicht pyrolysefähig sind, aus dem Backofen entfernen.
3. Reinigen Sie das Innere des Backofens und die innere Türglasscheibe mit warmem Wasser, einem weichen Lappen und einem milden Reinigungsmittel.
4. Drücken Sie das  $\equiv$  / Reinigung. Wählen Sie den Reinigungsmodus.
5. Drücken Sie das **START**.

Beim Start der Reinigung wird die Backofentür verriegelt und die Lampe ausgeschaltet. Starten Sie die Funktion nicht, wenn die Backofentür nicht vollständig geschlossen ist. Der Kühlventilator läuft mit einer höheren Drehzahl.

Schalten Sie das Gerät nach Beendigung der Reinigung aus und warten Sie, bis es kalt ist. Reinigen Sie das Innere des Backofens mit einem weichen Lappen.

### 7.4 Erinnerungsfunktion Reinigen

Wenn die Erinnerung erscheint, wird die Reinigung empfohlen.

Verwenden Sie die Funktion: Pyrolytische Reinigung.

### 7.5 Aus- und Einbauen der Tür

Sie können die Backofentür und die inneren Glasscheiben entfernen, um sie zu reinigen. Verwenden Sie den Backofen nicht ohne die Glasscheiben.

1. Öffnen Sie die Backofentür vollständig und halten Sie beide Scharniere fest.
2. Heben und ziehen Sie die Verriegelungen an, bis sie einrasten.

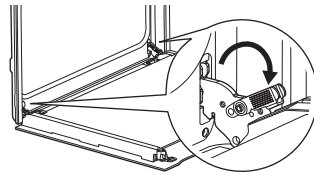

3. Schließen Sie die Backofentür halb bis zur ersten Öffnungsstellung. Anschließend heben und ziehen Sie die Tür aus der Aufnahme heraus.

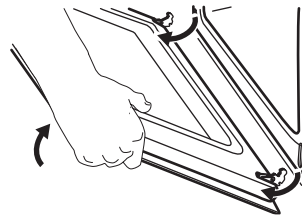

4. Legen Sie die Tür auf einer stabilen Oberfläche auf ein weiches Tuch.
5. Fassen Sie die Türabdeckung **A** an der Oberkante der Tür an beiden Seiten an

und drücken Sie sie nach innen, um den Klippverschluss zu lösen.

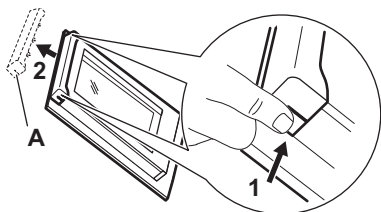

6. Ziehen Sie die Türabdeckung nach vorn, um sie abzunehmen.
7. Fassen Sie die Glasscheiben der Tür nacheinander am oberen Rand an und ziehen Sie sie nach oben aus den Führungen. Achten Sie darauf, dass die Glasscheiben vollständig aus den Halterungen gezogen werden.

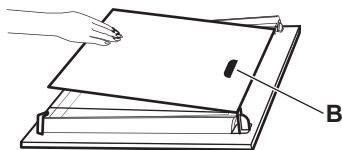

8. Reinigen Sie die Glasscheiben mit Wasser und Spülmittel. Trocknen Sie die

Glasscheiben sorgfältig. Reinigen Sie die Glasscheiben nicht im Geschirrspüler.

9. Montieren Sie nach der Reinigung die Glasscheiben und die Backofentür.

Achten Sie beim Wiedereinsetzen der Glasscheiben auf die richtige Reihenfolge. Achten Sie auf das Symbol / den Druck auf der Seite der Glasscheibe. Die Druckzone **B** (falls vorhanden) muss zum Backofeninneren zeigen. Wenn die Tür korrekt installiert ist, hören Sie beim Schließen der Verriegelungen ein Klicken.

## 7.6 Austauschen der Lampe

Trennen Sie das Gerät vom Stromnetz und warten Sie, bis es kalt ist.

Ersetzen Sie die Lampe durch eine geeignete, bis 300 °C hitzebeständige Lampe.

### Hintere Lampe

1. Drehen Sie die Glasabdeckung und nehmen Sie sie ab.
2. Reinigen Sie die Glasabdeckung.
3. Ersetzen Sie die Lampe.
4. Bringen Sie die Glasabdeckung an.

## 8. FEHLERBEHEBUNG

Wenn Sie das Problem nicht selbst lösen können, wenden Sie sich an Ihren Händler oder ein autorisiertes Servicezentrum. Die Servicedetails sind auf dem Typenschild am vorderen Rahmen zu finden. Es ist bei geöffneter Tür sichtbar. Das Typenschild darf nicht entfernt werden.

Wenn das Display einen Fehlercode anzeigt, der nicht in dieser Tabelle enthalten ist, schalten Sie die Haussicherung aus und wieder ein, um das Gerät neu zu starten. Wenn der Fehlercode erneut angezeigt wird, wenden Sie sich an ein autorisiertes Servicezentrum.

**Das Gerät lässt sich nicht aktivieren oder bedienen.** – Das Gerät ist nicht an das Stromnetz angeschlossen oder falsch angeschlossen.

**Das Gerät erwärmt sich nicht.**

- Die Uhrzeit ist nicht eingestellt.
- Die Tür ist nicht richtig geschlossen.
- Verriegelung ist eingeschaltet.

- Die Abschaltautomatik ist aktiviert.
- Kindersicherung ist eingeschaltet.

**Die Lampe funktioniert nicht.** – Die Lampe ist durchgebrannt. Ersetzen Sie die Lampe.

① Bei Stromausfall wird die Reinigung immer unterbrochen. Wiederholen Sie die Reinigung, wenn diese von einem Stromausfall unterbrochen wurde.

**F102** - die Tür ist nicht vollständig geschlossen oder die Türverriegelung ist defekt. Schließen Sie die Tür. Schalten Sie das Gerät aus und wieder ein.

**F240, F439** – Die Sensorfelder des Displays funktionieren nicht einwandfrei. Reinigen Sie die Displayoberfläche. Stellen Sie sicher, dass sich kein Schmutz auf den Sensorfeldern befindet.

**F908** – Das Gerätesystem kann sich nicht mit dem Bedienfeld verbinden. Schalten Sie das Gerät aus und wieder ein.

## 9. ENERGIEEFFIZIENZ

### 9.1 Produktinformationsblatt und Produktinformationen gemäß (EU) Nr. 65/2014 und (EU) Nr. 66/2014

Name des Lieferanten	AEG	
Modellbezeichnung	NBE7P60SB 949498329 TE7PB63FSB 949498330 EX74PV2B 949498331 NBU7P60KT 949288039 MS7PB63XAT 949288113 BP6100T 949288038 BP6100B 949498328	
Energieeffizienzindex	81.2	
Energieeffizienzklasse	A+	
Energieverbrauch mit einer Standardbelastung, konventioneller Modus	0.93 kWh/Programm	
Energieverbrauch mit einer Standardbelastung, Umluft-Modus	0.69 kWh/Programm	
Anzahl der Garräume	1	
Wärmequelle	Strom	
Volumen	72 l	
Art des Backofens	Eingebauter Backofen	
Masse	BP6100B	32,0 kg
	BP6100T	31,9 kg
	EX74PV2B	29,3 kg
	MS7PB63XAT	31,5 kg
	NBE7P60SB	29,3 kg
	NBU7P60KT	30,9 kg
	TE7PB63FSB	29,3 kg

Gerät getestet gemäß: EN IEC 60350-1.

### 9.2 Informationsanforderungen gemäß (EU) Nr. 2023/826

Leistungsaufnahme im Bereitschaftszustand	0,8 W
Maximale Zeit, die das Gerät benötigt, um automatisch den entsprechenden Energiesparmodus zu erreichen	20 Min

Gerät getestet gemäß: EN 50564.

### 9.3 Tipps zur Energieeinsparung

- Halten Sie die Tür beim Kochen geschlossen und vermeiden Sie es, sie oft zu öffnen.
- Halten Sie die Türdichtung sauber und stellen Sie sicher, dass sie sich fest in der richtigen Position befindet.
- Verwenden Sie Metall oder dunkles, nicht reflektierendes Kochgeschirr.
- Überspringen Sie das Aufheizen, es sei denn, es ist nötig.
- Minimieren Sie Pausen zwischen dem Backen mehrerer Gerichte.
- Verwenden Sie nach Möglichkeit die Garfunktionen mit Gebläse, um Energie zu sparen (nur ausgewählte Modelle).
- Nutzen Sie Restwärme, um das Essen warm zu halten. Reduzieren Sie die Gerätetemperatur auf mindestens 3 bis 10Min, bevor das Kochen beendet ist.
- Schalten Sie die Lampe während des Kochens aus, sofern sie nicht benötigt wird.
- Feuchte Umluft (nur ausgewählte Modelle) - diese Funktion wurde zur Einhaltung der Energieeffizienzklassen- und Umweltdesignanforderungen (gemäß EU 65/2014 und EU 66/2014) verwendet. Tests gemäß: IEC/EN 60350-1. Die Backofentür sollte während des Garvorgangs geschlossen bleiben, damit die Funktion nicht unterbrochen wird. So wird gewährleistet, dass der Backofen mit der höchsten Energieeffizienz arbeitet. Die Backofenlampe wird während dieser Funktion automatisch ausgeschaltet. Bei einigen Modellen dauert es 30 Sek.
- Automatische Abschaltung - Aus Sicherheitsgründen schaltet sich das Gerät nach einer bestimmten Zeit automatisch aus, wenn die Garfunktion aktiv ist und keine Einstellungen geändert werden. Um eine Garfunktion länger zu nutzen, stellen Sie die Garzeit ein. Die automatische Abschaltung gilt nicht, wenn die Lampe eingeschaltet ist oder die Funktion aktiviert ist: .
- 12,5 Std: 30-115 °C
- 8,5 Std: 120-195 °C
- 5,5 Std: 200-245 °C
- 3 Std: 250-maximal °C

## 10. INFORMATIONEN ZUR ENTSORGUNG

### Ihre Pflichten als Endnutzer



Dieses Elektro- bzw. Elektronikgerät ist mit einer durchgestrichenen Abfalltonne auf Rädern gekennzeichnet. Das Gerät darf deshalb nur getrennt vom unsortierten Siedlungsabfall gesammelt und zurückgenommen werden, es darf also nicht in den Hausmüll gegeben werden. Das Gerät kann z. B. bei einer kommunalen Sammelstelle oder ggf. bei einem Vertreter (siehe zu deren Rücknahmepflichten unten) abgegeben werden. Das gilt auch für alle Bauteile, Unterbaugruppen und Verbrauchsmaterialien des zu entsorgenden Altgeräts.

Bevor das Altgerät entsorgt werden darf, müssen alle Altbatterien und Altkumulatoren vom Altgerät getrennt werden, die nicht vom Altgerät umschlossen sind. Das gleiche gilt für Lampen, die zerstörungsfrei aus dem Altgerät entnommen werden können. Der Endnutzer ist zudem selbst dafür verantwortlich, personenbezogene Daten auf dem Altgerät zu löschen.

### Hinweise zum Recycling

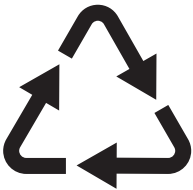

Helfen Sie mit, alle Materialien zu recyceln, die mit diesem Symbol gekennzeichnet sind. Entsorgen Sie solche Materialien, insbesondere Verpackungen, nicht im Hausmüll sondern über die bereitgestellten Recyclingbehälter oder die entsprechenden örtlichen Sammelsysteme.

Recyceln Sie zum Umwelt- und Gesundheitsschutz auch elektrische und elektronische Geräte.

### Rücknahmepflichten der Vertreter in Deutschland

Wer auf mindestens 400 m<sup>2</sup> Verkaufsfläche Elektro- und Elektronikgeräte vertreibt oder sonst geschäftlich an Endnutzer abgibt, ist verpflichtet, bei Abgabe eines neuen Geräts ein Altgerät des Endnutzers der gleichen Geräteart, das im Wesentlichen die gleichen Funktionen wie das neue Gerät erfüllt, am Ort der Abgabe oder in unmittelbarer Nähe hierzu unentgeltlich zurückzunehmen. Das gilt auch für Vertreter von Lebensmitteln mit einer Gesamtverkaufsfläche von mindestens 800 m<sup>2</sup>, die mehrmals im Kalenderjahr oder dauerhaft Elektro- und Elektronikgeräte anbieten und auf dem Markt bereitstellen. Solche Vertreter müssen zudem auf Verlangen des Endnutzers Altgeräte, die in keiner äußeren Abmessung größer als 25 cm sind (kleine Elektrogeräte), im Einzelhandelsgeschäft oder in unmittelbarer Nähe hierzu unentgeltlich zurückzunehmen; die Rücknahme darf in diesem Fall nicht an den Kauf eines Elektro- oder Elektronikgerätes geknüpft, kann aber auf drei Altgeräte pro Geräteart beschränkt werden.

Ort der Abgabe ist auch der private Haushalt, wenn das neue Elektro- oder Elektronikgerät dorthin geliefert wird; in diesem Fall ist die Abholung des Altgerätes für den Endnutzer kostenlos.

Die vorstehenden Pflichten gelten auch für den Vertrieb unter Verwendung von Fernkommunikationsmitteln, wenn die Vertreter Lager- und Versandflächen für Elektro- und Elektronikgeräte bzw. Gesamtlager- und -versandflächen für Lebensmittel vorhalten, die den oben genannten Verkaufsflächen entsprechen. Die unentgeltliche Abholung von Elektro- und Elektronikgeräten ist dann aber auf Wärmeüberträger (z. B. Kühlschrank), Bildschirme, Monitore und Geräte, die Bildschirme mit einer Oberfläche von mehr als 100 cm<sup>2</sup> enthalten, und Geräte beschränkt, bei denen mindestens eine der äußeren Abmessungen mehr als 50 cm beträgt. Für alle übrigen Elektro- und Elektronikgeräte muss der Vertreter geeignete Rückgabemöglichkeiten in zumutbarer Entfernung zum jeweiligen Endnutzer gewährleisten; das gilt auch für kleine Elektrogeräte (s.o.), die der Endnutzer zurückgeben will, ohne ein neues Gerät zu kaufen.

## **Rücknahmepflichten von Vertreibern und andere Möglichkeiten der Entsorgung von Elektro- und Elektronikgeräten in der Region Wallonien**

Vertreiber, die Elektro- und Elektronikgeräte verkaufen, sind verpflichtet, bei der Lieferung von Neugeräten Altgeräte desselben Typs, die im Wesentlichen die gleichen Funktionen wie die Neugeräte erfüllen, kostenlos vom Endverbraucher zurückzunehmen. Dies gilt auch bei der Lieferung von neuen Elektro- und Elektronikgeräten oder beim Fernabsatz. Darüber hinaus ist jeder, der Elektro- und Elektronikgeräte auf einer Verkaufsfläche von

mindestens 400 m<sup>2</sup> verkauft, verpflichtet, Altgeräte, die in keiner äußeren Abmessung größer als 25 cm sind (Elektrokleingeräte), im Ladengeschäft oder in unmittelbarer Nähe kostenlos zurückzunehmen; die Rücknahme darf in diesem Fall nicht vom Kauf eines Elektro- oder Elektronikgerätes abhängig gemacht werden.

Die Rücknahme von Elektro- und Elektronikgeräten kann auch auf Containerplätzen oder zugelassenen Recyclinghöfen erfolgen. Für weitere Informationen wenden Sie sich bitte an Ihre Gemeindeverwaltung.

