

# AEG

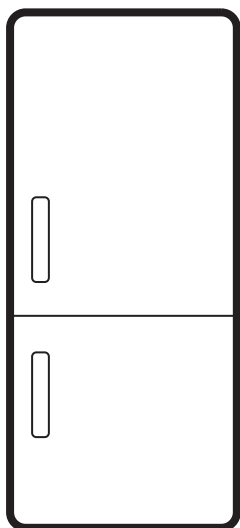

[aeg.com/register](http://aeg.com/register)



EK7E18S  
NSC7C181DS  
NSC7C181ES  
NSC7C182ES  
OSC7C181DS  
PCB7000SE  
PCB8000SD  
TC7CS181DS  
TC7CS181ES

TC7CS182ES  
TC7MS181DS  
TC8GS18XDS  
TC8MS182DS

NL Gebruiksaanwijzing   Koel-vriescombinatie	2
ET Kasutusjuhend   Külmik-sügavkülmuti	15
FR Notice d'utilisation   Réfrigérateur/congélateur	26
DE Benutzerinformation   Kühl - Gefrierschrank	38
PT Manual de instruções   Combinado	51
ES Manual de instrucciones   Frigorífico-congelador	63

## INSTALLATIE / PAIGALDAMINE / INSTALLATION / MONTAGE / INSTALAÇÃO / INSTALACIÓN

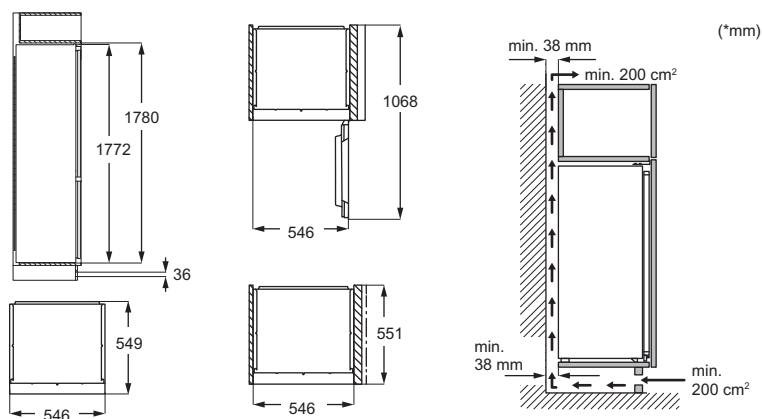

## GELUIDEN / HELID / BRUITS / GERÄUSCHE / RUIDOS / RUIDOS



Wijzigingen voorbehouden.

<p>1. VEILIGHEIDSINFORMATIE..... 3</p> <p>2. VEILIGHEIDSINSTRUCTIES..... 5</p> <p>3. BEDIENINGSPANEEL..... 7</p> <p>4. DAGELIJKS GEBRUIK..... 8</p> <p>5. AANWIJZINGEN EN TIPS..... 10</p> <p>6. ONDERHOUD EN REINIGING..... 11</p>	<p>7. PROBLEEMOPLOSSING..... 12</p> <p>8. TECHNISCHE GEGEVENS..... 13</p> <p>9. INFORMATIE VOOR TESTINSTITUTEN ..... 13</p> <p>10. HET MILIEUPERSPECTIEF..... 13</p>
---	--

# 1. ⚠️ VEILIGHEIDSINFORMATIE

Lees de meegeleverde instructies voordat je het apparaat installeert en gebruikt zorgvuldig. De fabrikant is niet verantwoordelijk voor verwondingen of schade die voortvloeien uit de onjuiste installatie of het onjuiste gebruik. Bewaar de instructies altijd op een veilige en toegankelijke plek voor toekomstig gebruik.

## 1.1 Veiligheid van kinderen en kwetsbare personen

- Dit apparaat kan worden gebruikt door kinderen van 8 jaar en ouder en door mensen met een beperkt lichamelijk, zintuiglijk of verstandelijk vermogen of een gebrek aan ervaring en kennis, indien zij onder toezicht staan of instructies hebben gekregen over het veilig gebruiken van het apparaat en indien zij de gevaren begrijpen. Kinderen in de leeftijd van 3 tot 8 jaar en personen met zeer uitgebreide en complexe beperkingen mogen het apparaat in- en uitladen op voorwaarde dat ze de juiste in-

structies hebben gekregen. Kinderen jonger dan 3 jaar dienen, tenzij zij voortdurend onder toezicht staan, bij het apparaat uit de buurt te worden gehouden.

- Houd toezicht op kinderen om te voorkomen dat zij gaan spelen met het apparaat.
- Kinderen mogen zonder toezicht geen reinigings- en onderhoudswerkzaamheden aan het apparaat uitvoeren.
- Houd alle verpakking uit de buurt van kinderen en gooi het op passende wijze weg.

## 1.2 Algemene veiligheid

- Dit apparaat is alleen bedoeld voor het bewaren van voedsel en dranken.
- Dit apparaat is bedoeld voor binnenshuis huishoudelijk gebruik.
- Dit apparaat kan worden gebruikt in kantoren, hotelkamers, bed & breakfast-kamers, boerderijgasthuizen en andere soortgelijke accommodaties waar dergelijk gebruik de (gemiddelde) huishoudelijke ge-

bruiksniveaus niet overschrijdt.

- Neem de volgende instructies in acht om besmetting van voedsel te voorkomen:
  - open de deur niet gedurende lange perioden;
  - reinig regelmatig oppervlakken die in contact kunnen komen met voedsel en toegankelijke afwateringssystemen;
  - bewaar rauw vlees en vis in geschikte recipiënten in de koelkast, zodat het niet in contact komt met of druppelt op andere levensmiddelen.
- **WAARSCHUWING:** Houd de ventilatieopeningen vrij van obstructies. Dit geldt zowel voor losstaande als ingebouwde modellen.
- **WAARSCHUWING:** Gebruik geen mechanische apparaten of andere middelen om het ontdooiproces te versnellen, behalve de middelen die door de fabrikant worden aanbevolen.
- **WAARSCHUWING:** Beschadig het koelcircuit niet.
- **WAARSCHUWING:** Gebruik geen elektrische ap-

paraten in de bewaarvakken van het apparaat, tenzij dit het type is dat door de fabrikant wordt aanbevolen.

- Gebruik geen waterstralen en stoom om het apparaat te reinigen.
- Reinig het apparaat met een vochtige zachte doek. Gebruik alleen neutrale reinigingsmiddelen. Gebruik geen schuurmiddelen, schuursponsjes, oplosmiddelen of metalen voorwerpen.
- Als het apparaat lange tijd leeg is, schakel het dan uit, ontdooi, reinig en droog het en laat de deur open om te voorkomen dat er schimmel in het apparaat ontstaat.
- Bewaar geen explosieve stoffen zoals spuitbussen met een ontvlambaar drijfgas in dit apparaat.
- Indien het netsnoer beschadigd is, moet het worden vervangen door de fabrikant, een erkende serviceverlener of vergelijkbaar gekwalificeerde personen om gevaar te voorkomen.

## 2. VEILIGHEIDSINSTRUCTIES

### 2.1 Installeren

#### **WAARSCHUWING!**

Alleen een erkende installatietechnicus mag dit apparaat installeren.

- Verwijder alle verpakkingsmaterialen.
- Installeer en gebruik geen beschadigd apparaat.
- Gebruik het apparaat niet voordat u het in de ingebouwde structuur installeert omwille van veiligheidsredenen.
- Volg de afzonderlijke instructies voor de installatie en het omkeren van de deur die met het apparaat zijn meegeleverd of beschikbaar zijn op onze website.
- Pas altijd op bij verplaatsing van het apparaat, want het is zwaar. Gebruik altijd veiligheidshandschoenen en gesloten schoeisel.
- Zorg ervoor dat rondom het apparaat de lucht vrij kan circuleren.
- Bij de eerste installatie of na het omdraaien van de deur moet u minstens 4 uur wachten voordat u het apparaat op de stroom aansluit. Dit is om de olie terug te laten stromen in de compressor.
- Trek de stekker uit het stopcontact voordat u handelingen aan het apparaat uitvoert (bijv. het omdraaien van de deur).
- Installeer het apparaat niet in de buurt van radiatoren of fornuizen, ovens of kookplaten, tenzij anders aangegeven in de installatie-instructies.
- Stel het apparaat niet bloot aan regen.
- Installeer het apparaat niet als er direct zonlicht is.
- Installeer dit apparaat niet in ruimtes die te vochtig of te koud zijn.
- Als je het apparaat verplaatst, til het dan op aan de voorrand, om krassen op de vloer te voorkomen.
- Bescherm de vloer tegen krassen bij het omdraaien van de deur van het apparaat.
- Het apparaat bevat een zakje droogmiddel. Dit is geen speelgoed. Dit is geen levensmiddel. Gooi het onmiddellijk weg.

### 2.2 Elektrische aansluiting

#### **WAARSCHUWING!**

Gevaar voor brand en elektrische schokken.

#### **WAARSCHUWING!**

Zorg er bij het plaatsen van het apparaat voor dat het stroomsnoer niet klem zit of wordt beschadigd.

#### **WAARSCHUWING!**

Gebruik geen adapters met meerdere stekkers en verlengkabels.

#### **LET OP!**

Alle vereiste elektrische werkzaamheden voor de installatie van dit apparaat moeten worden uitgevoerd door een gekwalificeerde elektricien.

- Zorg ervoor dat de parameters op het vermogensplaatje overeenkomen met het elektrische vermogen van de netstroom.
- Het apparaat moet geaard zijn.
- Gebruik altijd een correct geïnstalleerd schokbestendig stopcontact.
- Als het stopcontact voor huishoudelijk gebruik niet geaard is, sluit je het apparaat aan op een aparte aarding in overeenstemming met de huidige voorschriften. Raadpleeg hiervoor een gekwalificeerde elektricien.
- Zorg ervoor dat de elektrische onderdelen (bijv. stekker, netsnoer, compressor) niet beschadigd raken. Neem contact met de Bevoegde Servicedienst of een elektricien om de elektrische onderdelen te wijzigen.
- Het netsnoer moet onder het niveau van de stekker blijven.
- Sluit de stekker pas aan op het stopcontact aan het einde van de installatie. Zorg ervoor dat de stekker na montage bereikbaar is.
- Trek niet aan het netsnoer om het apparaat los te koppelen. Trek altijd aan de stekker zelf.
- Dit apparaat is voorzien van een 13 A stekker. Als de zekering van de stekker vervangen moet worden, mag er alleen

een zekering van 13 A ASTA (BS 1362) worden gebruikt (alleen VK en Ierland).

## 2.3 Gebruik

### WAARSCHUWING!

Gevaar voor letsel, brandwonden of elektrische schokken.



Het apparaat bevat ontvlambaar gas, isobutaan (R600a), een aardgas met een hoge ecologische compatibiliteit. Zorg ervoor dat u het koelcircuit dat isobutaan bevat, niet beschadigt.

- Wijzig de specificaties van dit apparaat niet.
- Elk gebruik van het ingebouwde product als vrijstaand product is ten strengste verboden.
- Dit apparaat is bedoeld voor gebruik bij een omgevingstemperatuur variërend van 10°C tot 38°C. De juiste werking van het apparaat kan alleen worden gegarandeerd binnen het gespecificeerde temperatuurbereik.
- Zet geen elektrische apparaten (bijv. ijsvormers) in het apparaat, tenzij dit van toepassing is op de fabrikant.
- Als er schade optreedt aan het koelcircuit, zorg er dan voor dat er geen vlammen en ontstekingsbronnen in de kamer aanwezig zijn. Ventileer de kamer.
- Laat geen hete voorwerpen de kunststof onderdelen van het apparaat aanraken.
- Zet geen frisdranken in het vriesvak. Hierdoor ontstaat er druk op de drankverpakking.
- Bewaar geen ontvlambare gassen en vloeistoffen in het apparaat.
- Plaats geen ontvlambare producten of artikelen die vochtig zijn met ontvlambare producten in, bij of op het apparaat.
- Raak de compressor of de condensator niet aan. Ze zijn heet.
- Verwijder of raak geen voorwerpen uit het vriesvak als je handen nat of vochtig zijn.
- Vries voedsel dat ontdooid is niet opnieuw in.
- Bewaar de voedingswaren volgens de instructies op de verpakking.
- Wickel het voedsel in eender welk contactmateriaal voor voedsel alvorens het in het vriesvak te plaatsen.
- Zorg dat er geen voedsel in contact komt met de binnenwanden van de compartimenten van het apparaat.

## 2.4 Binnenverlichting

### WAARSCHUWING!

Gevaar voor elektrische schokken.

- Dit product bevat een of meer lichtbronnen van energie-efficiëntieklasse F.
- Met betrekking tot de lamp(en) in dit product en reserve lampen die afzonderlijk worden verkocht: Deze lampen zijn bedoeld om bestand te zijn tegen extreme fysieke omstandigheden in huishoudelijke apparaten, zoals temperatuur, trillingen, vochtigheid, of zijn bedoeld om informatie te geven over de operationele status van het apparaat. Ze zijn niet bedoeld voor gebruik in andere toepassingen en zijn niet geschikt voor verlichting in huishoudelijke ruimten.

## 2.5 Onderhoud en reiniging

### WAARSCHUWING!

Gevaar voor letsel of schade aan het apparaat.

- Schakel het apparaat uit en trek de stekker uit het stopcontact voordat je onderhoudshandelingen verricht.
- Dit apparaat bevat koolwaterstoffen in de koelunit. Alleen een gekwalificeerd persoon mag het apparaat onderhouden en bijvullen.
- Controleer het product regelmatig op tekenen van slijtage, zoals scheuren, blaasjes, delaminatie, krimp, kleverigheid, corrosie of andere zichtbare veranderingen in textuur of uiterlijk, die het ongeschikt kunnen maken voor contact met voedsel. Volg de reinigings- en onderhoudsinstructies om slijtage te voorkomen.
- Vervang het luchtfilter elke 6 maanden. Neem contact op met uw lokale dealer om een vervangend onderdeel te kopen.

## 2.6 Service

- Neem contact op met de erkende servicedienst voor reparatie van het apparaat. Gebruik alleen originele reserveonderdelen.
- Houd er rekening mee dat zelfreparatie of niet-professionele reparatie gevolgen kan hebben voor de veiligheid en de garantie kan doen vervallen.
- De volgende reserveonderdelen zullen gedurende 7 jaar nadat het model niet meer verkrijgbaar is leverbaar zijn:

thermostaten, temperatuursensoren, printplaten, lichtbronnen, deurgrepen, deurscharnieren, laden en mandjes. Deurpakkingen zijn beschikbaar tot 10 jaar nadat het model uit de handel is genomen. De termijn kan in uw land langer zijn. Ga voor meer informatie naar onze website.

- Houd er rekening mee dat sommige van deze reserveonderdelen alleen beschikbaar zijn voor professionele reparateurs en dat niet alle reserveonderdelen relevant zijn voor alle modellen.

## 2.7 Verwijdering



### WAARSCHUWING!

Gevaar voor letsel of verstikking.

- Haal de stekker uit het stopcontact.
- Snij het netsnoer van het apparaat af en gooi dit weg.
- Verwijder de deur om te voorkomen dat kinderen en huisdieren opgesloten raken in het apparaat.
- Het koelcircuit en de isolatiematerialen van dit apparaat zijn ozonvriendelijk.
- Het isolatieschuim bevat ontvlambare gassen. Neem contact met uw plaatselijke overheid voor informatie m.b.t. correcte afvalverwerking van het apparaat.
- Veroorzaak geen schade aan het deel van de koelenheid dat zich naast de warmtewisselaar bevindt.

## 3. BEDIENINGSPANEEL

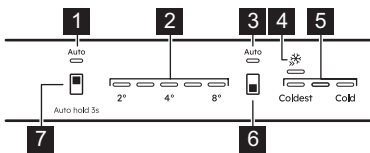

- 1 Koelkast AI CoolAssist-indicatielampje**  
Licht op wanneer de functie is geactiveerd.

- 2 Temperatuurindicatoren koelkast**

- 3 Vriezer AI CoolAssist-indicatielampje**  
Licht op wanneer de functie is geactiveerd.

- 4 Extra Freeze-indicatielampje**

- 5 Temperatuurindicatoren vriesvak**

- 6 Toets van de vriesruimte/  
Knop Apparaat AAN/UIT**  
Druk om de temperatuur in te stellen tussen Coldest en Cold.  
Druk totdat het Extra Freeze-indicatielampje oplicht/dooft om de functie te activeren/deactiveren.

- 7 Knop koelvak**  
Druk om de temperatuur in te stellen (2°C- 8°C; aanbevolen 4°C).  
Druk gedurende 3 sec om de AI CoolAssist te activeren/deactiveren.

- ⓘ De ingestelde temperatuur wordt binnen 24 u bereikt.

Na een stroomstoring herstelt het apparaat de eerder ingestelde temperaturen.

### 3.1 In-/uitschakelen

Steek de stekker in het stopcontact. Houd ON/OFF ingedrukt om het apparaat in/uit te schakelen. Haal na het uitschakelen de stekker uit het stopcontact.

### 3.2 AI CoolAssist

Gebruik AI CoolAssist om de volgende modi automatisch vrij te geven:

- temperatuurbeheer: optimaliseert de temperatuur.
- Auto Shopping Mode: past de temperatuur in de koelkast aan om nieuw toegevoegde producten snel af te koelen.
- Auto Vacation Mode: vermindert het energieverbruik wanneer het apparaat drie of meer opeenvolgende dagen niet wordt gebruikt.

- ⓘ AI CoolAssist en Extra Cool of Extra Freeze kunnen niet tegelijkertijd actief zijn. De temperatuurregelknop is uitgeschakeld als AI CoolAssist ingeschakeld is. Schakel het uit om de temperatuur aan te passen.

### 3.3 Extra Freeze -functie

Gebruik Extra Freeze om voor- en snel in te vriezen in de vriezer.

Activeer de functie minstens 24 u vooraleer u het voedsel opbergt. De functie stopt na maximaal 52 u. Het is niet mogelijk om de temperatuur in te stellen wanneer de functie is ingeschakeld.

### 3.4 Alarmen

**i** Alarmtypes verschillen per model.

Druk op een willekeurige toets om het akoestische en visuele alarm uit te schakelen.

Als je niet op een knop drukt, wordt het akoestische alarm na ongeveer 1 u uitgeschakeld.

#### Deur open-alarm

Als de deur van de koelkast ongeveer 5min geopend blijft, knipperen alle LED-indicatie-lampjes en wordt het geluid geactiveerd.

Als de deur van de vriezer ongeveer 80sec geopend blijft, knipperen alle LED-indicatie-lampjes en wordt het geluid geactiveerd.

Het alarm stopt als de deur wordt gesloten.

#### Hoge temperatuur-alarm

Wanneer de temperatuur in de vriesruimte stijgt, knipperen de eerste en derde temperatuurindicatoren van de vriezer en wordt het geluidssignaal geactiveerd.

Druk op een willekeurige toets om het alarm te bevestigen. De eerste en derde temperatuurindicatoren van de diepvriezer lichten op gedurende 5 sec voordat de temperatuur van de vriezer opnieuw wordt aangegeven.

Na 1 u start het alarm opnieuw totdat de normale omstandigheden zijn hersteld.

## 4. DAGELIJKS GEBRUIK

**i** De uitrusting varieert per model.

### 4.1 De legrekken positioneren

**Flexibel legrek:** de voorste helft van het legrek kan onder de andere helft worden geplaatst. Neem de voorste helft er voorzichtig uit en schuif deze in de onderste rail.

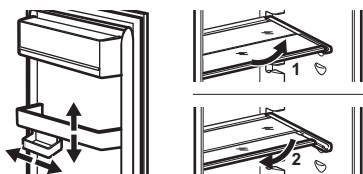

### 4.2 Verwijderen van laden

Maak de lades altijd leeg voordat u ze verwijderd.

#### Groente- en vriezerlades

1. Trek de lade naar buiten totdat hij stopt.
2. Als u bij het uiteinde van de groeven komt, trekt u de voorkant van de lade enigszins omhoog en neemt u hem uit het apparaat.

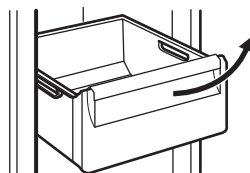

**i** Bij sommige modellen moet je eerst de flessenbak verwijderen om de lade te kunnen uittrekken.

#### ExtraChill

Dit is een lade boven de groente- of Green-Zone-lade.

1. Trek de lade uit de koelkast.

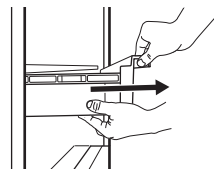

2. Til de voorkant van de lade op.

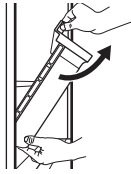

3. Til de lade op en draai ze om ze uit het apparaat te trekken.



### GreenZone

Dit is een uittrekbare lade gemarkeerd met  en bevindt zich aan de onderkant van de koelruimte.

1. Leeg de lade.
2. Trek de lade uit de koelkast.

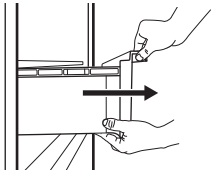

3. Til de voorkant van de lade op.
4. Trek de lade eruit terwijl u ze optilt.

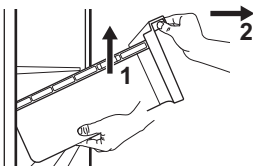

### De glazen plank verwijderen:

1. Ontgrendel de grepen aan beide zijanten.

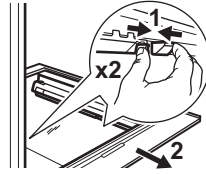

2. Trek de glazen planksteun naar jezelf toe.

### 4.3 Vochtregeling

Het glazen rek van de GreenZone-lade is uitgerust met een apparaat dat de vochtigheid in de lade regelt.

 Plaats geen voedselproducten op het apparaat voor vochtigheidsafstelling.

#### Automatische vochtigheidsregeling

Het vochtregelapparaat verwijderen:

1. Open de lade onder de glazen plank en trek de afdekking eruit.

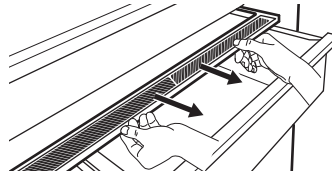

2. Om het witte membraan van het apparaat te vervangen, pak je het apparaat in het midden vast en scheid je het membraan van het deksel door aan het deksel te trekken.

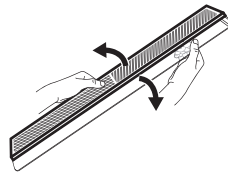

3. Monteer een nieuw membraan in de afdekking door de rand van het membraan in de afdekking te drukken.

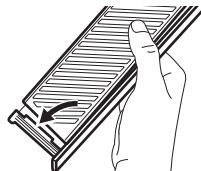

4. Zet de vochtigheidsregeling weer op de lade.

ⓘ Er kan condensatie optreden in de GreenZone lade. Verwijder het met een zachte doek.

#### 4.4 MULTIFLOW

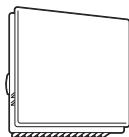

De MULTIFLOW-ventilator wordt automatisch geactiveerd en werkt alleen wanneer de deur gesloten is.

ⓘ Blokkeer de ventilatieopeningen niet.

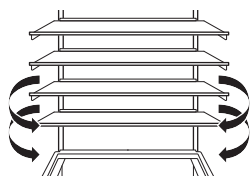

ⓘ Verwijder het MULTIFLOW-paneel niet. Raadpleeg voor reinigingsinstructies het hoofdstuk "Onderhoud en reiniging".

#### 4.5 CleanAir+-filter

CleanAir+ zuivert de lucht in de koelkast om geurtjes te vermijden.

Bij levering zitten het filter en de plastic behuizing in een plastic zak. Zie "Het CleanAir+-filter installeren en vervangen" voor meer informatie.

#### 4.6 Flessen-opslagaccessoires

ⓘ Sla maximaal 10 kg uitsluitend gesloten flessen of blikjes op, in maximaal twee rijen.

ⓘ Plaats onverpakt voedsel niet in direct contact met het accessoire.

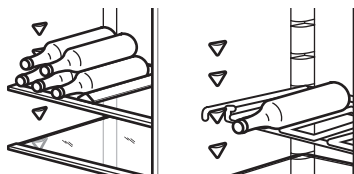

## 5. AANWIJZINGEN EN TIPS

### 5.1 Tips voor energiebesparing

- Vriezer: De oorspronkelijke configuratie zorgt voor het meest efficiënte gebruik van energie.
- Koelkast: Het meest efficiënte energiegebruik is verzekerd in de configuratie waarbij de lades zich in het onderste deel van het apparaat bevinden en de rekken gelijkmatig verdeeld zijn. De positie van de deurbakken heeft geen invloed op het energieverbruik.
- Open de deur niet te vaak of laat deze niet langer open staan dan noodzakelijk.
- Vriezer: Hoe kouder de temperatuurinstelling, hoe hoger het energieverbruik.
- Koelkast: Stel de temperatuur niet te hoog in om energie te besparen, tenzij dit nodig is vanwege het soort voedsel.
- Als de omgevingstemperatuur hoog is, de temperatuurregeling op een lage temperatuur staat en het apparaat volledig

gevuld is, kan de compressor continu aanstaan waardoor er ijs op de verdampers ontstaat. Stel in dit geval de temperatuurregeling in op een hogere temperatuur, om automatisch ontdooien mogelijk te maken en zo energie te besparen.

- Dek de ventilatieroosters of -gaten niet af.
- Zorg ervoor dat voedingsmiddelen in het apparaat lucht door speciale gaten in de achterzijde van het apparaat laten circuleren.

### 5.2 Tips voor het invriezen

- Flessen of blikken met vloeistoffen niet invriezen, met name dranken die kooldioxide bevatten, aangezien deze kunnen ontploffen tijdens het invriezen.
- Plaats geen warm voedsel in het vriesvak.
- Plaats vers niet-bevroren voedsel niet direct naast al ingevroren voedsel.
- Ijsblokjes, ingevroren water of watersjes niet meteen nadat ze uit de vriezer zijn

gehaald opeten om bevrozingen te voorkomen.

- Ontdooid voedsel niet opnieuw invriezen.

### 5.3 Tips voor het bewaren van ingevroren voedsel

- De vriesruimte is het vak gemarkeerd met 
- Een goede temperatuurinstelling die de conservering van ingevroren voedsel garandeert is een temperatuur lager dan of gelijk aan  $-18^{\circ}\text{C}$ .
- Een hogere temperatuurinstelling in het apparaat kan leiden tot een kortere houdbaarheid.
- Het hele vriesvak is geschikt voor de opslag van diepvriesproducten.
- Laat voldoende ruimte rond het voedsel om de lucht vrij te laten circuleren.

### 5.4 Houdbaarheid voor vriescompartiment

Soort voedsel	Houdbaarheid (maanden)
Brood	3
Fruit (met uitzondering van citrusvruchten)	6 - 12
Groenten	8 - 10
Restjes zonder vlees	1 - 2
<b>Zuivelproducten:</b>	
Boter	6 - 9
Zachte kaas (zoals mozzarella)	3 - 4
Harde kaas (zoals Parmezaanse kaas, cheddar)	6
<b>Vis/Zeevruchten:</b>	
Vette vis (zoals zalm, makreel)	2 - 3
Magere vis (zoals kabeljauw, bot)	4 - 6
Garnalen	12
Gepelde mosselen en mosselen	3 - 4

Soort voedsel	Houdbaarheid (maanden)
Gekookte vis	1 - 2
<b>Vlees:</b>	
Gevogelte	9 - 12
Rundvlees	6 - 12
Varkensvlees	4 - 6
Lamsvlees	6 - 9
Worst	1 - 2
Ham	1 - 2
Restjes met vlees	2 - 3

### 5.5 Tips voor het koelen van voedsel

 Het vak voor vers voedsel is de ruimte boven de GreenZonelade.

- Een goede temperatuurinstelling die de conservering van vers voedsel garandeert is een temperatuur lager dan of gelijk aan  $+4^{\circ}\text{C}$ .
- Gebruik altijd gesloten recipiënten voor vloeistoffen en voor voedsel, om smaken of geuren in het vak te voorkomen.
- Om kruisbesmetting tussen gekookt en rauw voedsel te voorkomen, bedekt je het gekookte voedsel en scheidt je het van het rauwe.
- Wikkel het vlees in en plaats het op de glazen plank boven de groentelade.
- Ontdooi het voedsel in de koelkast.
- Plaats geen warm voedsel in het apparaat.
- Reinig fruit en groenten en plaats ze in een speciale lade (groentelade).
- Bewaar geen exotisch fruit in de koelkast.
- Bewaar geen groenten zoals tomaten, aardappelen, uien en knoflook in de koelkast.
- Sluit de flessen voordat u ze in de koelkast plaatst.

## 6. ONDERHOUD EN REINIGING

### 6.1 Het reinigen van de binnenkant

Reinig vóór het eerste gebruik de binnenkant en alle accessoires met lauwwarm water en neutrale zeep. Droog vervolgens alles goed

af. Reinig de apparatuur en deurpakkingen regelmatig.

Reinig het bedieningspaneel met een vochtige doek en droog het af met een zachte doek. Gebruik geen reinigingsmiddelen.

**i** Was de accessoires en onderdelen van het apparaat niet in een vaatwasser.

## 6.2 Het ontdoien van het apparaat

### Koelkast:

Het koelvak wordt automatisch ontdooid.

### Vriezer:

Het vriesvak is vorstvrij.

## 6.3 Het CleanAir+ -filter installeren en vervangen

**i** Ga voorzichtig met het luchtfilter om, om krassen op het oppervlak te voorkomen.

Monteer het luchtfilter voor u het apparaat inschakelt.

1. Open de plastic behuizing en plaats het gevouwen oppervlak op het rooster, waarbij u het filter in het gemarkeerde gebied op het roosteroppervlak plaatst.

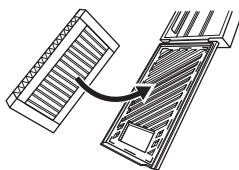

2. Druk het filter voorzichtig omlaag terwijl u de plastic behuizing sluit en een klik hoorbaar is.

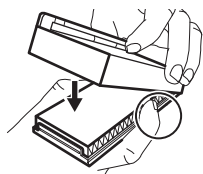

3. Verwijder het bovenste glazen plateau uit het vriesvak. Schuif de kunststof

behuizing met het luchtfilter aan de linkerkant van het glazen plateau.

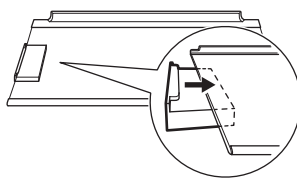

4. Plaats het glazen plateau terug in het koelvak. Raak het filter niet aan.

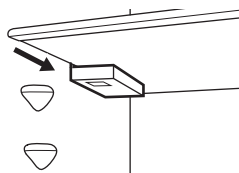

## Het luchtfilter vervangen

1. Open het filterhuis.

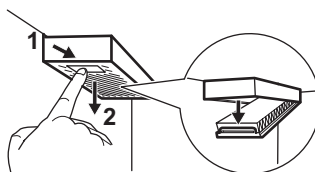

2. Verwijder het gebruikte luchtfilter.
3. Plaats het nieuwe luchtfilter in het huis en sluit het.

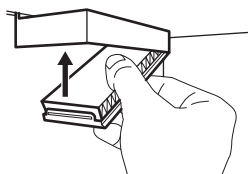

## 7. PROBLEEMOPLOSSING

### Het apparaat werkt niet.

- Steek de stekker goed in het stopcontact.
- Schakel het apparaat in.
- Zorg ervoor dat er spanning op het stopcontact staat. Neem contact op met een erkend elektrotechnisch installateur.

### Het apparaat is lawaaiig.

Controleer of het apparaat goed wordt ondersteund.

### Er is een hoorbaar of zichtbaar alarm.

Sluit de deur of druk op een willekeurige toets om akoestisch alarm uit te schakelen.

### **De compressor werkt voortdurend.**

- Pas de temperatuur aan.
- Wacht tot de temperatuur stabiel is.
- Laat voedsel afkoelen tot kamertemperatuur voordat je ze opbergt.
- Sluit de deur correct.

### **De deur is niet goed gemonteerd of dekt het ventilatierooster af.**

Raadpleeg de montage-instructies.

### **Deur gaat moeilijk open.**

Wacht even met de deur openen nadat je die hebt gesloten.

### **Er is te veel bevroren rijp en ijs.**

- Sluit de deur correct.
- Reinig of vervang de afdichting.
- Wikkel het voedsel goed in.
- Pas de temperatuur aan.

### **Er stroomt water over de achterwand van de koelkast.**

Dit hoort bij het ontdooiproces.

### **Er bevindt zich te veel condenswater in de koelkast.**

- Open de deur alleen als het nodig is en sluit deze volledig.

- Stel in de zomer en in de herfst de warmere temperatuur in voor de koelkast (ca. 6-7°C).

### **Er stroomt water op de vloer.**

Sluit de smeltwaterafvoer aan op de verdampschaal.

### **De temperatuur kan niet worden ingesteld.**

Schakel Extra Freeze functie uit.

### **De vijfde temperatuurindicator knippert.**

Neem contact op met de erkende servicedienst. Het koelsysteem houdt voedsel koud. Aanpassing van de temperatuur is uitgeschakeld.

### **Eerste of tweede temperatuurindicatielampje knippert.**

Neem contact op met de erkende servicedienst. Het koelsysteem houdt voedsel koud. Aanpassing van de temperatuur is uitgeschakeld.

### **De lamp werkt niet of de deurafdichtingen zijn beschadigd.**

Neem contact op met de erkende servicedienst.

## **8. TECHNISCHE GEGEVENS**

De technische informatie is vermeld op het energielabel en op het typeplaatje van het apparaat, dat zich op of in het apparaat bevindt.

De QR-code op het energielabel in de EU en het VK dat bij het apparaat wordt geleverd, biedt een internetlink naar de informatie gerelateerd aan de prestaties van het apparaat. Voor het energielabel met de EU-vlag is het

ook mogelijk om de informatie in de EU EPREL-database te vinden met behulp van de link <https://eprel.ec.europa.eu> en de modelnaam en het productnummer die u op het typeplaatje van het apparaat vindt. Bewaar het energielabel ter referentie samen met de gebruikershandleiding en alle andere documenten die bij dit apparaat worden geleverd.

## **9. INFORMATIE VOOR TESTINSTITUTEN**

De installatie en voorbereiding van het apparaat voor de Ecodesign-verificatie moet voldoen aan de EN 62552 (EU, Zwitserland en het mVK). Zie de Installeren voor de vereis-

ten betreffende ventilatie, afmetingen van de uitsparingen en minimale vrije ruimte aan de achterkant. Neem contact op met de erkende servicedienst voor meer informatie.

## **10. HET MILIEUPERSPECTIEF**

Recycle materialen met het symbool . Gooi de verpakking in de juiste containers om het te recyclen. Bescherm het milieu en de volksgezondheid en recycle het afval van elektri-

sche en elektronische apparaten. Gooi apparaten gemarkeerd met het symbool  niet weg met het huishoudelijk afval. Breng het

product naar de milieustraat bij je in de buurt  
of neem contact op met de gemeente.

1. OHUTUSTEAVE.....	15	6. PUHASTAMINE JA HOOLDUS .....	23
2. OHUTUSJUHISED.....	17	7. TÕRKEOTSING.....	24
3. JUHTPANEEL.....	19	8. TEHNILISED ANDMED.....	25
4. IGAPÄEVANE KASUTAMINE.....	20	9. TEAVE KATSEASUTUSTELE.....	25
5. NÕUANDED JA SOOVITUSED.....	22	10. KESKKONNAASPEKTID.....	25

## 1. ⚠ OHUTUSTEAVE

Enne seadme paigaldamist ja kasutamist lugege kaasasolev juhend tähelepanelikult läbi. Tootja ei vastuta kehavigastuste ega varalise kahju eest, mis on tingitud paigaldus- või kasutusnõuete eiramisest. Hoidke kasutusjuhendit kindlas ja kättesaadavas kohas, et saaksite seda vajadusel vaadata.

### 1.1 Laste ja haavatavate inimeste turvalisus

- Vähemalt 8-aastased ja vanemad lapsed ning piiratud füüsiliste, sensorsete või vaimsete võimete või väheste kogemuste ja teadmistega isikud tohivad seda seadet kasutada järelevalve all või kui neid on õpetatud seadet ohutul viisil kasutama ja mõistma kaasnevaid ohte. 3 kuni 8 aasta vanustel lastel ning väga ulatuslike ja keerukate puuetega inimestel on luba-

tud seadet laadida ja maha laadida, kui neid on nõuetekohaselt juhendatud. Alla 3-aastased lapsed tuleks seadmest eemal hoida, kui täiskasvanu nende tegevust ei jälgi.

- Tuleb jälgida, et lapsed ei mängiks seadmega.
- Lapsed ei tohi ilma järelevalveta seadet puhastada ega hooldustoiminguid läbi viia.
- Hoidke pakendimaterjal lastele kättesaamatus kohas ja kõrvaldage see nõuetekohaselt.

### 1.2 Üldine ohutus

- See seade on ette nähtud ainult toiduainete ja jookide säilitamiseks.
- See seade on ettenähtud kasutamiseks kodumajapidamise siseruumides.
- Seda seadet võib kasutada kontorites, hotellide külaliskülastubades, hommikusöögiga külalistetubades, talu-

- majapidamistes ja muudes sarnastes majutusruumides, kui selline kasutamine ei ületa (keskmist) kodumajapidamise kasutuskoormusi.
- Vältimaks toidu riknemist järgige järgmisi juhiseid:
    - ärge jätke ust liiga kauaks lahti;
    - puhastage regulaarselt toiduga kokkupuutuvaid pindu ning juurdepääsetavaid tühjendussüsteeme;
    - hoidke külmikus värsket liha ja kala sobivates nõudes, nii et need ei puutuks kokku teiste toiduainetega.
  - HOIATUS: Hoidke ventilatsioonivad vabad nii eraldi seisval kui ka sisseehitatud seadmel.
  - HOIATUS: Ärge kasutage sulamisprotsessi kiirendamiseks mehhaanilisi ega mingeid muid vahendeid peale tootja soovitatud tarvikute.
  - HOIATUS: Vältige külmaai-nesüsteemi kahjustamist.
- HOIATUS: Ärge kasutage toiduainete hoidmiseks ette nähtud kambrites elektrilisi seadmeid, kui need pole tootja soovitatud tüüpi.
  - Ärge kasutage seadme puhastamiseks veepihustit ega aurupuhastit.
  - Puhastage seadet pehme niiske lapiga. Kasutage ainult neutraalseid pesuaineid. Ärge kasutage abrasiivseid vahendeid, küürimiskäsnu, lahusteid ega metallesemeid.
  - Kui seade jääb pikaks ajaks tühjaks, lülitage see välja, sulatage, puhastage, kuivatage ja jätke uks lahti, et vältida seadme sisemuses hallituse tekkimist.
  - Ärge hoidke selles seadmes plahvatusohtlikke esemeid, näiteks tuleohtlikku propellenti sisaldavaid aerosooliballoone.
  - Kui toitejuhe on kahjustatud, laske see ohutuse mõttes välja vahetada tootja poolt, tema volitatud hooldekeskuses või kvalifitseeritud isiku poolt.

## 2. OHUTUSJUHISED

### 2.1 Paigaldamine

#### HOIATUS!

Seadet tohib paigaldada ainult kvalifitseeritud tehnik.

- Eemaldage kõik pakkematerjalid.
- Kahjustatud seadet ei tohi paigaldada ega kasutada.
- Ohutuse tagamiseks ärge kasutage seadet enne, kui see on köögimööblisse paigaldatud.
- Järgige seadmega kaasas või meie veebisaidil olevaid eraldi seadme paigaldamise ja ukse ümberpööramise juhiseid.
- Kuna seade on raske, olge selle liigutamisel ettevaatlik. Kasutage töökindaid ja kinnisi jalanõusid.
- Veenduge, et seadme ümber on tagatud vaba õhuringlus.
- Esmakordsel paigaldamisel või ukse avamissuuna muutmisel oodake enne elektrivõrku ühendamist vähemalt 4 tundi. See on vajalik, et õli valguks kompressorisse tagasi.
- Enne mis tahes toimingute läbiviimist (nt ukse avamissuuna muutmine) eemaldage toitejuhe seinakontaktist.
- Ärge paigaldage seadet radiaatorite või pliitide, ahjude või pliidiplaatide lähedusse, välja arvatud juhul, kui paigaldusjuhistes on märgitud teisiti.
- Ärge jätke seadet vihma kätte.
- Ärge paigaldage seadet otsese päikesevalgusega kohta.
- Ärge paigaldage seda seadet liiga niiskesse või liiga külma kohta.
- Seadme teise kohta viimisel tõstke seda esiservast, et vältida pöranda kriimustamist.
- Seadme ukse ümberpööramisel kaitske pörandat kriimustuste eest.
- Seadmes on kott desikantainega. See ei ole mänguasi. See ei ole toiduaine. Visake see kohe minema.

### 2.2 Elektriühendus

#### HOIATUS!

Tulekahju- ja elektrilöögioht.

#### HOIATUS!

Seadme paigaldamisel veenduge, et toitejuhe kulgeks vabalt ega oleks vigastatud.

#### HOIATUS!

Ärge kasutage harupistikuid ega pikendusjuhtmeid.

#### ETTEVAATUST!

Kõik selle seadme paigaldamiseks vajalikud elektritööd peab läbi viima kvalifitseeritud elektrik.

- Kontrollige, kas andmeplaadil olevad elektriparameetrid vastavad teie kohaliku vooluvõrgu näitajatele.
- Seade peab olema maandatud.
- Kasutage alati nõuetekohaselt paigaldatud pörutuskindlat pistikupesaga.
- Kui koduse toiteallika pistikupesaga pole maandatud, ühendage seade kehtivate eeskirjade kohaselt eraldi maandusega, konsulteerides kvalifitseeritud elektrikuga.
- Olge ettevaatlik, et mitte kahjustada elektrilisi osi (nt toitepistikut, toitejuhet, kompressorit). Elektriliste osade vahetamiseks pöörduge volitatud teeninduskeskusesse või elektriku poole.
- Toitejuhe peab jääma toitepistikust allapoole.
- Ühendage toitepistik seinakontakti alles pärast seda, kui paigaldamine on lõpetatud. Veenduge, et pärast paigaldamist säilib juurdepääs toitepistikule.
- Ärge eemaldage seadet vooluvõrgust kaablist tõmmates. Tõmmates hoidke alati kinni toitepistikust.
- Selle seadme juurde kuulub 13 A toitepistik. Kui on vaja vahetada toitepistikus olevat kaitset, kasutage 13 A ASTA (BS 1362) ASTA (BS 1362) kaitset (ainult Ühendkuningriik ja Iirimaa).

### 2.3 Kasutamine

#### HOIATUS!

Vigastuse, põletuse, elektrilöögi või tulekahjuoht!



Seade sisaldab tuleohtlikku gaasi (isobutaan (R600a)), mis on looduslik gaas, millel puudub oluline keskkonnamõju. Olge ettevaatlik, et te isobutaani sisaldavat külmutusainesüsteemi ei vigastaks.

- Ärge muutke selle seadme tehnilisi omadusi.
- Sisseehitatud toote eraldi kasutamine on rangelt keelatud.
- See seade on ette nähtud kasutamiseks siseruumis, mille temperatuur on vahemikus 10°C kuni 38°C. Seadme nõuetekohane töötamine on tagatud ainult määratud temperatuurivahemikus.
- Ärge pange seadmesse mid elektriseadmeid (nt jäätisemasinat), kui see pole tootja poolt ette nähtud.
- Kui külmaainesüsteemil tekib kahjustusi, siis veenduge, et ruumis ei oleks leeki ega süüteallikaid. Õhutage ruum korralikult.
- Jälgige, et kuumad esemed ei puutuks vastu seadme plastpindu.
- Ärge asetage karastusjooke sügavkülmkambrisse. See tekitab joogianumas rõhku.
- Ärge hoidke seadmes tuleohtlikke gaase ega vedelikke.
- Ärge pange tuleohtlikke või tuleohtliku ainega märgunud esemeid seadmesse, selle lähedusse ega peale.
- Ärge katsuge kompressorit ega kondensaatorit. Need on kuumad.
- Ärge võtke sügavkülmkambrist toiduaineid ega puudutage neid, kui teie käed on märjad või niisked.
- Ärge külmutage juba ülessulatatud toiduaineid uuesti.
- Järgige külmutatud toiduainete pakenditel olevaid säilitamisjuhiseid.
- Enne toidu sügavkülmkambrisse panemist pakkige see mistahes toiduga kokkupuutuvasse materjali.
- Ärge laske toiduainetel kokku puutuda seadme sektsioonide siseseintega.

## 2.4 Sisevalgustus

### HOIATUS!

Elektrilöögi oht.

- See toode sisaldab ühte või enamat energiatõhususe F klassi valgusallikat.
- Teave selles seadmes oleva lambi (lampide) ja eraldi müüdavate varulampide kohta. Need lambid taluvad koduste majapidamisseadmete äärmuslikke keskkonningimusi, näiteks temperatuuri,

vibratsiooni ja niiskust, või on ette nähtud edastama infot seadme tööoleku kohta. Need pole ette nähtud kasutamiseks muudes rakendustes ega sobi ruumide valgustamiseks.

## 2.5 Puhastamine ja hooldus

### HOIATUS!

Kehavigastuse või seadme kahjustamise oht.

- Enne hooldustoiminguid lülitage seade välja ja lahutage toitepistik pistikupesast.
- Selle seadme jahutussüsteem sisaldab süsivesinikke. Süsteemi tohib hooldada ja laadida ainult kvalifitseeritud tehnik.
- Kontrollige toodet regulaarselt kulumis- ja kahjustusmärkide suhtes, mis võivad muuta selle toiduga kokkupuuteks sobimatuks, nagu praod, mullid, delaminatsioon (kihtide eraldumine), kokkutõmbumine, kleepuvus, korrosioon või muud nähtavad muudatused tekstuuris või välimuses. Järgige toote halvenemise vältimiseks puhastus- ja hooldusjuhiseid.
- Asendage filter iga 6 kuu järel. Asendusosade ostmiseks pöörduge kohaliku edasimüüja poole.

## 2.6 Hooldus

- Seadme parandamiseks võtke ühendust volitatud teeninduskeskusega. Kasutage ainult originaalvaruosi.
- Pidage meeles, et kui olete parandanud seadet ise või lasknud seda teha ebapädeval isikul, võib see kahjustada seadme ohutust ja muuta garantii kehtetuks.
- Pärast mudeli tootmise lõpetamist on 7 aasta jooksul saadaval järgmised varuosad: termostaadid, temperatuurandurid, trükkplaadid, valgusallikad, uksekäepidemed, uksehinged, kúpsetusplaadid ja korvid. Uksetihendid on saadaval vähemalt 10 aasta jooksul pärast mudeli tootmise lõpetamist. Kestus võib teie riigis olla pikem. Lisateabe saamiseks vaadake meie veebisaiti.
- Pidage meeles, et mõned varuosad on saadaval ainult ametlikele parandajatele ning et mõned varuosad ei pruugi kõigile mudelitele sobida.

## 2.7 Jäätmekäitus

### ⚠ HOIATUS!

Vigastus- või lämbumisoht.

- Eemaldage seade vooluvõrgust.
- Lõigake toitekaabel seadme küljest lahti ja visake ära.
- Eemaldage uksekäepide, et vältida laste ja loomade seadmesse lõksujäämist.

- Selle seadme külmutusagensi süsteem ja isolatsioonimaterjalid on osoonisõbralikud.
- Isolatsioonivaht sisaldab tuleohhtlikku gaasi. Seadme õige kõrvaldamise kohta saate täpsemaid juhiseid kohalikust omavalitsusest.
- Ärge vigastage soojusvaheti läheduses paiknevat jahutusüksust.

## 3. JUHTPANEEL

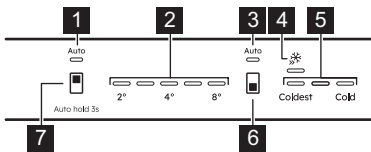

- 1 Külmiku AI CoolAssist indikaator**  
Süttib, kui funktsioon on aktiivne.
- 2 Külmiku temperatuurindikaatorid**
- 3 Sügavkülmiku AI CoolAssist indikaator**  
Süttib, kui funktsioon on aktiivne.
- 4 Extra Freeze indikaator**
- 5 Sügavkülmiku temperatuurindikaatorid**
- 6 Sügavkülmikusektsiooni nupp/ Seadme SISSE/VÄLJA nupp**  
Vajutage, et seada temperatuur vahemikku Coldest kuni Cold. Vajutage funktsiooni aktiveerimiseks/ desaktiveerimiseks, kuni indikaator Extra Freeze süttib/kustub.
- 7 Külmikusektsiooni nupp**  
Vajutage temperatuuri seadistamiseks (2°C– 8°C; soovitatav 4°C). Vajutage 3 s, et aktiveerida/ desaktiveerida AI CoolAssist.

ⓘ Seatud temperatuur saavutatakse 24 h jooksul.  
Pärast voolukatkestust naaseb seade varem seatud temperatuuridele.

### 3.1 Sisse/välja lülitamine

Sisestage toitepistik seina pistikupespa. Püüdke ja hoidke nuppu ON/OFF, et seade sisse/välja lülitada. Pärast väljalülitamist eemaldage toitepistik seinakontaktist.

### 3.2 AI CoolAssist

Kasutage AI CoolAssist, et lubada automaatselt järgmised režiimid:

- temperatuuri juhtimine: optimeerib temperatuuri.
- Auto Shopping Mode: reguleerib külmkapi temperatuuri, et kiiresti äsja külmkappi lisatud asju jahutada.
- Auto Vacation Mode: vähendab energiatarvet, kui seadet ei kasutata kolm või enam päeva järjest.

ⓘ AI CoolAssist ja Extra Cool või Extra Freeze ei saa olla üheaegselt aktiivsed. Temperatuuri reguleerimise nupp on keelatud, kui AI CoolAssist on sisse lülitatud. Temperatuuri reguleerimiseks lülitage see välja.

### 3.3 Funktsioon Extra Freeze

Kasutage sügavkülmikus eelkülmutamiseks ja kiirkülmutamiseks Extra Freeze.

Aktiveerige funktsioon vähemalt 24 h enne toidu sügavkülmikusse paigutamist. Funktsioon seiskub pärast max 52 h. Kui funktsioon on sisse lülitatud, pole temperatuuri võimalik seadistada.

### 3.4 Alarmid

ⓘ Alarmitüübid on mudeliti erinevad.

Heli- ja visuaalse alarmi väljalülitamiseks vajutage mis tahes nuppu.

Kui nuppu ei vajutata, lülitub helisignaali automaatselt 1 h pärast välja.

#### Ukse avamise alarm

Kui külmiku uks on jäänud lahti umbes 5 min, siis hakkavad kõik LED-indikaatorid vilkuma ja kostub helisignaali.

Kui sügavkülmiku uks on jäänud lahti umbes 80 s, siis hakkavad kõik LED-indikaatorid vilkuma ja kostub helisignaal.

Signaal vaikib, kui te ukse sulgete.

### Kõrge temperatuuri alarm

Kui sügavkülma sektsiooni temperatuur tõuseb, vilguvad esimene ja kolmas sügavkülma temperatuuri indikaator ning kostub heli.

Häire kinnitamiseks vajutage ükskõik millist nuppu. Sügavkülmiku esimene ja kolmas temperatuuriindikaator süttivad 5 s, enne kui näitavad uuesti sügavkülmiku temperatuuri.

Helisignaali taaskäivitub 1 h pärast, kuni normaalsed tingimused taastuvad.

## 4. IGAPÄEVANE KASUTAMINE

**i** Varustus on mudeliti erinev.

### 4.1 Riilite paigutamine

**Paindlik riil:** riili esiosa saab paigutada teise poole alla. Võtke eesmine pool ettevaatlikult välja ja libistage see alumisse siini.

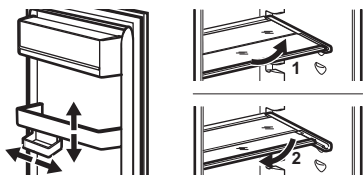

### 4.2 Sahtlite eemaldamine

Tühjendage enne eemaldamist alati sahtlid.

#### Köögivilja- ja sügavkülmikusahtlid

1. Tõmmake sahtel välja, kuni see peatub.
2. Kui jõuate siinide lõppu, tõstke sahtli esiosa kergelt üles ja eemaldage see siis seadmest.

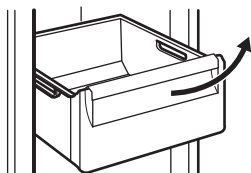

**i** Mõne mudeli puhul on sahtli eemaldamiseks vaja esmalt eemaldada pudeliriil.

#### ExtraChill

See on sahtel köögivilja- või GreenZone sahtli kohal.

1. Tõmmake sahtel külmikust välja.

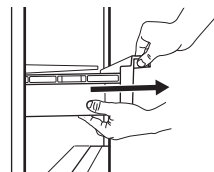

2. Tõstke sahtli esiosa üles.



3. Sahtli seadmest väljatõmbamiseks tõstke ja pöörake sahtlit.



#### GreenZone

See on väljatõmmatav sahtel, millel on  ning mis asub külmkapisektsiooni allas.

1. Tühjendage sahtel.
2. Tõmmake sahtel külmikust välja.

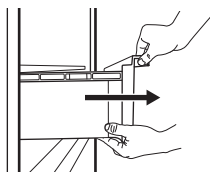

3. Tõstke sahtli esiosa üles.
4. Tõmmake sahtel välja ja tõstke seda samal ajal üles.

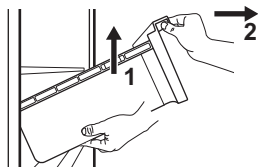

#### Klaasriiuli eemaldamiseks:

1. Vabastage mõlemalt poolt külgmine haare.

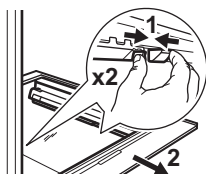

2. Tõmmake klaasriiuli tugi enda poole.

#### 4.3 Niiskuskontroll

Sahtli GreenZone klaasriiulil on varustatud seadmega, mis reguleerib sahtli sees valitsevat õhuniiskust.

- ⓘ Ärge asetage toiduaineid niiskuse regulaatorile.

#### Automaatne niiskuse reguleerimine

Niiskuse reguleerimiseadme eemaldamiseks:

1. Avage klaasriiuli all olev sahtel ja tõmmake kate välja.

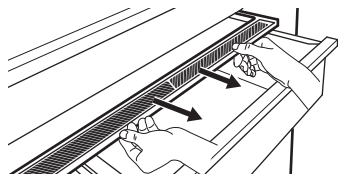

2. Kui teil on vaja seadme valge membraan välja vahetada, võtke kinni seadme keskelt ja tõmmake kaant, et eraldada membraan kaanest.

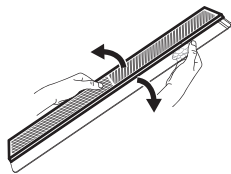

3. Paigaldage uus membraan kätte sisse, surudes membraani serva kätte sisse.

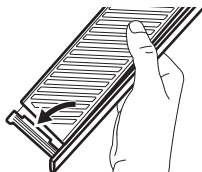

4. Paigaldage niiskuse regulaator sahtlile tagasi.

- ⓘ GreenZone sahtlis või tekkida kondensaatsivesi. Eemaldage see pehme lapiga.

#### 4.4 MULTIFLOW

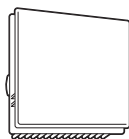

Ventilaator MULTIFLOW aktiveeritakse automaatselt ja see töötab ainult siis, kui uks on suletud.

- ⓘ Ärge blokeerige õhuavasid.

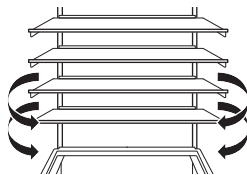

- ⓘ Ärge eemaldage MULTIFLOW paneeli. Puhastusjuhiseid leiate peatükist "Puhastamine ja hooldus".

#### 4.5 CleanAir+ filter

CleanAir+ puhastab külmkapis õhu lõhnadest.

Tarnimisel on filter ja selle plastkorpus kilekotis. Täiendavat teavet vt peatükist „CleanAir+ filtri paigaldamine ja asendamine“.

## 4.6 Pudelite hoiustamise tarvikud

Salvesta maks. 10 kg ainult suletud pudelitest või purkidest kuni kahes reas.

Ärge pange pakkimata toitu tarvikuga otseesse kokkupuutesse.

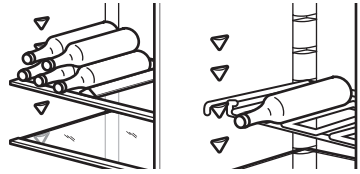

## 5. NÕUANDED JA SOOVITUSED

### 5.1 Näpunäiteid energia säästmiseks

- Sügavkülmik: Esialgne konfiguratsioon tagab kõige tõhusama energiakasutuse.
- Külmik Kõige efektiivsem energiakasutus on tagatud sellega, kui sahtlid paiknevad seadme allosas ja riulid on paigutatud ühtlaste vahedega. Ukseriulite paigutus energiatarbimist ei mõjuta.
- Ärge avage ust sageli ega jätke seda lahti kauemaks kui vaja.
- Sügavkülmik: Mida madalamaks on temperatuur seatud, seda suurem on energiatarbimine.
- Külmik Ärge seadke liiga kõrget temperatuuri, välja arvatud juhul, kui seda nõuavad toiduaine omadused.
- Kui seade on täis ja seda ümbritsev temperatuur on kõrge või temperatuur on seatud madalaks, võib kompressor pidevalt töötada, põhjustades härmatise või jää tekkimist aurustil. Sellisel juhul seadke temperatuur kõrgemaks, et võimaldada automaatsulatust ja sel viisil energiat kokku hoida.
- Ärge katke ventilatsiooniavasid ega -võret kinni.
- Jälgige, et seadmes olevad toiduained oleks paigutatud nii, et õhk saaks seadme tagaosas olevate vastavate õhuavade kaudu liikuda.

### 5.2 Nõuanded külmutamiseks

- Ärge külmutage vedelikke sisaldavaid pudelid ega purke, ja kindlasti mitte gaseeritud jooke, sest need võivad külmumise käigus plahvatada.
- Ärge pange sügavkülmkambrissooja toitu.
- Ärge asetage värsket külmutamata toitu otse juba külmutatud toidu kõrvale.
- Külmakahjustuste ärahoidmiseks ärge sööge jääkuubikuid, mahla jääd või

jääkomme kohe pärast sügavkülmikust väljavõtmist.

- Sulatatud toitu ei tohi uuesti külmutada.

### 5.3 Näpunäiteid külmutatud toiduainete säilitamiseks

- Sügavkülmasektsioon on tähistatud sümboliga .
- Sobivaim temperatuur, mis tagab külmutatud toiduainete säilimise, on -18 °C või sellest madalam.
- Kõrgem temperatuur külmikus võib toidu säilivusaega lühendada.
- Külmutatud toiduainete säilitamiseks sobib kogu sügavkülmikusektsioon.
- Jätke toiduainete ümber veidi vaba ruumi, et õhk pääseks vabalt liikuma.

### 5.4 Säilivusaeg sügavkülmasektsioonis

Toiduaine tüüp	Säilivusaeg (kuud)
Sai	3
Puuviljad (välja arvatud tsitruselised)	6–12
Köögiviljad	8–10
Järelejäänud toit, lihata	1–2
<b>Piimatooted</b>	
Või	6–9
Pehme juust (nt mozzarella)	3–4
Kõva juust (nt parmesan, tšedar)	6
<b>Mereannid</b>	
Rasvane kala (nt lõhe, makrell)	2–3
Lahja kala (nt tursk, lest)	4–6
Krevetid	12

Toiduaine tüüp	Säilivusaeg (kuud)
Puhastatud merekarbid ja rannakarbid	3–4
Küpsetatud kala	1–2
<b>Liha</b>	
Linnuliha	9–12
Veiseliha	6–12
Sealiha	4–6
Lambaliha	6–9
Vorst	1–2
Sink	1–2
Järelejäänud toit, lihaga	2–3

## 5.5 Näpunäiteid toidu säilitamiseks külmikus

➊ Värske toidu seksioon asub GreenZone sahtli kohal.

- Sobivaim temperatuur, mis tagab värsket toidu säilimise, on +4°C või sellest madalam.
- Häiriva lõhna vältimiseks tuleb nii vedelikke kui ka muid toiduaineid säilitada külmikus suletud anumates.
- Toorete toiduainete ja valmistoidu ristasaastumise ärahoidmiseks katke valmisloisid kinni ja hoidke seda tooretest toiduainetest eraldi.
- Pakendage liha sobivasse pakendisse ja pange köögiviljasahtli kohal olevale klaasriiulile.
- Sulatage külmikus olevad toiduained.
- Ärge pange külmikusse sooja toitu.
- Puhastage puu- ja köögiviljad ning asetage spetsiaalsesse sahtlisse (juurviljasahtel).
- Ärge hoidke külmikus eksootilisi puuvilju.
- Külmikus ei tohiks hoida selliseid köögivilju nagu tomatid, kartulid, sibulad ja küüslauk.
- Sulgege pudelid enne külmikusse panemist.

## 6. PUHASTAMINE JA HOOLDUS

### 6.1 Sisemuse puhastamine

Enne esmakordset kasutamist puhastage sisemus ja tarvikud leige vee ja neutraalse seebiga, seejärel kuivatage. Puhastage seadmed ja ukse tihendid regulaarselt.

Puhastage juhtpaneel niiske lapiga ja kuivatage pehme lapiga. Ärge kasutage mistahes pesuaineid.

➊ Ärge peske tarvikuid ja seadme osi nõudesumasinas.

### 6.2 Seadme sulatamine

#### Külmik

Külmikuosa sulatamine toimub automaatselt.

#### Sügavkülmik:

Sügavkülmikamber on härmatisevaba.

### 6.3 CleanAir+ filtri paigaldamine ja asendamine

➊ Käsitsege õhufiltrit ettevaatlikult, et vältida selle pinna kriimustamist.

Enne seadme aktiveerimist paigaldage õhufilter.

1. Avage plastkorpus ja asetage volditud pind restile, sobitades filtri märgitud ala sisse võrekaetud pinnal.

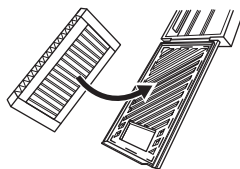

2. Hoidke filtrit all, sulgedes samal ajal plastkorpuse, kuni kuulete klõpsatust.

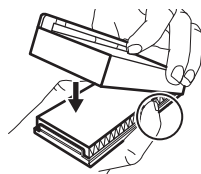

3. Eemaldage külmikuseksioonist ülemine klaasriiul. Lükake plastkorpus koos õhufiltriga klaasriiuli vasakule küljele.

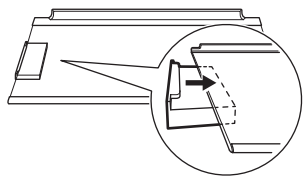

4. Sisestage klaasriiul tagasi külmikusektsiooni. Vältige filtri löömist.

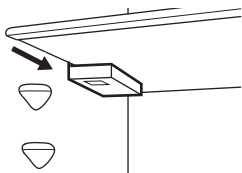

### Õhufiltri vahetamine

1. Avage filtri korpus.

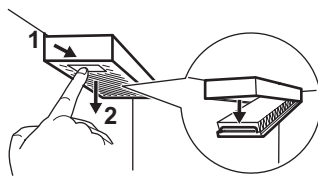

2. Eemaldage kasutatud õhufilter.  
3. Sisestage korpusesse uus õhufilter ja sulgege see.

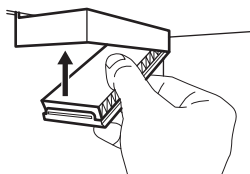

## 7. TÕRKEOTSING

### Seade ei tööta.

- Ühendage pistik nõuetekohaselt pistikupe-saga.
- Lülitage seade sisse.
- Veenduge, et pistikupesas on pinge. Võt-ke ühendust kogemustega elektrikuga.

### Seade tekitab müra.

Veenduge, et seade seisab stabiilselt.

### Heli- või visuaalne hoiatus on sees.

Sulgege uks või vajutage mõnda nuppu, et deaktiveerida akustiline alarm.

### Kompressor töötab kogu aeg.

- Reguleerige temperatuuri.
- Oodake, kuni temperatuur stabiliseerub.
- Enne külmikusse paigutamist laske neil jahtuda toatemperatuurini.
- Sulgege uks korralikult.

### Uks on kõver või takistab õhutusava.

Vt paigaldusjuhiseid.

### Uks avaneb raskelt.

Pärast ukse sulgemist ja enne selle uuesti avamist oodake mõni sekund.

### Külmikus on liiga palju härmatist ja jääd.

- Sulgege uks korralikult.
- Puhastage või vahetage tihend.
- Pakkige toiduained nõuetekohaselt.

- Reguleerige temperatuuri.

### Vesi voolab külmiku tagaplaadil.

See on osa sulatamisprotsessist.

### Külmikus on liiga palju kondensvett.

- Avage uks ainult siis, kui see on vajalik, ja sulgege see täielikult.
- Suvel ja sügisel valige külmikus soojem temperatuur (ligikaudu 6-7°C).

### Vesi voolab põrandale.

Ühendage sulamisvee väljalase aurustusalu-sega.

### Temperatuuri ei saa seada.

Lülitage välja Extra Freeze funktsioon.

### Viies temperatuuriindikaator vilgub.

Pöörduge volitatud teeninduskeskusse. Jahu-tussüsteem hoiab toidu külmana. Tempera-tuuri reguleerimine on välja lülitatud.

### Esimene või teine temperatuuriindikaator vilgub.

Pöörduge volitatud teeninduskeskusse. Jahu-tussüsteem hoiab toidu külmana. Tempera-tuuri reguleerimine on välja lülitatud.

### Lamp ei tööta või on uksetihendid kahjustatud.

Pöörduge volitatud teeninduskeskusse.

## 8. TEHNILISED ANDMED

Tehnilised andmed on toodud energiamärgisel ja seadme nimetusplaadil, mis võib asuda kas seadme peal või sees.

Seadme EL ja Ühendkuningriigi energiamärgisel olev QR-kood sisaldab veebilinki teabele, mis on seotud selle seadme toimimisega. EL tähisega energiamärgise kohta on võima-

lik infot leida ka EU EPREL andmebaasist, kasutades selleks <https://eprel.ec.europa.eu> linki ning mudeli nimetust ja tootenumbrit, mille leiab seadme andmesildilt. Hoidke energiamärgis alles koos kasutusjuhendiga ja kõigi muude dokumentidega, mis seadmega kaasnesid.

## 9. TEAVE KATSEASUTUSTELE

Seadme paigaldamine ja ettevalmistamine ökodisaini kontrollimiseks peab vastama standardile EN 62552 (EL, Šveits ja Ühendkuningriik). Vaadake ventilatsiooninõuete, niši

mõõtmete ja minimaalsete tagumiste vahede kohta Paigaldamine. Lisateabe saamiseks võtke ühendust volitatud teeninduskeskusega.

## 10. KESKKONNAASPEKTID

Ringlussevõttu tuleb saata materjalid, millel on sümbol . Ringlussevõtuks pange pakend vastavatesse konteineritesse. Aidake hoida keskkonda ja inimeste tervist ning suunake elektri- ja elektroonikaseadmete jäät-

med ringlusse. Ärge visake ära seadmeid, mis on tähistatud sümboliga  majapidamisjätmete hulka. Viige seade kohalikku jäätmesortimispunkti või pöörduge abi saamiseks kohalikku omavalitsusse.

1. CONSIGNES DE SÉCURITÉ.....	26	7. DÉPANNAGE.....	36
2. CONSIGNES DE SÉCURITÉ.....	28	8. DONNÉES TECHNIQUES.....	37
3. BANDEAU DE COMMANDE.....	30	9. IIFORMATIONS POUR LES LABORATOIRES D'ESSAIS.....	37
4. UTILISATION QUOTIDIENNE.....	31	10. CONSIDÉRATIONS ENVIRONNEMENTALES.....	37
5. CONSEILS.....	33		
6. ENTRETIEN ET NETTOYAGE.....	35		

## 1. ⚠ CONSIGNES DE SÉCURITÉ

Avant d'installer et d'utiliser cet appareil, lisez soigneusement les instructions fournies. Le fabricant ne pourra pas être tenu responsable des blessures et dégâts résultant d'une mauvaise installation ou utilisation. Conservez toujours les instructions dans un lieu sûr et accessible pour vous y référer ultérieurement.

### 1.1 Sécurité des enfants et des personnes vulnérables

- Cet appareil peut être utilisé par des enfants âgés d'au moins 8 ans et par des personnes ayant des capacités physiques, sensorielles ou mentales réduites ou dénuées d'expérience ou de connaissance, s'ils sont correctement surveillés ou si des instructions relatives à l'utilisation de l'appareil en toute sécurité leur ont

été données et s'ils comprennent les risques encourus. Les enfants de 3 à 8 ans et les personnes atteintes de handicaps graves ou très lourds peuvent charger et décharger l'appareil à condition qu'ils aient reçu des instructions appropriées. Les enfants de moins de 3 ans doivent être tenus à l'écart de l'appareil, à moins d'être surveillés en permanence.

- Veillez à ce que les enfants ne jouent pas avec l'appareil.
- Le nettoyage et l'entretien par l'utilisateur ne doivent pas être effectués par des enfants sans surveillance.
- Ne laissez pas les emballages à la portée des enfants et jetez-les convenablement.

## 1.2 Sécurité générale

- Cet appareil sert uniquement à stocker des aliments et des boissons.
- Cet appareil est conçu pour un usage domestique ménager, dans un environnement intérieur.
- Cet appareil peut être utilisé dans les bureaux, les chambres d'hôtel, les chambres d'hôtes, les maisons d'hôtes de ferme et d'autres hébergements similaires lorsque cette utilisation ne dépasse pas le niveau (moyen) de l'utilisation domestique.
- Pour éviter la contamination des aliments, respectez les instructions suivantes :
  - n'ouvrez pas la porte pendant de longues durées ;
  - nettoyez régulièrement les surfaces pouvant être en contact avec les aliments et les systèmes d'évacuation accessibles ;
  - conservez la viande et le poisson crus dans des récipients appropriés dans le réfrigérateur, afin qu'ils ne soient pas en contact ou ne coulent pas sur d'autres aliments.
- **AVERTISSEMENT** : Veillez à ce que les orifices de ventilation situés dans l'enceinte de l'appareil ou la structure intégrée ne soient pas obstrués.
- **AVERTISSEMENT** : N'utilisez aucun dispositif mécanique ou autre pour accélérer le processus de dégivrage, outre ceux recommandés par le fabricant.
- **AVERTISSEMENT** : Veillez à ne pas endommager le circuit réfrigérant.
- **AVERTISSEMENT** : N'utilisez pas d'appareils électriques à l'intérieur des compartiments de conservation des aliments de l'appareil, sauf s'ils sont du type recommandé par le fabricant.
- Ne pulvérisez pas d'eau ni de vapeur pour nettoyer l'appareil.
- Nettoyez l'appareil avec un chiffon doux et humide. Utilisez uniquement des produits de lavage neutres. N'utilisez pas de produits abrasifs, de tampons à récurer, de solvants ou d'objets métalliques.
- Si l'appareil est vide pendant une longue durée,

éteignez-le, dégivrez-le, nettoyez-le, séchez-le et laissez la porte ouverte pour empêcher le développement de moisissure dans l'appareil.

- Ne conservez aucune substance explosive dans cet appareil, comme des aéro-

sols contenant un produit inflammable.

- Si le câble d'alimentation est endommagé, il doit être remplacé par le fabricant, son service après-vente ou par un professionnel qualifié afin d'éviter un danger.

## 2. CONSIGNES DE SÉCURITÉ

### 2.1 Installation

#### **AVERTISSEMENT!**

L'appareil doit être installé uniquement par un professionnel qualifié.

- Retirez l'intégralité de l'emballage.
- N'installez pas et ne branchez pas un appareil endommagé.
- Pour des raisons de sécurité, n'utilisez pas l'appareil avant de l'avoir installé dans la structure encastrée.
- Suivez les instructions séparées pour l'installation et l'inversion de la porte fournies avec l'appareil ou disponibles sur notre site Web.
- Soyez toujours vigilants lorsque vous déplacez l'appareil car il est lourd. Utilisez toujours des gants de sécurité et des chaussures fermées.
- Assurez-vous que l'air puisse circuler autour de l'appareil.
- Lors de la première installation ou après avoir inversé la porte, attendez au moins 4 heures avant de brancher l'appareil sur le secteur. Cela permet à l'huile de refouler dans le compresseur.
- Avant toute opération sur l'appareil (par ex. inversion de la porte), débranchez la fiche de la prise de courant.
- N'installez pas l'appareil à proximité d'un radiateur ou d'une cuisinière, d'un four ou d'une table de cuisson, sauf indication contraire dans les instructions d'installation.
- N'exposez pas l'appareil à la pluie.
- N'installez pas l'appareil dans un endroit exposé à la lumière directe du soleil.
- N'installez pas l'appareil dans une pièce trop humide ou trop froide.

- Lorsque vous déplacez l'appareil, veillez à le soulever par l'avant pour éviter d'érafler le sol.
- Protégez le sol des rayures lorsque vous inversez la porte de l'appareil.
- Cet appareil contient un sachet déshydratant. Ceci n'est pas un jouet. Ceci n'est pas un aliment. Veuillez le jeter immédiatement.

### 2.2 Branchement électrique

#### **AVERTISSEMENT!**

Risque d'incendie ou d'électrocution.

#### **AVERTISSEMENT!**

Lorsque vous installez l'appareil, assurez-vous que le câble d'alimentation n'est pas coincé ou endommagé.

#### **AVERTISSEMENT!**

N'utilisez pas d'adaptateurs multiprises et de rallonges.

#### **ATTENTION!**

Toute opération électrique nécessaire à l'installation de l'appareil doit être effectuée par un électricien qualifié.

- Assurez-vous que les paramètres sur la plaque signalétique sont compatibles avec les étalonnages électriques de l'alimentation secteur.
- L'appareil doit être relié à la terre.
- Utilisez toujours une prise antichoc correctement installée.
- Si la prise d'alimentation électrique domestique n'est pas reliée à la terre,

branchez l'appareil à une prise de terre séparée conformément aux réglementations en vigueur, en vous adressant à un électricien qualifié.

- Veillez à ne pas endommager les composants électriques (comme par exemple, la fiche secteur, le câble d'alimentation ou le compresseur). Contactez le service après-vente agréé ou un électricien pour changer les composants électriques.
- Le câble d'alimentation doit rester au-dessous du niveau de la prise secteur.
- Ne branchez la fiche d'alimentation à la prise de courant qu'à la fin de l'installation. Assurez-vous que la prise principale est accessible une fois l'appareil installé.
- Ne tirez pas sur le câble secteur pour débrancher l'appareil. Débranchez toujours la prise secteur.
- Cet appareil est fourni avec un câble d'alimentation de 13 A. Si vous devez changer le fusible de la fiche secteur, utilisez uniquement un fusible 13 A ASTA (BS 1362) (Royaume-Uni et Irlande uniquement).

## 2.3 Utilisation

### **AVERTISSEMENT!**

Risque de blessures, de brûlures, d'électrocution ou d'incendie.



L'appareil contient un gaz inflammable, l'isobutane (R600a), un gaz naturel ayant un niveau élevé de compatibilité environnementale. Veillez à ne pas endommager le circuit frigorifique contenant de l'isobutane.

- Ne modifiez pas les spécifications de l'appareil.
- Toute utilisation du produit intégré en tant que produit autonome est strictement interdite.
- Cet appareil est destiné à être utilisé à une température ambiante comprise entre 10°C et 38°C. Le fonctionnement correct de l'appareil ne peut être garanti que dans la plage de température spécifiée.
- Ne placez aucun appareil électrique (comme par exemple, une sorbetière) dans l'appareil si cela n'est pas autorisé par le fabricant.
- Si le circuit frigorifique est endommagé, assurez-vous de l'absence de flammes et de sources d'ignition dans la pièce. Aérez la pièce.

- Évitez tout contact d'éléments chauds avec les parties en plastique de l'appareil.
- Ne placez jamais de boissons gazeuses dans le congélateur. Cela engendrerait une pression sur le récipient de la boisson.
- Ne stockez jamais de gaz ou de liquide inflammable dans l'appareil.
- Ne placez pas de produits inflammables ou d'éléments imbibés de produits inflammables à l'intérieur, à proximité ou au-dessus de l'appareil.
- Ne touchez ni le compresseur, ni le condenseur. Ils sont chauds.
- Ne retirez pas et ne touchez pas les éléments du compartiment congélateur avec les mains mouillées.
- Ne recongelez jamais un aliment qui a été décongelé.
- Respectez les instructions de stockage figurant sur l'emballage des aliments surgelés.
- Emballez les aliments dans un emballage adapté au contact avec des aliments avant de les placer dans le compartiment congélateur.
- Ne laissez pas les aliments entrer en contact avec les parois intérieures des compartiments de l'appareil.

## 2.4 Éclairage interne

### **AVERTISSEMENT!**

Risque d'électrocution.

- Ce produit contient une ou plusieurs sources lumineuses de classe d'efficacité énergétique F.
- Concernant la/les lampe(s) se trouvant à l'intérieur de ce produit et les lampes de rechange vendues séparément : Ces lampes sont conçues pour résister à des conditions ambiantes extrêmes dans les appareils électroménagers, telles que la température, les vibrations, l'humidité, ou sont conçues pour signaler des informations sur le statut opérationnel de l'appareil. Elles ne sont pas prévues pour être utilisées dans d'autres applications et ne conviennent pas pour l'éclairage des pièces d'une maison.

## 2.5 Entretien et nettoyage

### **AVERTISSEMENT!**

Risque de blessure ou de dommages matériels.

- Avant toute opération d'entretien, désactivez l'appareil et débranchez la fiche secteur.
- Cet appareil contient des hydrocarbures dans son circuit de réfrigération. L'entretien et la recharge de l'unité doivent être effectués par un professionnel qualifié.
- Vérifiez régulièrement le produit pour détecter tout signe de détérioration qui pourrait le rendre impropre au contact des aliments, comme des fissures, des cloques, une délamination, un rétrécissement, une adhérence, une corrosion ou d'autres changements visibles de texture ou d'apparence. Suivez les instructions de nettoyage et d'entretien pour éviter la détérioration.
- Remplacez le filtre à air tous les 6 mois. Contactez votre revendeur local pour acheter un produit de remplacement.

## 2.6 Service

- Pour réparer l'appareil, contactez le service après-vente agréé. Utilisez uniquement des pièces de rechange d'origine.
- Veuillez noter qu'une autoréparation ou une réparation non professionnelle peuvent avoir des conséquences sur la sécurité et annuler la garantie.
- Les pièces détachées suivantes sont disponibles pendant au moins 7 ans après l'arrêt du modèle : thermostats, capteurs de température, cartes circuits imprimées, sources lumineuses, poignées de portes,

charnières de portes, plaques et balconnets. Les joints de porte sont disponibles pendant au moins 10 ans après l'arrêt du modèle. Cette durée peut être plus longue dans certains pays. Pour plus d'informations, rendez-vous sur notre site internet.

- Veuillez noter que certaines de ces pièces détachées ne sont disponibles qu'auprès de réparateurs professionnels et que toutes les pièces détachées ne sont pas adaptées à tous les modèles.

## 2.7 Mise au rebut

### ⚠ AVERTISSEMENT!

Risque de blessure ou d'asphyxie.

- Débranchez l'appareil de l'alimentation électrique.
- Coupez le câble d'alimentation et mettez-le au rebut.
- Retirez la porte pour empêcher les enfants et les animaux de s'enfermer dans l'appareil.
- Le circuit frigorifique et les matériaux d'isolation de cet appareil préservent la couche d'ozone.
- La mousse isolante contient un gaz inflammable. Contactez votre service municipal pour obtenir des informations sur la marche à suivre pour mettre l'appareil au rebut.
- N'endommagez pas la partie du circuit de réfrigération située à proximité du condenseur thermique.

## 3. BANDEAU DE COMMANDE

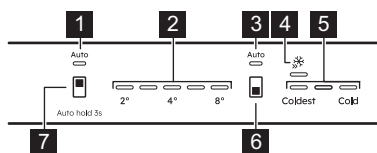

- 1 Voyant du réfrigérateur AI CoolAssist**  
S'allume lorsque la fonction est activée.
- 2 Voyants de température du réfrigérateur**
- 3 Voyant AI CoolAssist du congélateur**  
S'allume lorsque la fonction est activée.
- 4 Voyant Extra Freeze**
- 5 Voyants de température du congélateur**

- 6 Touche du compartiment de congélation/ Touche MARCHE/ARRÊT de l'appareil**  
Appuyez pour régler la température entre Coldest et Cold.  
Appuyez jusqu'à ce que le voyant Extra Freeze s'allume ou s'éteigne pour activer ou désactiver la fonction.
- 7 Touche du compartiment réfrigérateur**  
Appuyez pour régler la température (2°C-8°C ; 4°C recommandé).  
Appuyez pendant 3 sec pour activer/désactiver le AI CoolAssist.

❗ La température réglée sera atteinte dans 24 h.  
Après une coupure de courant, l'appareil rétablit les températures préalablement réglées.

### 3.1 Commutation marche/arrêt

Insérez la fiche dans la prise secteur. Appuyez et maintenez enfoncé le bouton ON/OFF pour allumer/éteindre l'appareil. Après avoir éteint l'appareil, débranchez la prise d'alimentation de la prise secteur.

### 3.2 AI CoolAssist

Utilisez AI CoolAssist pour activer automatiquement les modes suivants :

- gestion de la température : optimise la température.
- Auto Shopping Mode : ajuste la température dans le réfrigérateur pour refroidir rapidement les aliments nouvellement ajoutés.
- Auto Vacation Mode : réduit la consommation d'énergie lorsque l'appareil n'est pas utilisé pendant au moins trois jours consécutifs.

❗ AI CoolAssist et Extra Cool ou Extra Freeze ne peuvent pas être actifs en même temps.

Le bouton de régulation de la température est désactivé lorsque AI CoolAssist est activé. Éteignez-le pour régler la température.

### 3.3 Extra Freeze fonction

Utilisez Extra Freeze pour pré-congeler et congeler rapidement dans le congélateur.

Activez la fonction au moins 24 h avant de placer les aliments. La fonction s'arrête après

un maximum de 52 h. Il n'est pas possible de régler la température lorsque la fonction est activée.

### 3.4 Alarmes

❗ Les types d'alarme varient selon le modèle.

Appuyez sur n'importe quel bouton pour désactiver l'alarme sonore et visuelle.

Si vous n'appuyez sur aucun bouton, le signal sonore s'éteint après environ 1 h.

#### Alarme Porte ouverte

Si la porte du réfrigérateur reste ouverte pendant environ 5 min, tous les voyants LED clignotent et le signal sonore retentit.

Si la porte du congélateur reste ouverte pendant environ 80 sec, tous les voyants LED clignotent et le signal sonore retentit.

L'alarme se désactive dès que vous refermez la porte.

#### Alarme haute température

Lorsque la température dans le compartiment de congélation augmente, les premier et troisième voyants de température du compartiment de congélation clignotent et le signal sonore retentit.

Pour confirmer l'alarme, appuyez sur n'importe quel bouton. Les premier et troisième voyants de température du congélateur s'allument pendant 5 sec avant d'indiquer à nouveau la température du congélateur.

Après 1 h, l'alarme redémarre jusqu'à ce que les conditions normales soient rétablies.

## 4. UTILISATION QUOTIDIENNE

❗ L'équipement varie selon le modèle.

### 4.1 Positionnement des étagères

**Étagère adaptable** : la moitié avant de l'étagère peut être placée sous la seconde moitié. Retirez soigneusement la moitié avant et faites-la glisser dans le rail inférieur.

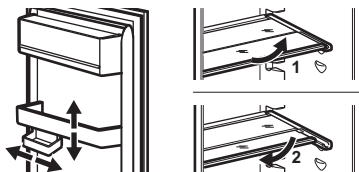

### 4.2 Retrait des tiroirs

Videz toujours les bacs avant de les retirer.

## Bac à légumes et tiroirs du congélateur

1. Tirez le bac jusqu'à la butée.
2. Après avoir atteint l'extrémité des glissières, soulevez légèrement l'avant du bac, puis sortez-le de l'appareil.

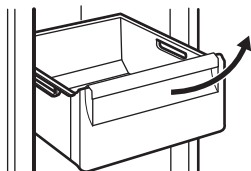

**i** Sur certains modèles, pour retirer le bac, il est nécessaire de retirer d'abord le porte-bouteilles.

## ExtraChill

Un tiroir se trouve au-dessus du bac à légumes ou GreenZone.

1. Tirez le bac hors du réfrigérateur.

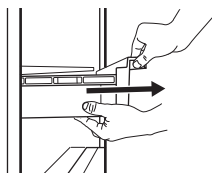

2. Soulevez légèrement l'avant du bac.

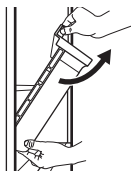

3. Soulevez et tournez le bac pour le sortir de l'appareil.



## GreenZone

Il s'agit d'un tiroir amovible avec le symbole  et situé en bas du compartiment de réfrigérateur.

1. Videz le tiroir.
2. Tirez le tiroir hors du réfrigérateur.

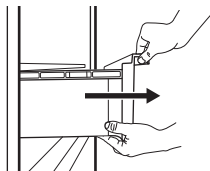

3. Soulevez légèrement l'avant du tiroir.
4. Tirez le tiroir vers l'extérieur tout en le soulevant.

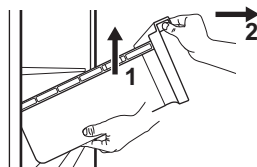

## Pour retirer la clayette en verre :

1. Déverrouillez la fixation latérale des deux côtés.

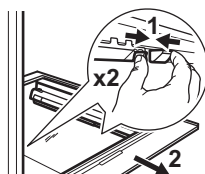

2. Tirez le support de la clayette en verre vers vous.

## 4.3 Contrôle de l'humidité

La clayette en verre du GreenZonebac est équipée d'un dispositif qui sert à réguler l'humidité à l'intérieur du bac.

**i** Ne placez aucun produit alimentaire sur le dispositif de contrôle de l'humidité.

## Contrôle automatique de l'humidité

Pour retirer le dispositif de contrôle de l'humidité :

1. Ouvrez le tiroir sous la clayette en verre et retirez le couvercle.

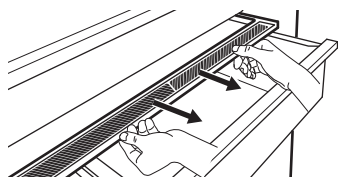

- Si vous devez remplacer la membrane blanche de l'appareil, prenez l'appareil par le milieu et séparez la membrane du couvercle en tirant sur le couvercle.

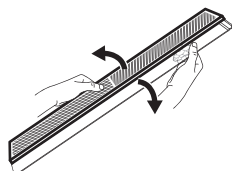

- Assemblez une nouvelle membrane dans le couvercle en appuyant sur le bord de la membrane dans le couvercle.

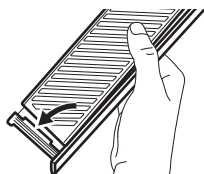

- Repositionnez le dispositif de contrôle de l'humidité sur le tiroir.

**i** De la condensation peut se produire dans le GreenZonebac. Retirez-la à l'aide d'un chiffon doux.

#### 4.4 MULTIFLOW

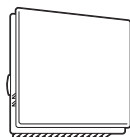

Le ventilateur MULTIFLOW se met en marche automatiquement et ne fonctionne que lorsque la porte est fermée.

**i** Ne bloquez pas les orifices d'aération.

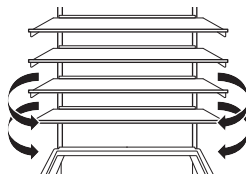

**i** Ne retirez pas le panneau MULTIFLOW. Pour les instructions de nettoyage, reportez-vous au chapitre « Entretien et nettoyage ».

#### 4.5 Filtre CleanAir+

CleanAir+ purifie l'air des odeurs dans le réfrigérateur.

À la livraison, le filtre et son boîtier en plastique se trouvent à l'intérieur d'un sac en plastique. Pour plus de détails, reportez-vous au chapitre « Installation et remplacement du filtre CleanAir+ ».

#### 4.6 Accessoires de stockage de bouteilles

**i** Vous pouvez stocker au maximum 10 kg de bouteilles ou de canettes fermées uniquement, sur deux rangées au maximum.

**i** Ne mettez pas d'aliments sans emballage en contact direct avec l'accessoire.

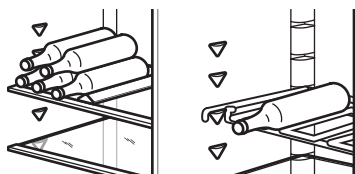

## 5. CONSEILS

### 5.1 Conseils pour économiser l'énergie

- Congélateur : La configuration d'origine garantit l'utilisation la plus efficace de l'énergie.

- Réfrigérateur : L'utilisation la plus efficace de l'énergie est assurée dans la configuration avec les bacs dans la partie inférieure de l'appareil et les clayettes réparties uniformément. La position des

- compartiments de porte n'affecte pas la consommation d'énergie.
- Évitez d'ouvrir fréquemment la porte et ne la laissez ouverte que le temps nécessaire.
  - Congélateur : Plus le réglage de la température est bas, plus la consommation électrique est élevée.
  - Réfrigérateur : Ne réglez pas une température trop élevée, sauf si cela est requis par les caractéristiques des aliments.
  - Si la température ambiante est élevée, que le thermostat est réglé sur une température basse et que l'appareil est plein, le compresseur fonctionne en régime continu, ce qui provoque une formation de givre ou de glace sur l'évaporateur. Dans ce cas, réglez le thermostat sur une température plus élevée pour permettre le dégivrage automatique.
  - Ne couvrez pas les grilles ou les orifices de ventilation.
  - Assurez-vous que les produits alimentaires à l'intérieur de l'appareil permettent la circulation de l'air par les orifices à l'arrière de l'intérieur de l'appareil.

## 5.2 Conseils pour la congélation

- Ne congelez pas des bouteilles ou des canettes avec des liquides, en particulier des boissons contenant du dioxyde de carbone, car elles pourraient exploser pendant la congélation.
- Ne placez pas d'aliments chauds dans le compartiment congélateur.
- Ne placez pas d'aliments frais non congelés directement à côté d'aliments déjà congelés.
- Ne mangez pas les glaçons, les glaces à l'eau ou les bâtonnets glacés dès leur sortie du congélateur. Vous risquez des gelures.
- Ne recongelez pas des aliments décongelés.

## 5.3 Conseils pour le stockage des plats surgelés

- Le compartiment de congélation est indiqué par .
- Un bon réglage de température qui garantit la conservation des produits alimentaires congelés est une température inférieure ou égale à -18 °C.

- Un réglage de température plus élevé à l'intérieur de l'appareil peut entraîner une durée de conservation plus courte.
- L'ensemble du compartiment du congélateur est adapté à la conservation de produits alimentaires congelés.
- Laissez suffisamment d'espace autour des aliments pour permettre à l'air de circuler librement.

## 5.4 Durée de conservation dans le compartiment de congélation

Type d'aliment	Durée de conservation (mois)
Pain	3
Fruits (sauf agrumes)	6 à 12
Légumes	8 à 10
Restes (sans viande)	1 à 2
<b>Produits laitiers :</b>	
Beurre	6 à 9
Fromage à pâte molle (p. ex., mozzarella)	3 à 4
Fromage à pâte dure (p. ex., parmesan, cheddar)	6
<b>Fruits de mer :</b>	
Poisson gras (p. ex., saumon, maquereau)	2 à 3
Poisson maigre (p. ex., cabillaud, limande)	4 à 6
Crevettes	12
Palourdes et moules décortiquées	3 à 4
Poisson cuit	1 à 2
<b>Viande :</b>	
Volaille	9 à 12
Bœuf	6 à 12
Porc	4 à 6
Agneau	6 à 9
Saucisse	1 à 2
Jambon	1 à 2
Restes (avec viande)	2 à 3

## 5.5 Conseils pour la réfrigération des aliments

**i** Le compartiment des aliments frais est l'espace au-dessus du tiroir GreenZone.

- Un bon réglage de température qui garantit la conservation des aliments frais est une température inférieure ou égale à +4 °C.
- Utilisez toujours des récipients fermés pour les liquides et les aliments afin d'éviter les saveurs ou les odeurs dans le compartiment.
- Pour éviter la contamination croisée entre les aliments cuits et les aliments crus, couvrez les aliments cuits et séparez-les des aliments crus.

- Enveloppez et placez la viande sur la clayette en verre au-dessus du bac à légumes.
- Décongelez les aliments à l'intérieur du réfrigérateur.
- N'insérez pas d'aliments chauds dans l'appareil.
- Nettoyez les fruits et légumes et placez-les dans un bac dédié (bac à légumes).
- Ne conservez pas les fruits exotiques au réfrigérateur.
- Ne conservez pas au réfrigérateur les légumes tels que les tomates, les pommes de terre, les oignons et l'ail.
- Fermez les bouteilles avant de les mettre au réfrigérateur.

## 6. ENTRETIEN ET NETTOYAGE

### 6.1 Nettoyage de l'intérieur

Avant la première utilisation, nettoyez l'intérieur et les accessoires à l'eau tiède et au savon neutre, puis séchez. Nettoyez régulièrement l'équipement et les joints de porte.

Nettoyez le bandeau de commande avec un chiffon humide et séchez-le avec un chiffon doux. N'utilisez aucun produit détergent.

**i** Ne lavez pas les accessoires et les pièces de l'appareil au lave-vaisselle.

### 6.2 Dégivrage de l'appareil

**Réfrigérateur :**

Le dégivrage du compartiment du réfrigérateur est automatique.

**Congélateur :**

Le compartiment congélateur est exempt de givre.

### 6.3 Installation et remplacement du filtre CleanAir+

**i** Manipulez le filtre à air avec précaution pour éviter de rayer sa surface.

Installez le filtre à air avant d'activer l'appareil.

1. Ouvrez le boîtier en plastique et placez la surface plissée sur la grille, en installant le filtre à l'intérieur de la zone marquée sur la surface quadrillée.

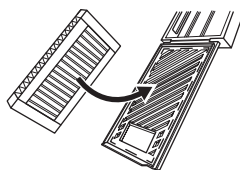

2. Maintenez le filtre enfoncé tout en fermant le boîtier en plastique jusqu'à ce que vous entendiez un clic.

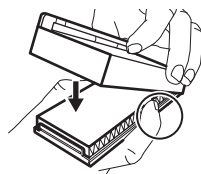

3. Retirez la clayette supérieure en verre du compartiment réfrigérateur. Faites glisser le boîtier en plastique avec le filtre à air sur le côté gauche de l'étagère en verre.

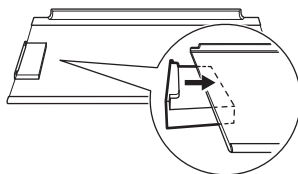

4. Insérez la clayette arrière en verre dans le compartiment réfrigérateur. Ne heurtez pas le filtre.

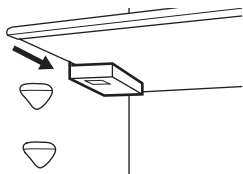

### Remplacement du filtre à air

1. Ouvrez le boîtier du filtre.

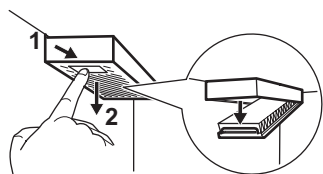

2. Retirez le filtre à air usagé.
3. Insérez le nouveau filtre à air dans le boîtier et fermez-le.

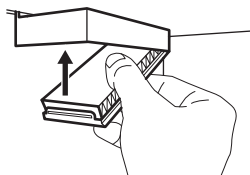

## 7. DÉPANNAGE

### L'appareil ne fonctionne pas.

- Branchez la fiche secteur sur la prise de courant.
- Mettez l'appareil en fonctionnement.
- Vérifiez qu'il y a de la tension dans la prise de courant. Contactez un électricien qualifié.

### L'appareil est bruyant.

Vérifiez que l'appareil repose bien au sol.

### Les signaux sonores ou visuels sont activés.

Fermez la porte ou appuyez sur n'importe quel bouton pour désactiver l'alarme sonore.

### Le compresseur fonctionne en permanence.

- Réglez la température.
- Attendez que la température se stabilise.
- Laissez refroidir les produits à température ambiante avant de les ranger.
- Fermez correctement la porte.

### La porte est mal alignée ou interfère avec le gril de ventilation.

Consultez les instructions d'installation.

### La porte est difficile à ouvrir.

Attendez quelques secondes après avoir fermé la porte pour la rouvrir.

### Il y a trop de givre et de glace.

- Fermez correctement la porte.

- Nettoyez ou remplacez le joint.
- Emballez correctement les aliments.
- Réglez la température.

### De l'eau s'écoule sur la plaque arrière du réfrigérateur.

Cela fait partie du processus de dégivrage.

### Trop d'eau s'est condensée à l'intérieur du réfrigérateur.

- Ouvrez la porte uniquement si nécessaire et fermez-la complètement.
- En été et en automne, réglez la température plus chaude pour le réfrigérateur (environ 6-7°C).

### De l'eau s'écoule sur le sol.

Fixez la sortie de l'eau de dégivrage au plateau d'évaporation.

### La température ne peut pas être réglée.

Désactivez la fonction Extra Freeze .

### Le cinquième voyant de température clignote.

Veuillez contacter le service après-vente agréé. Le système de refroidissement garde les aliments au frais. Le réglage de la température est désactivé.

### Le premier ou le deuxième voyant de température clignote.

Veuillez contacter le service après-vente agréé. Le système de refroidissement garde

les aliments au frais. Le réglage de la température est désactivé.

**La lampe ne fonctionne pas ou les joints de porte sont endommagés.**

Veillez contacter le service après-vente agréé.

## 8. DONNÉES TECHNIQUES

Les informations techniques figurent sur l'étiquette énergétique et sur la plaque signalétique de l'appareil, qui peut être située sur ou à l'intérieur de l'appareil.

Le code QR présent sur les étiquettes énergétiques de l'UE et du Royaume-Uni fournies avec l'appareil contiennent un lien Internet vers les informations relatives aux performances de l'appareil. Pour l'étiquette énergétique portant le drapeau de l'UE, il est également

possible de trouver les informations dans la base de données EPREL de l'UE à l'aide du lien <https://eprel.ec.europa.eu> et du nom du modèle et le numéro de produit se trouvant sur la plaque signalétique de l'appareil. Conservez les étiquettes énergétiques à titre de référence avec la notice d'utilisation et tous les autres documents fournis avec cet appareil.

## 9. IINFORMATIONS POUR LES LABORATOIRES D'ESSAIS

L'installation et la préparation de l'appareil pour une vérification Ecodesign doivent être conformes à la norme EN 62552 (UE, Suisse et Royaume-Uni). Reportez-vous à Installation pour connaître les exigences en matière

de ventilation, les dimensions des évidements et les dégagements arrière minimum. Pour obtenir plus d'informations, contactez le service après-vente agréé.

## 10. CONSIDÉRATIONS ENVIRONNEMENTALES

Recyclez les matériaux portant le symbole . Placez l'emballage dans les conteneurs appropriés pour le recycler. Contribuez à la protection de l'environnement et de la santé humaine en recyclant les déchets des appa-

reils électriques et électroniques. Ne jetez pas les appareils marqués du symbole  avec les déchets ménagers. Rapportez ce produit à votre centre de recyclage local ou renseignez-vous auprès de votre mairie.

**FR** Concerne la France uniquement :



**FR**

Cet appareil, ses accessoires et cordons se recyclent

REPRISE À LA LIVRAISON



OU

À DÉPOSER EN MAGASIN



OU

À DÉPOSER EN DÉCHÈTERIE



**FR**



Points de collecte sur [www.quefairedemesdechets.fr](http://www.quefairedemesdechets.fr)  
Privilégiez la réparation ou le don de votre appareil !

1. SICHERHEITSINFORMATIONEN .....	38	7. FEHLERBEHEBUNG.....	48
2. SICHERHEITSHINWEISE.....	40	8. TECHNISCHE DATEN.....	49
3. BEDIENFELD.....	42	9. INFORMATIONEN FÜR PRÜFINSTITUTE .....	49
4. TÄGLICHER GEBRAUCH.....	43	10. INFORMATIONEN ZUR ENTSORGUNG .....	49
5. HINWEISE UND TIPPS.....	46		
6. REINIGUNG UND PFLEGE.....	47		

## 1. SICHERHEITSINFORMATIONEN

Lesen Sie vor der Installation und Verwendung des Geräts sorgfältig die mitgelieferten Anweisungen durch. Bei Verletzungen oder Schäden infolge nicht ordnungsgemäßer Montage oder Verwendung übernimmt der Hersteller keine Haftung. Bewahren Sie die Anleitung zum Nachschlagen an einem sicheren und zugänglichen Ort auf.

### 1.1 Sicherheit von Kindern und schutzbedürftigen Personen

- Das Gerät kann von Kindern ab 8 Jahren und Personen mit eingeschränkten physischen, sensorischen oder geistigen Fähigkeiten oder mit mangelnder Erfahrung / mangelndem Wissen benutzt werden, wenn sie durch eine für ihre Sicherheit zuständige Person be-

aufsichtigt werden oder von dieser Person Anweisungen erhalten haben, wie das Gerät sicher zu bedienen ist und welche Gefahren bei nicht ordnungsgemäßer Bedienung bestehen. Kinder im Alter von 3 bis 8 Jahren und Personen mit sehr umfangreichen und komplexen Behinderungen dürfen das Gerät unter der Voraussetzung, dass sie ordnungsgemäß angewiesen wurden, be- und entladen. Halten Sie Kinder unter 3 Jahren vom Gerät fern, wenn sie nicht ständig beaufsichtigt werden.

- Kinder sollten beaufsichtigt werden, damit sie nicht mit dem Gerät spielen.
- Kinder dürfen keine Reinigung und Wartung des Geräts ohne Beaufsichtigung durchführen.

- Halten Sie sämtliches Verpackungsmaterial von Kindern fern und entsorgen Sie es ordnungsgemäß.

## 1.2 Allgemeine Sicherheit

- Dieses Gerät ist nur zur Lagerung von Lebensmitteln und Getränken bestimmt.
- Dieses Gerät ist für den häuslichen Gebrauch im Haushalt in Innenräumen konzipiert.
- Dieses Gerät darf in Büros, Hotelzimmern, Gästezimmern in Pensionen, Bauernhöfen und anderen ähnlichen Unterkünften verwendet werden, wenn diese Nutzung das (durchschnittliche) Nutzungsniveau im Haushalt nicht überschreitet.
- Um eine Kontaminierung von Lebensmitteln zu vermeiden, beachten Sie die folgenden Hinweise:
  - Öffnen Sie die Tür nicht über längere Zeit hinweg;
  - reinigen Sie regelmäßig Oberflächen, die mit Lebensmitteln in Kontakt kommen können, und zugängliche Ablaufsysteme;
- lagern Sie rohes Fleisch und Fisch in geeigneten Behältern im Kühlschrank, so dass sie nicht mit anderen Lebensmitteln in Berührung kommen oder auf diese tropfen.
- **ACHTUNG:** Halten Sie die Lüftungsöffnungen im Gerätegehäuse oder in der Einbaunische frei von Hindernissen.
- **ACHTUNG:** Versuchen Sie nicht, den Abtauvorgang durch andere als vom Hersteller empfohlene mechanische oder sonstige Hilfsmittel zu beschleunigen.
- **ACHTUNG:** Achten Sie darauf, den Kältekreislauf nicht zu beschädigen.
- **ACHTUNG:** Betreiben Sie in den Lebensmittelfächern des Geräts keine anderen als die vom Hersteller empfohlenen Elektrogeräte.
- Reinigen Sie das Gerät nicht mit Wasserspray oder Dampf.
- Reinigen Sie das Gerät mit einem weichen, feuchten Lappen. Verwenden Sie ausschließlich Neutralreiniger. Verwenden Sie keine Scheuermittel, Scheuerschwämme, scharfe Rei-

nigungsmittel oder Metallgegenstände.

- Wenn das Gerät längere Zeit leer steht, schalten Sie es aus, tauen Sie es ab, reinigen und trocknen Sie es und lassen Sie die Tür offen, um Schimmelbildung im Gerät zu vermeiden.
- Bewahren Sie keine explosiven Substanzen wie Ae-

rosoldosen mit brennbarem Treibgas in diesem Gerät auf.

- Wenn das Netzkabel beschädigt ist, muss es vom Hersteller, einem autorisierten Servicezentrum oder einer ähnlich qualifizierten Person zur Vermeidung einer Gefahrenquelle ersetzt werden.

## 2. SICHERHEITSHINWEISE

### 2.1 Installation

#### **WARNUNG!**

Nur eine qualifizierte Fachkraft darf die Montage des Geräts vornehmen.

- Entfernen Sie das gesamte Verpackungsmaterial.
- Montieren Sie ein beschädigtes Gerät nicht und benutzen Sie es nicht.
- Verwenden Sie das Gerät aus Sicherheitsgründen nicht, bevor es in den Einbauschrank gesetzt wird.
- Befolgen Sie die separaten Anweisungen für die Installation und den Wechsel des Türanschlags, die dem Gerät beiliegen oder auf unserer Website verfügbar sind.
- Seien Sie beim Umsetzen des Gerätes vorsichtig, da es sehr schwer ist. Tragen Sie stets Sicherheitshandschuhe und festes Schuhwerk.
- Stellen Sie sicher, dass die Luft um das Gerät zirkulieren kann.
- Warten Sie nach der ersten Inbetriebnahme oder dem Wechsel des Türanschlags mindestens 4 Stunden, bevor Sie das Gerät an die Stromversorgung anschließen. So kann das Öl in den Kompressor zurückfließen.
- Ziehen Sie den Stecker aus der Steckdose, bevor Sie am Gerät arbeiten (z. B. Wechsel des Türanschlags).
- Stellen Sie das Gerät nicht in der Nähe von Heizkörpern oder Herden, Backöfen oder Kochfeldern auf, es sei denn, in der Installationsanleitung ist etwas anderes angegeben.

- Setzen Sie das Gerät nicht dem Regen aus.
- Installieren Sie das Gerät nicht an einem Ort mit direkter Sonneneinstrahlung.
- Stellen Sie dieses Gerät nicht in Bereichen auf, die zu feucht oder kalt sind.
- Wenn Sie das Gerät verschieben, heben Sie es an der Vorderkante an, um den Fußboden nicht zu verkratzen.
- Schützen Sie den Boden beim Umkehren der Gerätetür vor Kratzern.
- Das Gerät enthält einen Beutel mit Trockenmittel. Dieser Beutel ist kein Spielzeug. Dieser Beutel ist kein Lebensmittel. Bitte entsorgen Sie ihn umgehend.

### 2.2 Elektrischer Anschluss

#### **WARNUNG!**

Brand- und Stromschlaggefahr.

#### **WARNUNG!**

Achten Sie bei der Montage des Geräts darauf, dass das Netzkabel nicht eingeklemmt oder beschädigt wird.

#### **WARNUNG!**

Verwenden Sie keine Mehrfachsteckdosen und Verlängerungskabel.

### **VORSICHT!**

Alle elektrischen Arbeiten, die zur Installation dieses Geräts erforderlich sind, sollten von einem/einer qualifizierten Elektriker\*in durchgeführt werden.

- Stellen Sie sicher, dass die Daten auf dem Typenschild mit den elektrischen Nennwerten der Netzspannung übereinstimmen.
- Das Gerät muss geerdet sein.
- Verwenden Sie immer eine korrekt installierte Schutzkontaktsteckdose.
- Wenn die Steckdose nicht geerdet ist, schließen Sie das Gerät gemäß den geltenden Vorschriften an eine separate Erdung an und wenden Sie sich an eine(n) qualifizierte(n) Elektriker\*in.
- Achten Sie darauf, die elektrischen Bauteile nicht zu beschädigen (z. B. Netzstecker, Netzkabel, Kompressor). Wenden Sie sich zum Austausch elektrischer Bauteile an das autorisierte Servicezentrum oder eine(n) Elektriker\*in.
- Das Netzkabel muss unterhalb des Netzsteckers liegen.
- Stecken Sie den Netzstecker erst nach Abschluss der Montage in die Steckdose. Stellen Sie sicher, dass der Netzstecker nach der Montage noch zugänglich ist.
- Trennen Sie das Gerät nicht, indem Sie am Netzkabel ziehen. Ziehen Sie immer am Netzstecker.
- Dieses Gerät ist mit einem 13 A-Netzstecker ausgestattet. Muss die Sicherung im Netzstecker ausgetauscht werden, setzen Sie nur eine 13 A ASTA (BS 1362) Sicherung ein (nur GB und Irland).

## 2.3 Gebrauch

### **WARNUNG!**

Es besteht Verletzungs-, Verbrennungs-, Stromschlag- oder Brandgefahr.



Das Gerät enthält brennbares Gas, Isobutan (R600a), ein umweltfreundliches Erdgas. Achten Sie darauf, den Kältekreislauf, der Isobutan enthält, nicht zu beschädigen.

- Nehmen Sie keine technischen Änderungen am Gerät vor.
- Jegliche Verwendung des eingebauten Produkts als freistehendes Produkt ist strengstens untersagt.

- Dieses Gerät ist für den Einsatz bei einer Umgebungstemperatur von 10°C bis 38°C vorgesehen. Der korrekte Betrieb des Geräts kann nur innerhalb des angegebenen Temperaturbereichs garantiert werden.
- Stellen Sie keine elektrischen Geräte (z. B. Eisbereiter) in das Gerät, wenn solche Geräte nicht ausdrücklich vom Hersteller für diesen Zweck zugelassen sind.
- Wird der Kältekreislauf beschädigt, stellen Sie bitte sicher, dass keine Flammen und Zündquellen im Raum vorhanden sind. Lüften Sie den Raum.
- Achten Sie darauf, dass keine heißen Gegenstände auf die Kunststoffteile des Geräts gelangen.
- Geben Sie keine Softdrinks in das Gefrierfach. Dadurch entsteht Druck auf den Getränkebehälter.
- Lagern Sie keine brennbaren Gase und Flüssigkeiten im Gerät.
- Platzieren Sie keine entflammaren Produkte oder Gegenstände, die mit entflammaren Produkten benetzt sind, im Gerät, auf dem Gerät oder in der Nähe des Geräts.
- Berühren Sie nicht den Kompressor oder den Kondensator. Diese sind heiß.
- Nehmen Sie keine Gegenstände aus dem Gefrierfach und berühren Sie diese nicht, falls Ihre Hände nass oder feucht sind.
- Frieren Sie aufgetaute Lebensmittel nicht wieder ein.
- Befolgen Sie die Hinweise auf der Verpackung zur Aufbewahrung tiefgekühlter Lebensmittel.
- Wickeln Sie die Lebensmittel in Lebensmittelkontaktmaterial ein, bevor Sie sie in das Gefrierfach legen.
- Achten Sie darauf, dass keine Lebensmittel mit den Innenwänden der Gerätefächer in Berührung kommen.

## 2.4 Innenbeleuchtung

### **WARNUNG!**

Stromschlaggefahr.

- Dieses Produkt enthält eine oder mehrere Lichtquellen der Energieeffizienzklasse F.
- Bezüglich der Lampe(n) in diesem Gerät und separat verkaufter Ersatzlampen: Diese Lampen müssen extremen physikalischen Bedingungen in Haushaltsgeräten standhalten, wie z. B. Temperatur, Vibration, Feuchtigkeit, oder sollen Informationen über den

Betriebszustand des Gerätes anzeigen. Sie sind nicht für den Einsatz in anderen Geräten vorgesehen und nicht für die Raumbeleuchtung geeignet.

## 2.5 Reinigung und Pflege

### ⚠️ WARNUNG!

Andernfalls besteht Verletzungsgefahr und das Gerät könnte beschädigt werden.

- Vor Wartungsarbeiten das Gerät deaktivieren und den Stecker des Anschlusskabels aus der Steckdose ziehen.
- Dieses Gerät enthält Kohlenwasserstoffe in der Kühleinheit. Das Gerät darf nur von einer qualifizierten Fachkraft gewartet werden.
- Überprüfen Sie das Produkt regelmäßig auf Anzeichen von Abnutzung, die es für den Kontakt mit Lebensmitteln ungeeignet machen könnten, wie z. B. Risse, Blasenbildung, Ablösung, Schrumpfung, Klebrigkeit, Korrosion oder andere sichtbare Veränderungen der Textur oder des Aussehens. Um Abnutzungen vorzubeugen, befolgen Sie bitte die Reinigungs- und Pflegehinweise.
- Wechseln Sie den Luftfilter alle 6 Monate aus. Wenden Sie sich an Ihren Händler vor Ort, um ein Ersatzteil zu erwerben.

## 2.6 Service

- Wenden Sie sich zur Reparatur des Geräts an das autorisierte Servicezentrum. Verwenden Sie nur Original-Ersatzteile.
- Bitte beachten Sie, dass eigene Reparaturen oder Reparaturen, die nicht von Fachkräften durchgeführt werden, die

Sicherheit des Geräts beeinträchtigen und zum Erlöschen der Garantie führen können.

- Die folgenden Ersatzteile werden auch nach der Einstellung des Modells 7 Jahre lang vorgehalten: Thermostate, Temperatursensoren, Platinen, Lichtquellen, Türgriffe, Türscharniere, Einsätze und Körbe. Türdichtungen sind mindestens 10 Jahre lang nach Einstellung des Modells erhältlich. Die Dauer kann in Ihrem Land länger sein. Für weitere Informationen besuchen Sie bitte unsere Website.
- Bitte beachten Sie, dass einige dieser Ersatzteile nur an Reparaturbetriebe geliefert werden können und nicht alle Ersatzteile für alle Modelle relevant sind.

## 2.7 Entsorgung

### ⚠️ WARNUNG!

Verletzungs- und Erstickungsgefahr.

- Trennen Sie das Gerät von der Stromversorgung.
- Schneiden Sie das Netzkabel ab, und entsorgen Sie es.
- Entfernen Sie die Tür, um zu verhindern, dass sich Kinder oder Haustiere in dem Gerät einschließen.
- Der Kältekreislauf und die Isolierungsmaterialien dieses Gerätes sind ozonfreundlich.
- Die Isolierung enthält entzündliches Gas. Für Informationen zur korrekten Entsorgung des Gerätes wenden Sie sich an Ihre kommunale Behörde.
- Achten Sie darauf, dass die Kühleinheit in der Nähe des Wärmetauschers nicht beschädigt wird.

## 3. BEDIENFELD

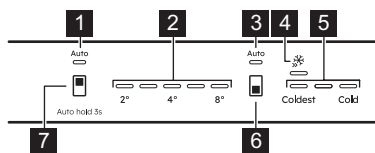

- 1 Kühlschrankschrank AI CoolAssist Anzeige**  
Leuchtet, wenn die Funktion aktiv ist.
- 2 Temperaturanzeigen im Kühlschrank**
- 3 Gefrierschrankschrank AI CoolAssist Anzeige**

Leuchtet, wenn die Funktion aktiv ist.

- 4 Extra Freeze Anzeige**
- 5 Temperaturanzeigen für den Gefrierschrankschrank**
- 6 Knopf für das Gefrierfach/ EIN/AUS-Knopf des Geräts**  
Drücken Sie, um die Temperatur zwischen Coldest und Cold einzustellen. Drücken Sie, bis die Extra Freeze Anzeige aufleuchtet bzw. erlischt, um die Funktion zu aktivieren bzw. zu deaktivieren.
- 7 Knopf für das Kühlschrankfach**

Drücken Sie, um die Temperatur einzustellen (2°C – 8°C; empfohlen 4°C). Zum Ein- und Ausschalten des AI CoolAssist 3 Sek lang drücken.

Die eingestellte Temperatur wird innerhalb von 24 Std erreicht. Nach einem Stromausfall stellt das Gerät die eingestellten Temperaturen wieder her.

### 3.1 Ein-/Ausschalten

Stecken Sie den Stecker in die Steckdose. Halten Sie die EIN-/AUS-Taste gedrückt, um das Gerät ein- bzw. auszuschalten. Ziehen Sie nach dem Ausschalten den Netzstecker aus der Steckdose.

### 3.2 AI CoolAssist

AI CoolAssist verwenden, um die folgenden Modi automatisch zu aktivieren:

- Temperaturmanagement: optimiert die Temperatur.
- Auto Shopping Mode: passt die Temperatur im Kühlschrank an, um neu hinzugefügte Artikel schnell abzukühlen.
- Auto Vacation Mode: reduziert den Energieverbrauch, wenn das Gerät an drei oder mehr aufeinanderfolgenden Tagen nicht benutzt wird.

AI CoolAssist und Extra Cool oder Extra Freeze kann nicht gleichzeitig aktiv sein. Die Temperaturregulierungstaste ist deaktiviert, wenn AI CoolAssist eingeschaltet ist. Schalten Sie dies aus, um die Temperatur einzustellen.

### 3.3 Funktion Extra Freeze

Verwenden Sie Extra Freeze zum Vorkühlen und schnellen Einfrieren im Gefrierschrank.

## 4. TÄGLICHER GEBRAUCH

Die Ausstattung variiert je nach Modell.

### 4.1 Positionierung der Ablagen

**Flexible Ablage:** Die vordere Hälfte der Ablage kann unter der zweiten Hälfte platziert werden. Nehmen Sie die vordere Hälfte vorsichtig heraus und schieben Sie sie in die untere Schiene.

Aktivieren Sie die Funktion mindestens 24 Std, bevor Sie die Lebensmittel hineinlegen. Die Funktion stoppt nach max. 52 Std. Es ist nicht möglich, die Temperatur einzustellen, wenn die Funktion eingeschaltet ist.

### 3.4 Alarme

Alarmtypen variieren je nach Modell.

Drücken Sie eine beliebige Taste, um das akustische sowie das optische Alarmsignal auszuschalten.

Wenn Sie keinen Knopf drücken, schaltet sich der Ton nach etwa 1 Std aus.

#### Alarm - Tür offen

Wenn die Kühlschranktür ca. 5 Min lang offen gelassen wird, blinken alle LED-Anzeigen und der Ton ist eingeschaltet.

Wenn die Gefrierfachtür ca. 80 Sek lang offen gelassen wird, blinken alle LED-Anzeigen und der Ton ist eingeschaltet.

Der Alarm schaltet sich aus, wenn die Tür geschlossen wird.

#### Hochtemperaturalarm

Wenn die Temperatur im Gefrierfach steigt, blinken die erste und dritte Temperaturanzeige des Gefrierschranks und der Ton ist eingeschaltet.

Um den Alarm zu bestätigen, drücken Sie eine beliebige Taste. Die erste und dritte Temperaturanzeige des Gefrierschranks leuchten 5 Sek lang, bevor die Temperatur des Gefrierschranks erneut angezeigt wird.

Nach 1 Std wird der Alarm erneut ausgelöst, bis die normalen Bedingungen wiederhergestellt sind.

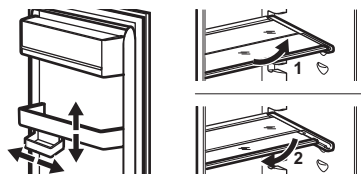

### 4.2 Entnehmen von Schubladen

Leeren Sie die Schubladen vor dem Entfernen stets vollständig.

## Gemüse- und Gefrierschrankschubladen

1. Ziehen Sie die Schublade bis zum Anschlag heraus.
2. Heben Sie, wenn Sie am Ende der Auszüge angekommen sind, die Vorderseite der Schublade leicht an und nehmen Sie sie aus dem Gerät.

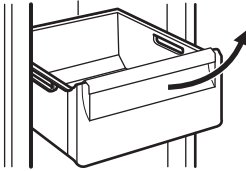

ⓘ Bei einigen Modellen ist es zum Herausnehmen der Schublade erforderlich, zuerst den Flaschenbehälter zu entfernen.

## ExtraChill

Es ist eine Schublade über dem Gemüse- oder der GreenZone-Schublade.

1. Ziehen Sie die Schublade aus dem Kühlschrank.

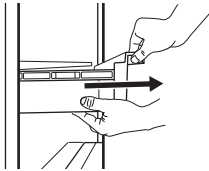

2. Heben Sie die Vorderseite der Schublade an.

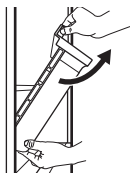

3. Heben und drehen Sie die Schublade, um sie aus dem Gerät zu ziehen.



## GreenZone

Es handelt sich um eine herausziehbare Schublade, die mit dem  gekennzeichnet ist und sich im unteren Bereich des Kühlschrankfachs befindet.

1. Leeren Sie die Schublade.
2. Ziehen Sie die Schublade aus dem Kühlschrank.

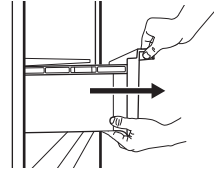

3. Heben Sie die Vorderseite der Schublade an.
4. Ziehen Sie die Schublade heraus, während Sie sie anheben.

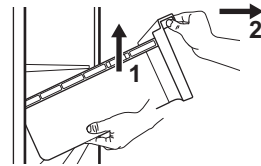

## Um den Glasboden zu entfernen:

1. Entriegeln Sie die seitlichen Halterungen auf beiden Seiten.

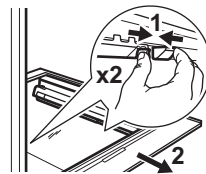

2. Ziehen Sie den Glasbodenträger zu sich heran.

## 4.3 Feuchtigkeitsregelung

Die Glasablage der GreenZone-Schublade ist mit einem Gerät ausgestattet, das zur Regelung der Luftfeuchtigkeit in der Schublade verwendet werden kann.

ⓘ Legen Sie keine Lebensmittel auf die Vorrichtung zur Feuchtigkeitskontrolle.

## Automatische Feuchtigkeitsregelung

So entfernen Sie die Vorrichtung zur Feuchtigkeitskontrolle:

1. Öffnen Sie die Schublade unter der Glasablage und ziehen Sie die Abdeckung heraus.

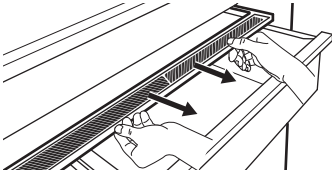

2. Um die weiße Membran des Geräts zu ersetzen, greifen Sie das Gerät in der Mitte und trennen Sie die Membran von der Abdeckung, indem Sie an der Abdeckung ziehen.

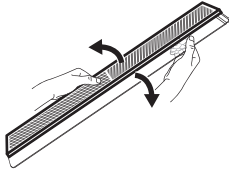

3. Setzen Sie eine neue Membran in die Abdeckung ein, indem Sie den Rand der Membran in die Abdeckung drücken.

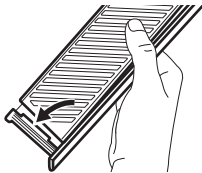

4. Setzen Sie die Feuchtigkeitsregelung wieder in die Schublade ein.

ⓘ Es kann zu Kondensation in der Green-Zone-Schublade kommen. Mit einem weichen Lappen entfernen.

#### 4.4 MULTIFLOW

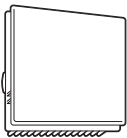

Der MULTIFLOW Ventilator wird automatisch aktiviert und ist nur bei geschlossener Tür in Betrieb.

ⓘ Die Lüftungsschlitze nicht blockieren.

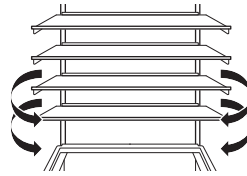

ⓘ Entfernen Sie das MULTIFLOW Panel nicht. Anweisungen zur Reinigung finden Sie im Kapitel „Reinigung und Pflege“.

#### 4.5 CleanAir+ Filter

CleanAir+ reinigt die Luft im Kühlschrank von Gerüchen.

Bei der Lieferung befinden sich der Filter und sein Kunststoffgehäuse in einem Plastikbeutel. Weitere Informationen finden Sie im Kapitel „Einbau und Austausch des CleanAir+ -Filters“.

#### 4.6 Flaschenlagerzubehör

ⓘ Lagern Sie maximal 10 kg nur geschlossene Flaschen oder Dosen in bis zu zwei Reihen.

ⓘ Bringen Sie unverpackte Lebensmittel nicht in direkten Kontakt mit dem Zubehör.

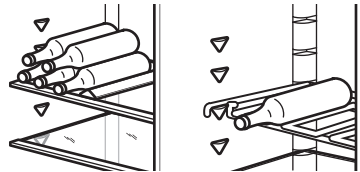

## 5. HINWEISE UND TIPPS

### 5.1 Tipps zum Energiesparen

- Gefriergerät: Die ursprüngliche Konfiguration gewährleistet die effizienteste Nutzung von Energie.
- Kühlschrank: Die effizienteste Energienutzung wird erreicht, wenn die Schubladen im unteren Teil des Geräts eingesetzt und die Ablagen gleichmäßig angeordnet sind. Die Position der Türablagen wirkt sich nicht auf den Energieverbrauch aus.
- Öffnen Sie die Tür nicht zu häufig, und lassen Sie diese nicht länger offen als notwendig.
- Gefriergerät: Je kälter die eingestellte Temperatur, desto höher der Energieverbrauch.
- Kühlschrank: Stellen Sie die Temperatur nicht zu hoch ein, es sei denn, dies ist wegen der Beschaffenheit der Lebensmittel erforderlich.
- Wenn die Umgebungstemperatur hoch ist, der Temperaturregler auf eine niedrige Temperatur eingestellt und das Gerät voll beladen ist, kann es zu andauerndem Betrieb des Kompressors und damit zu Reif- oder Eisbildung am Verdampfer kommen. Stellen Sie in diesem Fall den Temperaturregler auf eine höhere Temperatur, um das automatische Abtauen zu ermöglichen.
- Bedecken Sie die Belüftungsgitter oder -öffnungen nicht.
- Stellen Sie sicher, dass die Lebensmittel im Inneren des Geräts eine Luftzirkulation durch die Öffnungen im hinteren Teil des Geräts zulassen.

### 5.2 Tipps zum Einfrieren

- Frieren Sie keine Flaschen oder Dosen mit Flüssigkeiten, insbesondere kohlenensäurehaltige Getränke, ein: Die Gefäße können beim Einfrieren explodieren.
- Geben Sie keine heißen Lebensmittel in den Gefrierraum.
- Stellen Sie frische, nicht gefrorene Lebensmittel nicht direkt neben bereits gefrorene Lebensmittel.
- Essen Sie Eiswürfel, Wassereis oder Eislutscher nicht sofort, nachdem Sie sie aus dem Gefrierschrank genommen haben, um Erfrierungen zu vermeiden.

- Frieren Sie aufgetaute Lebensmittel nicht wieder ein.

### 5.3 Hinweise zur Lagerung von Tiefkühlgerichten

- Das Gefrierfach ist gekennzeichnet mit .
- Eine gute Temperatureinstellung, die die Konservierung von Tiefkühlgerichten sicherstellt, ist eine Temperatur von weniger oder gleich -18 °C.
- Eine höhere Temperatureinstellung im Gerät kann die Haltbarkeit verkürzen.
- Der gesamte Gefrierraum ist für die Lagerung von Tiefkühlprodukten geeignet.
- Lassen Sie ausreichend Platz um die Lebensmittel herum, damit die Luft frei zirkulieren kann.

### 5.4 Lagerdauer im Gefrierfach

Lebensmittelart	Lagerdauer (Monate)
Brot	3
Obst (außer Zitrusfrüchten)	6 - 12
Gemüse	8 - 10
Reste ohne Fleisch	1 - 2
<b>Molkereiprodukte:</b>	
Butter	6 - 9
Weichkäse (z. B. Mozzarella)	3 - 4
Hartkäse (z. B. Parmesan, Cheddar)	6
<b>Meeresfrüchte:</b>	
Fetthaltiger Fisch (z. B. Lachs, Makrele)	2 - 3
Fettarmer Fisch (z. B. Dorsch, Flunder)	4 - 6
Shrimps	12
Muscheln und Miesmuscheln ohne Schale	3 - 4
Gekochter Fisch	1 - 2
<b>Fleisch:</b>	
Geflügel	9 - 12
Rindfleisch	6 - 12

Lebensmittelart	Lagerdauer (Monate)
Schweinefleisch	4 - 6
Lamm	6 - 9
Wurst	1 - 2
Schinken	1 - 2
Reste mit Fleisch	2 - 3

## 5.5 Hinweise für die Kühlung von Lebensmitteln

① Das Fach für frische Lebensmittel ist der Raum über der GreenZone-Schublade.

- Eine gute Temperatureinstellung, die die Konservierung von frischen Lebensmitteln sicherstellt, ist eine Temperatur von weniger oder gleich +4 °C.
- Verwenden Sie immer geschlossene Behälter für Flüssigkeiten und

Lebensmittel, um Dünfte oder Gerüche im Fach zu vermeiden.

- Um eine Kreuzkontamination zwischen gekochten und rohen Lebensmitteln zu vermeiden, decken Sie die gekochten Lebensmittel ab und trennen Sie sie von den rohen.
- Wickeln Sie das Fleisch ein und legen Sie es auf die Glasablage über der Gemüseschublade.
- Tauen Sie die Lebensmittel im Kühlschrank auf.
- Stellen Sie keine warmen Lebensmittel in das Gerät.
- Reinigen Sie Obst und Gemüse und legen Sie sie in eine dafür vorgesehene Schublade (Gemüseschublade).
- Bewahren Sie exotische Früchte nicht im Kühlschrank auf.
- Bewahren Sie Gemüse wie Tomaten, Kartoffeln, Zwiebeln und Knoblauch nicht im Kühlschrank auf.
- Schließen Sie die Flaschen, bevor Sie sie in den Kühlschrank stellen.

## 6. REINIGUNG UND PFLEGE

### 6.1 Reinigung des Innenraums

Reinigen Sie das Innere sowie Zubehörteile vor dem ersten Gebrauch mit lauwarmem Wasser und neutraler Seife und trocknen Sie sie anschließend. Reinigen Sie die Ausstattung und die Türdichtungen regelmäßig.

Reinigen Sie das Bedienfeld mit einem feuchten Tuch und trocknen Sie es mit einem weichen Tuch. Verwenden Sie keine Reinigungsmittel.

① Waschen Sie die Zubehörteile und Geräteteile nicht in der Spülmaschine.

### 6.2 Das Gerät abtauen

#### Kühlschrank:

Die Abtauung des Kühlschrankfachs erfolgt automatisch.

#### Gefrierschrank:

Das Gefrierfach ist frostfrei.

### 6.3 Einbau und Austausch des CleanAir+ -Filters

① Gehen Sie vorsichtig mit dem Luftfilter um, um Kratzer auf der Oberfläche zu vermeiden.

Installieren Sie den Luftfilter, bevor Sie das Gerät einschalten.

1. Öffnen Sie das Kunststoffgehäuse und legen Sie die plissierte Oberfläche auf das Gitter, indem Sie den Filter in den markierten Bereich auf der gitterförmigen Oberfläche einsetzen.

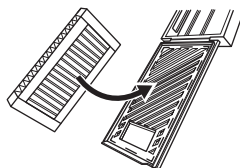

2. Halten Sie den Filter gedrückt, während Sie das Kunststoffgehäuse schließen, bis Sie ein Klicken hören.

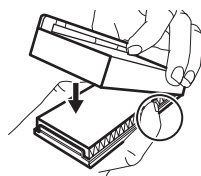

3. Nehmen Sie die obere Glasablage aus dem Kühlraum. Schieben Sie das

Kunststoffgehäuse mit dem Luftfilter auf die linke Seite der Glasablage.

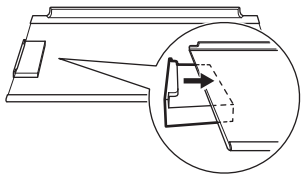

4. Setzen Sie die Glasablage wieder in den Kühlraum ein. Beschädigen Sie den Filter nicht.

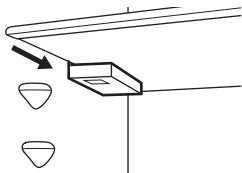

### Austausch des Luftfilters

1. Öffnen Sie das Filtergehäuse.

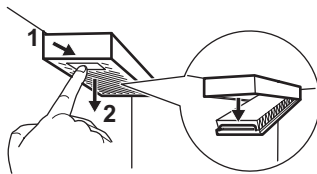

2. Entfernen Sie den gebrauchten Luftfilter.  
3. Setzen Sie den neuen Luftfilter in das Gehäuse ein und schließen Sie es.

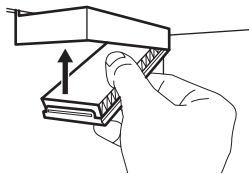

## 7. FEHLERBEHEBUNG

### Das Gerät funktioniert nicht.

- Stecken Sie den Netzstecker richtig in die Netzsteckdose.
- Schalten Sie das Gerät ein.
- Stellen Sie sicher, dass die Netzsteckdose Spannung hat. Wenden Sie sich an eine qualifizierte Elektrofachkraft.

### Das Gerät ist laut.

Überprüfen Sie, ob das Gerät ordnungsgemäß abgestützt wird.

### Es wird ein akustisches oder optisches Alarmsignal ausgelöst.

Die Tür schließen oder einen beliebigen Knopf drücken, um den akustischen Alarm zu deaktivieren.

### Der Kompressor arbeitet ständig.

- Passen Sie die Temperatur an.
- Warten Sie, bis sich die Temperatur stabilisiert hat.
- Lassen Sie die Lebensmittel vor deren Aufbewahrung auf Raumtemperatur abkühlen.
- Schließen Sie die Tür richtig.

### Die Tür ist falsch ausgerichtet oder beeinträchtigt das Lüftungsgitter.

Siehe Montageanleitung.

### Die Tür lässt sich nicht leicht öffnen.

Warten Sie einige Sekunden zwischen dem Schließen und erneutem Öffnen der Tür.

### Zu viel Frost und Eis.

- Schließen Sie die Tür richtig.
- Reinigen oder ersetzen Sie die Dichtung.
- Verpacken Sie das Essen richtig.
- Passen Sie die Temperatur an.

### Wasser fließt an der Rückwand des Kühlschranks herunter.

Dies ist Teil des Auftauvorgangs.

### Im Kühlschrank befindet sich zu viel Kondenswasser.

- Öffnen Sie die Tür nur bei Bedarf und schließen Sie sie vollständig.
- Stellen Sie den Kühlschrank im Sommer und Herbst auf die wärmere Temperatur ein (ca. 6-7°C).

### Wasser fließt auf den Boden.

Bringen Sie den Tauwasserablauf an der Verdampfungsschale an.

### **Die Temperatur kann nicht eingestellt werden.**

Extra Freeze Funktion ausschalten.

### **Die fünfte Temperaturanzeige blinkt.**

Wenden Sie sich an das autorisierte Servicezentrum. Das Kühlsystem hält Lebensmittel kalt. Die Temperaturanpassung ist deaktiviert.

### **Die erste oder zweite Temperaturanzeige blinkt.**

Wenden Sie sich an das autorisierte Servicezentrum. Das Kühlsystem hält Lebensmittel

kalt. Die Temperaturanpassung ist deaktiviert.

### **Die Lampe funktioniert nicht oder die Dichtungen sind beschädigt.**

Wenden Sie sich an das autorisierte Servicezentrum.

## **8. TECHNISCHE DATEN**

Die technischen Informationen finden Sie auf der Energieplakette und auf dem Typenschild des Geräts, das sich am oder im Gerät befinden kann.

Der QR-Code auf der EU- und UK-Energieplakette des Geräts bietet einen Web-Link zu Informationen über die Geräteleistung. Für das Energieplakette mit EU-Flagge ist es auch möglich, die Informationen in der EU

EPREL-Datenbank über den Link <https://eprel.ec.europa.eu> sowie den Modellnamen und die Produktnummer auf dem Typenschild des Geräts zu finden. Bewahren Sie daher die Energieplaketten als Referenz zusammen mit dieser Bedienungsanleitung und allen anderen Unterlagen, die mit dem Gerät geliefert wurden, auf.

## **9. INFORMATIONEN FÜR PRÜFINSTITUTE**

Die Installation und Vorbereitung des Geräts zur Überprüfung der Ökodesign-Vorgaben muss den Anforderungen von EN 62552 (EU, Schweiz und UK) entsprechen. Bitte beachten Sie Montage für die Anforderungen an die

Belüftung, die Einbaumaße und die Mindestabstände hinten. Kontaktieren Sie das autorisierte Servicezentrum für weitere Informationen.

## **10. INFORMATIONEN ZUR ENTSORGUNG**

### **Ihre Pflichten als Endnutzer**



Dieses Elektro- bzw. Elektronikgerät ist mit einer durchgestrichenen Abfalltonne auf Rädern gekennzeichnet. Das Gerät darf deshalb nur getrennt vom unsortierten Siedlungsabfall gesammelt und zurückgenommen werden, es darf also nicht in den Hausmüll gegeben werden. Das Gerät kann z. B. bei einer kommu-

nen Sammelstelle oder ggf. bei einem Vertreiber (siehe zu deren Rücknahmepflichten unten) abgegeben werden. Das gilt auch für alle Bauteile, Unterbaugruppen und Verbrauchsmaterialien des zu entsorgenden Altgeräts.

Bevor das Altgerät entsorgt werden darf, müssen alle Altbatterien und Altakkumulatoren vom Altgerät getrennt werden, die nicht vom Altgerät umschlossen sind. Das gleiche gilt für Lampen, die zerstörungsfrei aus dem Altgerät entnommen werden können. Der Endnutzer ist zudem selbst dafür verantwortlich, personenbezogene Daten auf dem Altgerät zu löschen.

### **Hinweise zum Recycling**

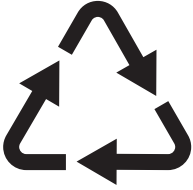

Helfen Sie mit, alle Materialien zu recyceln, die mit diesem Symbol gekennzeichnet sind. Entsorgen Sie solche Materialien, insbesondere Verpackungen, nicht im Hausmüll sondern über die bereitgestellten Recyclingbehälter oder die entsprechenden örtlichen Sammelsysteme.

Recyceln Sie zum Umwelt- und Gesundheitsschutz auch elektrische und elektronische Geräte.

### **Rücknahmepflichten der Verreiber in Deutschland**

Wer auf mindestens 400 m<sup>2</sup> Verkaufsfläche Elektro- und Elektronikgeräte vertreibt oder sonst geschäftlich an Endnutzer abgibt, ist verpflichtet, bei Abgabe eines neuen Geräts ein Altgerät des Endnutzers der gleichen Geräteart, das im Wesentlichen die gleichen Funktionen wie das neue Gerät erfüllt, am Ort der Abgabe oder in unmittelbarer Nähe hierzu unentgeltlich zurückzunehmen. Das gilt auch für Verreiber von Lebensmitteln mit einer Gesamtverkaufsfläche von mindestens 800 m<sup>2</sup>, die mehrmals im Kalenderjahr oder dauerhaft Elektro- und Elektronikgeräte anbieten und auf dem Markt bereitstellen. Solche Verreiber müssen zudem auf Verlangen des Endnutzers Altgeräte, die in keiner äußeren Abmessung größer als 25 cm sind (kleine Elektrogeräte), im Einzelhandelsgeschäft oder in unmittelbarer Nähe hierzu unentgeltlich zurückzunehmen; die Rücknahme darf in diesem Fall nicht an den Kauf eines Elektro- oder Elektronikgerätes geknüpft, kann aber auf drei Altgeräte pro Geräteart beschränkt werden.

Ort der Abgabe ist auch der private Haushalt, wenn das neue Elektro- oder Elektronikgerät dorthin geliefert wird; in diesem Fall ist die Abholung des Altgerätes für den Endnutzer kostenlos.

Die vorstehenden Pflichten gelten auch für den Vertrieb unter Verwendung von Fernkommunikationsmitteln, wenn die Verreiber Lager- und Versandflächen für Elektro- und Elektronikgeräte bzw. Gesamtlager- und -verkaufsflächen für Lebensmittel vorhalten, die den oben genannten Verkaufsflächen entsprechen. Die unentgeltliche Abholung von Elektro- und Elektronikgeräten ist dann aber auf Wärmeüberträger (z. B. Kühlschrank), Bildschirme, Monitore und Geräte, die Bildschirme mit einer Oberfläche von mehr als 100 cm<sup>2</sup> enthalten, und Geräte beschränkt, bei denen mindestens eine der äußeren Abmessungen mehr als 50 cm beträgt. Für alle übrigen Elektro- und Elektronikgeräte muss der Verreiber geeignete Rückgabemöglichkeiten in zumutbarer Entfernung zum jeweiligen Endnutzer gewährleisten; das gilt auch für kleine Elektrogeräte (s.o.), die der Endnutzer zurückgeben will, ohne ein neues Gerät zu kaufen.

### **Rücknahmepflichten von Verreibern und andere Möglichkeiten der Entsorgung von Elektro- und Elektronikgeräten in der Region Wallonien**

Verreiber, die Elektro- und Elektronikgeräte verkaufen, sind verpflichtet, bei der Lieferung von Neugeräten Altgeräte desselben Typs, die im Wesentlichen die gleichen Funktionen wie die Neugeräte erfüllen, kostenlos vom Endverbraucher zurückzunehmen. Dies gilt auch bei der Lieferung von neuen Elektro- und Elektronikgeräten oder beim Fernabsatz.

Darüber hinaus ist jeder, der Elektro- und Elektronikgeräte auf einer Verkaufsfläche von mindestens 400 m<sup>2</sup> verkauft, verpflichtet, Altgeräte, die in keiner äußeren Abmessung größer als 25 cm sind (Elektrokleingeräte), im Ladengeschäft oder in unmittelbarer Nähe kostenlos zurückzunehmen; die Rücknahme darf in diesem Fall nicht vom Kauf eines Elektro- oder Elektronikgerätes abhängig gemacht werden.

Die Rücknahme von Elektro- und Elektronikgeräten kann auch auf Containerplätzen oder zugelassenen Recyclinghöfen erfolgen. Für weitere Informationen wenden Sie sich bitte an Ihre Gemeindeverwaltung.

1. INFORMAÇÕES DE SEGURANÇA.....	51	7. RESOLUÇÃO DE PROBLEMAS.....	61
2. INSTRUÇÕES DE SEGURANÇA.....	53	8. DADOS TÉCNICOS.....	61
3. PAINEL DE COMANDOS.....	55	9. INFORMAÇÃO PARA INSTITUTOS DE	
4. UTILIZAÇÃO DIÁRIA.....	56	TESTE.....	62
5. SUGESTÕES E DICAS.....	58	10. PREOCUPAÇÕES AMBIENTAIS.....	62
6. MANUTENÇÃO E LIMPEZA.....	60		

## 1. INFORMAÇÕES DE SEGURANÇA

Antes da instalação e utilização do aparelho, leia atentamente as instruções fornecidas. O fabricante não poderá ser responsabilizado por ferimentos ou danos resultantes de instalação ou utilização incorretas. Guarde sempre as instruções em local seguro e acessível para consultar no futuro.

### 1.1 Segurança de crianças e pessoas vulneráveis

- Este aparelho pode ser utilizado por crianças com 8 anos de idade ou mais velhas e por pessoas com capacidades físicas, sensoriais ou mentais reduzidas ou falta de experiência e conhecimento se forem supervisionadas ou instruídas no que respeita à utilização do aparelho de uma forma segura e compreenderem

os perigos envolvidos. É permitida a carga e a descarga do aparelho por crianças entre 3 e 8 anos de idade e pessoas com incapacidades muito extensas e complexas, desde que tenham sido instruídas corretamente. É necessário manter as crianças com menos de 3 anos de idade afastadas do aparelho, a menos que sejam constantemente vigiadas.

- As crianças devem ser vigiadas para garantir que não brincam com o aparelho.
- A limpeza e a manutenção básica do aparelho não devem ser efetuadas por crianças sem supervisão.
- Mantenha todos os materiais de embalagem fora do alcance das crianças e elimine-os de forma apropriada.

## 1.2 Segurança geral

- Este aparelho destina-se apenas a armazenar alimentos e bebidas.
- Este aparelho foi concebido unicamente para utilização doméstica num ambiente interior.
- Este aparelho pode ser utilizado em escritórios, quartos de hóspedes de hotéis, quartos de hóspedes de pousadas, casas de hóspedes de turismo rural e outros alojamentos semelhantes onde tal utilização não exceda os níveis de utilização doméstica (médios).
- Para evitar a contaminação dos alimentos, siga as instruções que se seguem:
  - não abra a porta durante longos períodos;
  - limpe regularmente superfícies que possam entrar em contacto com alimentos e sistemas de drenagem acessíveis;
  - guarde a carne e o peixe crús em recipientes adequados no frigorífico, para que não entrem em contacto ou pinguem sobre outros alimentos.
- AVISO: Mantenha desobstruídas as aberturas de ventilação do aparelho ou da estrutura onde ele se encontra encastrado.
- AVISO: Não utilize um dispositivo mecânico ou qualquer meio artificial para acelerar o processo de descongelação além daqueles recomendados pelo fabricante.
- AVISO: Não danifique o circuito de refrigeração.
- AVISO: Não utilize aparelhos elétricos dentro dos compartimentos do aparelho destinados a alimentos, a não ser que sejam do tipo recomendado pelo fabricante.
- Não utilize jatos de água ou vapor para limpar o aparelho.
- Limpe o aparelho com um pano macio e húmido. Utilize apenas detergentes neutros. Não utilize produtos abrasivos, esfregões abrasivos, solventes ou objetos metálicos.
- Quando o aparelho estiver vazio durante um longo período, desligue-o, descongele, limpe, seque e deixe a porta aberta para prevenir o desenvolvimento de bolor no interior do aparelho.

- Não guarde substâncias explosivas, como latas de aerossóis com agente de pressão inflamável, dentro do aparelho.
- Se o cabo de alimentação estiver danificado, deve ser

substituído pelo fabricante, por um Centro de Assistência Técnica Autorizado ou por uma pessoa igualmente qualificada, para evitar perigos.

## 2. INSTRUÇÕES DE SEGURANÇA

### 2.1 Instalação

#### AVISO!

A instalação deste aparelho tem de ser efetuada por uma pessoa qualificada.

- Retire a embalagem toda.
- Não instale nem utilize o aparelho se estiver danificado.
- Não utilize o aparelho antes de o instalar na estrutura embutida de uma forma segura.
- Siga as instruções separadas para a instalação e inversão da porta fornecidas com o aparelho ou disponíveis no nosso website.
- Tenha sempre cuidado quando deslocar o aparelho porque ele é pesado. Utilize sempre luvas de proteção e calçado fechado.
- Certifique-se de que o ar pode circular em torno do aparelho.
- Após a instalação ou após uma inversão da porta, aguarde pelo menos 4 horas antes de ligar o aparelho à alimentação elétrica. Isto permite que o óleo regresse ao compressor.
- Antes de efetuar qualquer operação no aparelho (por exemplo, inverter a porta), retire a ficha da tomada elétrica.
- Não instale o aparelho próximo de radiadores ou fogões, fornos ou placas, salvo especificação em contrário nas instruções de instalação.
- Não exponha o aparelho à chuva.
- Não instale o aparelho em locais com luz solar direta.
- Não instale este aparelho em locais demasiado húmidos ou frios.
- Quando deslocar o aparelho, eleve-o na parte da frente para evitar riscar o chão.
- Proteja o chão contra riscos ao inverter a porta do aparelho.

- O aparelho contém um saco de dessecador. Não é um brinquedo. Não é um alimento. Deite-o fora imediatamente.

### 2.2 Ligação elétrica

#### AVISO!

Risco de incêndio e choque elétrico.

#### AVISO!

Ao posicionar o aparelho, certifique-se de que o cabo de alimentação não está preso nem danificado.

#### AVISO!

Não utilize adaptadores de tomadas duplas ou triplas, nem cabos de extensão.

#### CUIDADO!

Quaisquer trabalhos elétricos necessários para a instalação deste aparelho devem ser efetuados por um electricista qualificado.

- Certifique-se de que os parâmetros indicados na placa de características são compatíveis com as características da alimentação elétrica.
- O aparelho tem estar ligado à terra.
- Utilize sempre uma tomada devidamente instalada e à prova de choques elétricos.
- Se a tomada de alimentação doméstica não estiver ligada à terra, ligue o aparelho a uma ligação à terra separada, em conformidade com os regulamentos em vigor, consultando um electricista qualificado.
- Certifique-se de que não danifica os componentes elétricos (ficha e cabo de alimentação elétrica, compressor, etc.). Contacte o centro de assistência técnica

autorizada ou um electricista se for necessário substituir componentes eléctricos.

- O cabo de alimentação eléctrica deve ficar abaixo do nível da ficha.
- Ligue a ficha à tomada eléctrica apenas no final da instalação. Certifique-se de que a ficha fica acessível após a instalação.
- Não desligue o aparelho puxando o cabo de alimentação. Puxe sempre a ficha.
- Este aparelho está equipado com uma ficha de alimentação de 13 A. Se for necessário substituir o fusível da ficha de alimentação, utilize apenas um fusível de 13 A ASTA (BS 1362) (apenas Reino Unido e Irlanda).

## 2.3 Utilização

### AVISO!

Risco de ferimentos, queimaduras, choque eléctrico ou incêndio.



O aparelho contém gás inflamável, isobutano (R600a), um gás natural com um elevado nível de compatibilidade ambiental. Tenha cuidado para não provocar danos no circuito de refrigeração que contém isobutano.

- Não altere as especificações do aparelho.
- É estritamente proibida qualquer utilização do produto de encastrar como produto independente.
- Este aparelho destina-se a ser utilizado à temperatura ambiente entre 10°C e 38°C. O funcionamento correto do aparelho pode apenas ser garantido dentro do intervalo de temperatura especificado.
- Não coloque dispositivos eléctricos (por ex., máquinas de fazer gelados) no interior do aparelho, exceto se forem autorizados pelo fabricante.
- Se ocorrerem danos no circuito de refrigeração, certifique-se de que não existem chamas e fontes de ignição na divisão. Ventile bem a divisão.
- Não permita que objetos quentes toquem nas peças de plástico do aparelho.
- Não coloque bebidas gaseificadas dentro do congelador. Isto irá criar pressão no recipiente da bebida.
- Não guarde gases e líquidos inflamáveis no aparelho.
- Não coloque produtos inflamáveis, nem objetos molhados com produtos inflamáveis, no interior, perto ou em cima do aparelho.

- Não toque no compressor ou no condensador. Estão quentes.
- Não remova nem toque em peças do compartimento de congelação com as mãos húmidas ou molhadas.
- Não volte a congelar alimentos que já foram descongelados.
- Cumpra as instruções de armazenamento das embalagens dos alimentos congelados.
- Embrulhe os alimentos em qualquer material adequado para entrar em contacto com alimentos antes de os colocar no compartimento do congelador.
- Não permita que os alimentos entrem em contacto com as paredes internas dos compartimentos do aparelho.

## 2.4 Iluminação interna

### AVISO!

Risco de choque eléctrico.

- Este produto contém uma ou mais fontes de luz da classe de eficiência energética F.
- Relativamente à(s) lâmpada(s) que está(ão) acesa(s) no interior deste produto e as lâmpadas de substituição, vendidas em separado: Estas lâmpadas destinam-se a suportar condições físicas extremas em eletrodomésticos, tais como temperatura, vibração, humidade, ou destinam-se a sinalizar informação relativamente ao estado operacional do aparelho. Não se destinam a ser utilizadas em outras aplicações e não se adequam à iluminação de espaços domésticos.

## 2.5 Manutenção e limpeza

### AVISO!

Risco de ferimentos ou danos no aparelho.

- Antes de qualquer ação de manutenção, desative o aparelho e desligue a ficha da tomada eléctrica.
- Este aparelho contém hidrocarbonetos na sua unidade de arrefecimento A manutenção e o recarregamento só devem ser efetuados por uma pessoa qualificada.
- Verifique regularmente o produto para detetar sinais de deterioração que possam torná-lo inadequado para o contacto com alimentos, tais como fissuras, bolhas, delaminação, encolhimento, viscosidade, corrosão ou outras alterações visíveis na

textura ou no aspeto. Siga as instruções de limpeza e manutenção para evitar a deterioração.

- Substitua o filtro de ar a cada 6 meses. Contacte o seu revendedor local para adquirir um filtro de substituição.

## 2.6 Assistência técnica

- Para reparar o aparelho, contacte o Centro de Assistência Técnica Autorizado. Utilize apenas peças sobressalentes originais.
- Note que uma reparação própria ou não profissional pode ter consequências para a segurança e anular a garantia.
- As seguintes peças de reposição estão disponíveis durante, pelo menos, 7 anos após a descontinuação do modelo: termóstatos, sensores de temperatura, placas de circuito impressas, fontes de luz, pegas de porta, dobradiças de porta, tabuleiros e cestos. As juntas das portas estão disponíveis durante, pelo menos, 10 anos após a descontinuação do modelo. A duração pode ser mais longa no seu país. Para saber mais informações, visite o nosso website.
- Note que algumas destas peças de reposição só estão disponíveis para

reparadores profissionais e que nem todas as peças de reposição são relevantes para todos os modelos.

## 2.7 Eliminação

### ⚠ AVISO!

Risco de ferimentos ou asfixia.

- Desligue o aparelho da alimentação eléctrica.
- Corte o cabo de alimentação eléctrica e elimine-o.
- Remova a porta para evitar que crianças ou animais de estimação fiquem fechados no interior do aparelho.
- O circuito de refrigeração e os materiais de isolamento deste aparelho não prejudicam a camada de ozono.
- A espuma de isolamento contém gás inflamável. Contacte a sua autoridade municipal para saber como eliminar o aparelho correctamente.
- Não provoque danos na parte da unidade de arrefecimento que está próxima do permutador de calor.

## 3. PAINEL DE COMANDOS

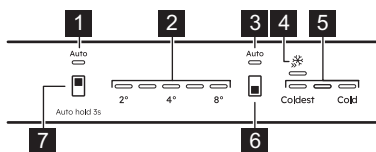

- 1** **Indicador do AI CoolAssist frigorífico**  
Acende-se quando a função está ativa.
- 2** **Indicadores da temperatura do frigorífico**
- 3** **Indicador do AI CoolAssist congelador**  
Acende-se quando a função está ativa.
- 4** **Indicador Extra Freeze**
- 5** **Indicadores de temperatura do congelador**
- 6** **Botão do compartimento do congelador / Botão LIGAR/DESLIGAR do aparelho**  
Prima para definir a temperatura entre Coldest e Cold.

Para ativar/desativar a função, prima até o indicador Extra Freeze se ligar/desligar.

- 7** **Botão do compartimento do frigorífico**  
Prima para definir a temperatura (2°C-8°C; recomendado 4°C).  
Prima durante 3 seg para ativar/desativar o AI CoolAssist.

① A temperatura definida será atingida em 24 h.  
Após uma falha de energia, o aparelho restaura as temperaturas previamente definidas.

### 3.1 Ligar/desligar

Insira a ficha na tomada eléctrica. Prima continuamente ON/OFF para ligar/desligar o aparelho. Depois de desligar o aparelho, desligue a ficha da tomada.

### 3.2 AI CoolAssist

Utilize AI CoolAssist para ativar automaticamente os seguintes modos:

- gestão da temperatura: otimiza a temperatura.
- Auto Shopping Mode: ajusta a temperatura do frigorífico para arrefecer rapidamente os itens recém-adicionados.
- Auto Vacation Mode: reduz o consumo de energia quando o aparelho não está a ser utilizado durante, pelo menos, três dias consecutivos.

**i** AI CoolAssist e Extra Cool ou Extra Freeze não podem estar ativos em simultâneo.

O botão de regulação da temperatura está desativado quando AI CoolAssist está ligado. Desligue-o para ajustar a temperatura.

### 3.3 Função Extra Freeze

Utilize a função Extra Freeze para pré-congelar e congelar rapidamente no congelador.

Ative a função pelo menos 24 h antes de colocar os alimentos. A função para após um máximo de 52 h. Não é possível definir a temperatura quando a função está ativa.

### 3.4 Alarmes

**i** Os tipos de alarme variam consoante o modelo.

Prima qualquer botão para desligar o alarme sonoro e visual.

Se não premir qualquer botão, o som desliga-se após 1 h.

#### Alarme de porta aberta

Se a porta do frigorífico for deixada aberta durante aprox. 5 min, todos os indicadores LED piscam e o som é ativado.

Se a porta do congelador for deixada aberta durante aprox. 80 seg, todos os indicadores LED piscam e o som é ativado.

O alarme é desativado depois de a porta ser fechada

#### Alarme de temperatura alta

Quando a temperatura no compartimento do congelador aumenta, o primeiro e o terceiro indicadores de temperatura do congelador piscam e som é ativado.

Para confirmar o alarme, prima qualquer botão. O primeiro e terceiro indicadores de temperatura do congelador acendem-se durante 5 seg antes de indicarem novamente a temperatura do congelador.

Após 1 h, o alarme reinicia uma hora após a desativação, até que as condições normais sejam restauradas.

## 4. UTILIZAÇÃO DIÁRIA

**i** O equipamento varia consoante o modelo.

### 4.1 Posicionar as prateleiras

**Prateleira flexível:** a metade frontal da prateleira pode ser colocada por baixo da segunda metade. Retire cuidadosamente a metade frontal e deslize-a para a calha inferior.

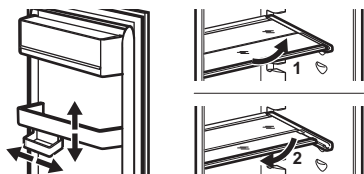

### 4.2 Remover as gavetas

Esvazie sempre as gavetas antes da remoção.

#### Gavetas de legumes e do congelador

1. Puxe a gaveta para fora até parar.
2. Depois de atingir o fim das calhas, eleve ligeiramente a parte da frente da gaveta e retire-a do aparelho.

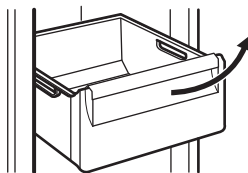

**i** Em alguns modelos, para retirar a gaveta, é necessário retirar primeiro o compartimento para garrafas.

#### ExtraChill

Existe uma gaveta por cima da gaveta de legumes ou GreenZone.

1. Retire a gaveta do frigorífico.

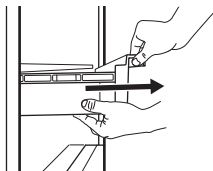

2. Levante a parte frontal da gaveta.

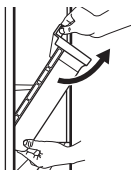

3. Levante e rode a gaveta para a puxar para fora do aparelho.



### GreenZone

É uma gaveta extraível marcada com  e localizada na parte inferior do compartimento do frigorífico.

1. Esvazie a gaveta.
2. Retire a gaveta do frigorífico.

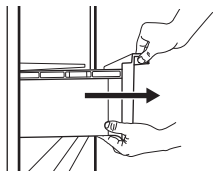

3. Levante a parte frontal da gaveta.
4. Puxe a gaveta para fora enquanto a levanta.

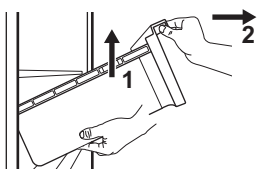

### Para remover a prateleira de vidro:

1. Desbloqueie a fixação lateral de ambos os lados.

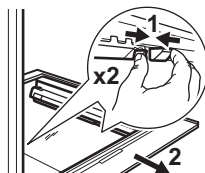

2. Puxe o suporte da prateleira de vidro para si.

### 4.3 Controlo de humidade

A prateleira de vidro da gaveta GreenZone está equipada com um dispositivo que gere a humidade no interior da gaveta.

**ⓘ** Não coloque quaisquer alimentos no dispositivo de controlo de humidade.

### Controlo automático de humidade

Para remover o dispositivo de controlo de humidade:

1. Abra a gaveta por baixo da prateleira de vidro e puxe a tampa para fora.

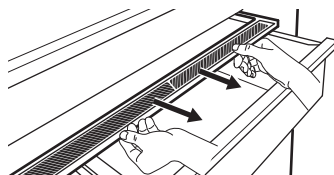

2. Para substituir a membrana branca do dispositivo, agarre o dispositivo no meio e separe a membrana da tampa puxando a tampa.

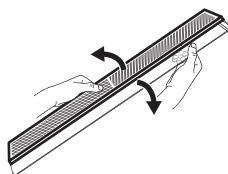

3. Monte uma nova membrana na tampa pressionando a extremidade da membrana na tampa.

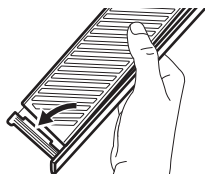

- Volte a montar o controlo de humidade na gaveta.

ⓘ Pode ocorrer condensação na gaveta GreenZone. Remova com um pano macio.

#### 4.4 MULTIFLOW

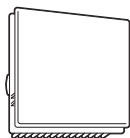

A ventoinha MULTIFLOW é ativada automaticamente e funciona apenas quando a porta é fechada.

ⓘ Não bloqueie as aberturas de ventilação.

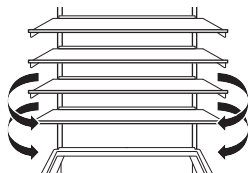

ⓘ Não remova o painel MULTIFLOW. Para ler instruções de limpeza, consulte o capítulo "Manutenção e limpeza".

#### 4.5 Filtro CleanAir+

CleanAir+ elimina os odores do ar no frigorífico.

Na entrega, o filtro e a sua caixa de plástico vêm dentro de um saco de plástico. Para mais detalhes, consulte "Instalação e substituição do filtro CleanAir+".

#### 4.6 Acessórios para armazenamento de garrafas

ⓘ Armazene, no máximo, 10 kg garrafas ou latas fechadas, em até duas filas.

ⓘ Não coloque alimentos não embalados em contacto direto com o acessório.

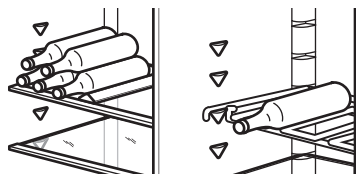

## 5. SUGESTÕES E DICAS

### 5.1 Sugestões para poupar energia

- Congelador: A configuração original garante o uso mais eficiente da energia.
- Frigorífico: A utilização mais eficiente da energia é garantida na configuração com as gavetas na parte inferior do aparelho e nas prateleiras distribuídas uniformemente. O posicionamento das caixas da porta não afeta o consumo de energia.
- Não abra a porta muitas vezes nem a deixe aberta mais tempo do que o necessário.
- Congelador: Quanto mais fria for a regulação da temperatura, mais alto é o consumo de energia.
- Frigorífico: Não regule a temperatura demasiado alta para poupar energia, a

menos que seja exigido pelas características dos alimentos.

- Se a temperatura ambiente for alta e o controlo de temperatura se encontrar na regulação de temperatura baixa com o aparelho completamente cheio, o compressor pode funcionar continuamente, causando a formação de gelo no evaporador. Neste caso, regule o controlo de temperatura para uma temperatura mais alta para permitir a descongelação automática.
- Não tape as grelhas ou orifícios de ventilação.
- Certifique-se de que os produtos alimentares no interior do aparelho permitam a circulação do ar através de orifícios na parte interior traseira do aparelho.

## 5.2 Sugestões para congelar

- Não congele garrafas ou latas com líquidos, em particular bebidas que contenham dióxido de carbono, pois podem explodir durante a congelação.
- Não coloque alimentos quentes no congelador.
- Não coloque alimentos frescos não congelados diretamente junto a alimentos já congelados.
- Não coma cubos de gelo, gelados com água ou gelados de gelo imediatamente após tirá-los do congelador para evitar queimaduras causadas pelo frio.
- Não volte a congelar alimentos descongelados.

## 5.3 Sugestões para armazenamento de alimentos congelados

- O compartimento do congelador está marcado com .
- A regulação de uma boa temperatura que assegura a preservação de produtos alimentares congelados é uma temperatura igual ou inferior a -18 °C.
- A regulação de uma temperatura mais alta no interior do aparelho pode levar a uma duração mais curta.
- Todo o compartimento do congelador é adequado ao armazenamento de produtos alimentares congelados.
- Deixe espaço suficiente em torno dos alimentos para permitir que o ar circule livremente.

## 5.4 Validade para o compartimento do congelador

Tipo de alimento	Validade (meses)
Pão	3
Fruta (exceto citrinos)	6 - 12
Legumes	8 - 10
Restos sem carne	1 - 2
<b>Laticínios:</b>	
Manteiga	6 - 9
Queijo mole (por exemplo, mozzarella)	3 - 4
Queijo duro (por exemplo, parmesão, cheddar)	6
<b>Marisco:</b>	

Tipo de alimento	Validade (meses)
Peixe gordo (por exemplo, salmão, cavala)	2 - 3
Peixe magro (por exemplo, bacalhau, linguado)	4 - 6
Camarão	12
Amêijoas e mexilhões sem casca	3 - 4
Peixe cozinhado	1 - 2
<b>Carne:</b>	
Aves	9 - 12
Vaca	6 - 12
Porco	4 - 6
Borrego	6 - 9
Salsichas	1 - 2
Presunto	1 - 2
Restos com carne	2 - 3

## 5.5 Conselhos para a refrigeração de alimentos

 O compartimento de alimentos frescos é o espaço por cima da gaveta GreenZone.

- A regulação de uma boa temperatura que assegura a preservação de alimentos frescos é uma temperatura igual ou inferior a +4°C.
- Utilize sempre recipientes fechados para líquidos e alimentos, para evitar sabores ou aromas no compartimento.
- Para evitar a contaminação cruzada entre alimentos cozinhados e crus, cubra os alimentos cozinhados e separe-os dos crus.
- Envolva e coloque a carne na prateleira de vidro acima da gaveta de legumes.
- Descongele os alimentos no interior do frigorífico.
- Não coloque alimentos quentes no interior do aparelho.
- Limpe a fruta e os legumes e coloque-os numa gaveta dedicada (gaveta de legumes).
- Não mantenha fruta exótica no frigorífico.
- Não guarde legumes como tomate, batatas, cebolas e alho no frigorífico.
- Feche as garrafas antes de as colocar dentro do frigorífico.

## 6. MANUTENÇÃO E LIMPEZA

### 6.1 Como limpar o interior

Antes da primeira utilização, limpe o interior e os acessórios com água morna e sabão neutro e, em seguida, seque. Limpe o equipamento e as juntas da porta regularmente.

Limpe o painel de comandos com um pano húmido e seque-o com um pano macio. Não utilize detergentes.

**i** Não lave os acessórios nem as peças do aparelho na máquina de lavar louça.

### 6.2 Descongela o aparelho

#### Frigorífico:

A descongelação do compartimento do frigorífico é automática.

#### Congelador:

O compartimento do congelador não tem gelo.

### 6.3 Instalação e substituição do filtro CleanAir+

**i** Manuseie o filtro de ar com cuidado, para evitar riscar a sua superfície.

Instale o filtro de ar antes de ativar o aparelho.

1. Abra a caixa de plástico e coloque a superfície pregueada na grelha, encaixando o filtro dentro da área marcada na superfície da grelha.

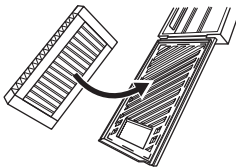

2. Segure o filtro enquanto fecha a caixa de plástico até ouvir um clique.

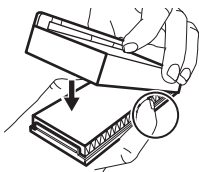

3. Retire a prateleira de vidro superior do compartimento do frigorífico. Deslize a caixa de plástico com o filtro de ar no lado esquerdo da prateleira de vidro.

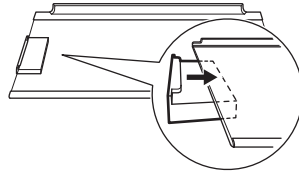

4. Volte a colocar a prateleira de vidro no compartimento do frigorífico. Não bata no filtro.

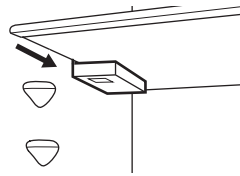

### Substituir o filtro de ar

1. Abra o compartimento do filtro.

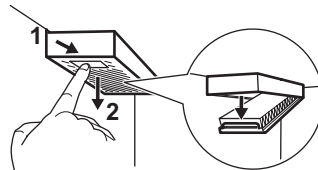

2. Retire o filtro de ar usado.
3. Insira o novo filtro de ar no compartimento e feche-o.

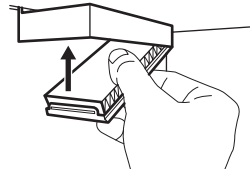

## 7. RESOLUÇÃO DE PROBLEMAS

### O aparelho não funciona.

- Inserir corretamente a ficha na tomada elétrica.
- Ligar o aparelho.
- Certifique-se de que há tensão na tomada elétrica. Contacte um electricista qualificado.

### O aparelho emite demasiado ruído.

Verifique se o aparelho está devidamente apoiado.

### O aviso acústico ou visual está ligado.

Feche a porta ou prima qualquer botão para desativar o alarme sonoro.

### O compressor funciona continuamente.

- Ajuste a temperatura.
- Aguarde até que a temperatura estabilize.
- Deixe os alimentos arrefecerem até à temperatura ambiente antes de os guardar.
- Feche a porta corretamente.

### A porta está desnivelada ou interfere com a grelha de ventilação.

Consulte as instruções de instalação.

### A porta não abre facilmente.

Aguardar alguns segundos depois de fechar antes de reabrir a porta.

### Demasiado gelo.

- Feche a porta corretamente.
- Limpe ou substitua a junta.
- Embale os alimentos adequadamente.
- Ajuste a temperatura.

### Há água a escorrer na placa traseira do frigorífico.

Isto faz parte do processo de descongelação.

### Existe demasiada água condensada no interior do frigorífico.

- Abra a porta apenas quando necessário e feche-a totalmente.
- Defina a temperatura mais quente no frigorífico (aprox. 6-7°C) no verão e no outono.

### Há água a escorrer para o chão.

Encaixe a saída de água descongelada no tabuleiro de evaporação.

### Não é possível definir a temperatura.

Desative a Extra Freeze função.

### O quinto indicador de temperatura pisca.

Contactar um Centro de Assistência Técnica autorizado. O sistema de refrigeração mantém os alimentos frios. A regulação de temperatura está desativada.

### O primeiro ou segundo indicador de temperatura pisca.

Contactar um Centro de Assistência Técnica autorizado. O sistema de refrigeração mantém os alimentos frios. A regulação de temperatura está desativada.

### A lâmpada não funciona ou as juntas da porta estão danificadas.

Contactar um Centro de Assistência Técnica autorizado.

## 8. DADOS TÉCNICOS

As informações técnicas encontram-se na etiqueta energética e na placa de classificação do aparelho, que pode estar localizada no aparelho ou no seu interior.

O código QR nas etiquetas de energia da UE e Reino Unido fornecidas com o aparelho disponibiliza-lhe uma ligação da web para a informação relacionada com o desempenho do aparelho. Para a etiqueta de energia com a bandeira da UE, também é possível encontrar

a informação na base de dados da EPREL UE utilizando a ligação <https://eprel.ec.europa.eu> e o nome do modelo e o número do produto que encontra na placa de características do aparelho. Mantenha as etiquetas de energia para consulta juntamente com o manual do utilizador e todos os outros documentos disponibilizados com este aparelho.

## 9. INFORMAÇÃO PARA INSTITUTOS DE TESTE

A instalação e preparação do aparelho para a verificação EcoDesign deve estar em conformidade com EN 62552 (UE, Suíça e Reino Unido). Consulte os requisitos de ventilação,

as dimensões de encaixe e as folgas mínimas traseiras em Instalação. Para obter mais informações, contacte o Centro de Assistência Técnica Autorizado.

## 10. PREOCUPAÇÕES AMBIENTAIS

Recicle os materiais que apresentem o símbolo . Coloque a embalagem nos contentores indicados para reciclagem. Ajude a proteger o ambiente e a saúde pública através da reciclagem dos aparelhos elétricos e ele-

trónicos. Não elimine aparelhos marcados com o símbolo  com o lixo doméstico. Coloque o produto num ponto de recolha para reciclagem local ou contacte as suas autoridades municipais.

1. INFORMACIÓN SOBRE SEGURIDAD.....	63	7. SOLUCIÓN DE PROBLEMAS.....	73
2. INSTRUCCIONES DE SEGURIDAD.....	65	8. DATOS TÉCNICOS.....	73
3. PANEL DE CONTROL.....	67	9. INFORMACIÓN PARA INSTITUTOS DE PRUEBAS.....	74
4. USO DIARIO.....	68	10. ASPECTOS MEDIOAMBIENTALES.....	74
5. CONSEJOS.....	70		
6. LIMPIEZA Y MANTENIMIENTO.....	72		

## 1. INFORMACIÓN SOBRE SEGURIDAD

Antes de instalar y utilizar el aparato, lea atentamente las instrucciones facilitadas. El fabricante no se hace responsable de lesiones o daños producidos como resultado de una instalación o un uso incorrectos. Conserve siempre estas instrucciones en lugar seguro y accesible para futuras consultas.

### 1.1 Seguridad de niños y personas vulnerables

- Este aparato puede ser utilizado por niños de 8 años en adelante y personas cuyas capacidades físicas, sensoriales o mentales estén disminuidas o que carezcan de la experiencia y conocimientos suficientes para manejarlo, siempre que cuenten con las instrucciones o la supervisión sobre el uso del electrodoméstico de forma segura y comprendan los riesgos. Los niños de 3 a 8 años y las personas con discapacidades muy extensas y complejas pueden cargar y descargar el aparato siempre que hayan sido debidamente instruidos. Es necesario mantener alejados del aparato a los niños de menos de 3 años salvo que estén bajo supervisión continua.
- Es necesario vigilar a los niños para que no jueguen con el aparato.
- La limpieza y mantenimiento de usuario del producto no podrán ser realizados por niños sin supervisión.
- Mantenga todo el material de embalaje fuera del alcance de los niños y deséchelo de forma adecuada.

## 1.2 Instrucciones generales de seguridad

- Este aparato está diseñado únicamente para almacenar alimentos y bebidas.
- Este aparato está diseñado para uso doméstico en interiores.
- Este aparato se puede utilizar en oficinas, habitaciones de hotel, habitaciones de Bed&Breakfast, casas de campo y otros alojamientos similares donde dicho uso no exceda (en promedio) los niveles de uso doméstico.
- Para evitar la contaminación alimentaria, respete las siguientes instrucciones:
  - no abra la puerta durante largos periodos de tiempo;
  - limpie regularmente las superficies que pueden entrar en contacto con los alimentos y los sistemas de drenaje accesibles;
  - guarde la carne y el pescado crudos en recipientes adecuados en el frigorífico, de manera que no estén en contacto con otros alimentos ni goteen sobre ellos.
- ADVERTENCIA: Mantenga libres de obstrucciones las aberturas de ventilación del alojamiento del aparato o de la estructura empotrada.
- ADVERTENCIA: No utilice dispositivos mecánicos u otros medios para acelerar el proceso de descongelación, excepto los recomendados por el fabricante.
- ADVERTENCIA: No dañe el circuito de refrigerante.
- ADVERTENCIA: No utilice aparatos eléctricos dentro de los compartimentos de almacenamiento de alimentos del aparato, a menos que sean del tipo recomendado por el fabricante.
- No utilice agua pulverizada ni vapor para limpiar el aparato.
- Limpie el aparato con un paño suave humedecido. Utilice solo detergentes neutros. No utilice productos abrasivos, estropajos duros, disolventes ni objetos de metal.
- Cuando el aparato esté vacío durante un largo período, apáguelo, descongélelo, límpielo, séquelo y deje la puerta abierta para evitar

que se desarrolle moho en el interior del aparato.

- No almacene sustancias explosivas tales como latas de aerosol con un propulsor inflamable en este aparato.

- Si el cable de alimentación sufre algún daño, el fabricante, su servicio técnico autorizado o un profesional tendrán que cambiarlo para evitar riesgos.

## 2. INSTRUCCIONES DE SEGURIDAD

### 2.1 Installation

#### **ADVERTENCIA!**

Solo un técnico cualificado puede instalar el aparato.

- Retire todo el embalaje.
- No instale ni utilice un aparato dañado.
- No utilice el aparato antes de instalarlo en la estructura empotrada por motivos de seguridad.
- Siga las instrucciones específicas de instalación del aparato y de cambio del sentido de apertura de la puerta proporcionadas con este o disponibles en nuestro sitio web.
- Tenga cuidado al mover el aparato, porque es pesado. Utilice siempre guantes de protección y calzado cerrado.
- Asegúrese de que el aire pueda circular alrededor del aparato.
- En la primera instalación otras invertir el sentido de apertura de la puerta, espere al menos 4 horas antes de conectar el aparato al suministro eléctrico. Esto es para permitir que el aceite regrese al compresor.
- Desenchufe siempre el aparato de la toma de corriente antes de llevar a cabo cualquier operación, (por ejemplo cambiar el sentido de apertura de la puerta).
- No instale el aparato cerca de radiadores, cocinas, hornos o placas de cocción, a menos que se especifique lo contrario en las instrucciones de instalación.
- No exponga el aparato a la lluvia.
- No instale el aparato en lugares con luz solar directa.
- No instale este aparato en áreas excesivamente húmedas o frías.
- Cuando mueva el aparato, levántelo por el borde delantero para evitar rayar el suelo.

- Proteja el suelo de arañazos al invertir la puerta del aparato.
- El aparato contiene una bolsa de desecante. No se trata de un juguete. No es un alimento. No olvide desecharlo inmediatamente.

### 2.2 Conexión eléctrica

#### **ADVERTENCIA!**

Riesgo de incendios y descargas eléctricas.

#### **ADVERTENCIA!**

Al colocar el producto, asegúrese de que el cable de alimentación no queda atrapado o doblado.

#### **ADVERTENCIA!**

No utilice adaptadores múltiples ni cables prolongadores.

#### **PRECAUCIÓN!**

Cualquier trabajo eléctrico necesario para instalar este aparato debe realizarlo un electricista cualificado.

- Asegúrese de que los parámetros de la placa de características son compatibles con los valores eléctricos del suministro eléctrico.
- El aparato debe estar conectado a tierra.
- Utilice siempre una toma con aislamiento de conexión a tierra correctamente instalada.
- Si la toma de corriente doméstica no está conectada a tierra, conecte el aparato a una toma de tierra independiente de acuerdo con la normativa vigente, con el asesoramiento de un electricista cualificado.

- Asegúrese de no provocar daños en los componentes eléctricos (p. ej., enchufe, cable de alimentación, compresor). Póngase en contacto con el Centro de servicio autorizado o un electricista para cambiar los componentes eléctricos.
- El cable de alimentación debe permanecer por debajo del nivel del enchufe.
- Conecte el enchufe a la toma de corriente únicamente cuando haya terminado la instalación. Asegúrese de que haya acceso al enchufe después de la instalación.
- No desconecte el aparato tirando del cable de alimentación. Tire siempre del enchufe.
- Este aparato se suministra con un enchufe de 13 A. Si fuera necesario cambiar el fusible del enchufe de alimentación, use exclusivamente un fusible ASTA (BS 1362) de 13 A (solo para Reino Unido e Irlanda).

## 2.3 Uso

### ADVERTENCIA!

Existe riesgo de lesiones, quemaduras, descargas eléctricas o incendios.



El aparato contiene un gas inflamable, isobutano (R600a), un gas natural con alto grado de compatibilidad medioambiental. Tenga cuidado para no dañar el circuito de refrigerante que contiene isobutano.

- No cambie las especificaciones de este aparato.
- Está estrictamente prohibido usar el producto incorporado de forma autónoma.
- Este aparato está diseñado para utilizarse en un margen de temperatura ambiente de 10°C a 38°C. El margen de temperatura especificado garantiza un funcionamiento correcto del aparato.
- No utilice otros aparatos eléctricos (como máquinas de hacer helados) dentro de aparatos de refrigeración, salvo que el fabricante haya autorizado su utilización.
- Si se daña el circuito de refrigerante, asegúrese de que no haya llamas ni fuentes de ignición en la sala. Ventile la sala.
- No deje que los objetos calientes toquen las partes de plástico del aparato.
- No coloque refrescos en el congelador. De esta forma se creará presión en el contenedor de bebidas.

- No almacene gases ni líquidos inflamables en el aparato.
- No coloque productos inflamables o artículos mojados con productos inflamables dentro, cerca o sobre el aparato.
- No toque el compresor ni el condensador. Están calientes.
- No retire ni toque elementos del compartimento del congelador si sus manos están mojadas o húmedas.
- No vuelva a congelar los alimentos que se hayan descongelado.
- Siga las instrucciones del envase de los alimentos congelados.
- Envuelva los alimentos en cualquier material adecuado antes de ponerlos en el congelador.
- No permita que los alimentos entren en contacto con las paredes interiores de los compartimentos del aparato.

## 2.4 Iluminación interna

### ADVERTENCIA!

Riesgo de descarga eléctrica.

- Este producto contiene una o más fuentes de luz con clase de eficiencia energética F.
- En relación con la(s) lámpara(s) contenidas en este producto y las lámparas de repuesto a la venta por separado: Estas lámparas están previstas para soportar condiciones físicas extremadas en aparatos de uso doméstico, como temperatura, vibración o humedad, o para ofrecer información sobre el estado operativo del aparato. No están previstas para su uso en otras aplicaciones y no son aptas para alumbrado en viviendas.

## 2.5 Limpieza y mantenimiento

### ADVERTENCIA!

Podría sufrir lesiones o dañar el aparato.

- Antes de proceder con el mantenimiento, apague el aparato y desconecte el enchufe de la red.
- Este aparato contiene hidrocarburos en la unidad de refrigeración. Solo una persona cualificada debe realizar el mantenimiento y la recarga de la unidad.
- Compruebe periódicamente el producto en busca de signos de deterioro que puedan hacerlo inadecuado para el contacto con alimentos, tales como

grietas, ampollas, deslaminación, encogimiento, pegajosidad, corrosión u otros cambios visibles en la textura o el aspecto. Siga las instrucciones de limpieza y cuidado para evitar el deterioro.

- Sustituya el filtro de aire cada 6 meses. Póngase en contacto con su distribuidor local para comprar un repuesto.

## 2.6 Asistencia técnica

- Para reparar el aparato, póngase en contacto con el centro de servicio autorizado. Utiliza solamente piezas de repuesto originales.
- Tenga en cuenta que la autorreparación o la reparación no profesional puede tener consecuencias de seguridad y podría anular la garantía.
- Los siguientes repuestos están disponibles al menos durante 7 años después de que el modelo se haya retirado del mercado: termostatos, sensores de temperatura, placas de circuito impreso, fuentes de luz, manijas de puertas, bisagras de puertas, bandejas y cestas. Las juntas de las puertas están disponibles al menos durante 10 años tras la retirada del modelo. La duración puede ser mayor en su país. Visite nuestro sitio web para obtener más información.

- Tenga en cuenta que algunas de estas piezas de recambio solo están disponibles para los reparadores profesionales, y que no todas las piezas de recambio son relevantes para todos los modelos.

## 2.7 Desecho

### ⚠ ADVERTENCIA!

Existe riesgo de lesiones o asfixia.

- Desconecte el aparato de la red.
- Corte el cable de conexión a la red y deséchelo.
- Retire la puerta para evitar que los niños y las mascotas queden encerrados en el aparato.
- El circuito del refrigerante y los materiales aislantes de este aparato no dañan la capa de ozono.
- La espuma aislante contiene gas inflamable. Póngase en contacto con las autoridades locales para saber cómo desechar correctamente el aparato.
- No dañe la parte de la unidad de refrigeración que está cerca del intercambiador de calor.

## 3. PANEL DE CONTROL

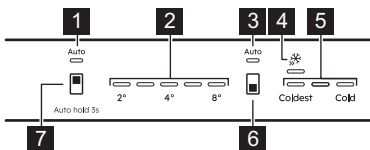

- 1** Indicador AI CoolAssist del frigorífico  
Se enciende cuando la función está activa.
- 2** Indicadores de temperatura del frigorífico
- 3** Indicador AI CoolAssist del congelador  
Se enciende cuando la función está activa.
- 4** Indicador Extra Freeze
- 5** Indicadores de temperatura del congelador
- 6** Botón del compartimento congelador/

### Botón de encendido/apagado (ON/OFF) del aparato

Pulse este botón para ajustar la temperatura entre Coldest y Cold. Pulse este botón hasta que el indicador de Extra Freeze se encienda/apague para activar/desactivar la función.

- 7** Botón del compartimento frigorífico  
Pulse este botón para ajustar la temperatura (2°C- 8°C; 4 es la recomendada°C).  
Pulse este botón durante 3 seg para activar / desactivar AI CoolAssist.

ⓘ La temperatura programada se alcanza en un plazo de 24 h. Después de un fallo de alimentación, el aparato restablece las temperaturas ajustadas previamente.

### 3.1 Encendido/Apagado

Introduzca el enchufe en la toma de corriente. Mantenga pulsado el botón de encendido/apagado para encender/apagar el aparato.

Después de apagarlo, desconecte el enchufe de la toma de corriente.

### 3.2 AI CoolAssist

Utilice AI CoolAssist para habilitar automáticamente los siguientes modos:

- gestión de la temperatura: optimiza la temperatura.
- Auto Shopping Mode: ajusta la temperatura del frigorífico para enfriar rápidamente los alimentos recién introducidos.
- Auto Vacation Mode: reduce el consumo de energía cuando no se utiliza el aparato durante tres o más días consecutivos.

**i** AI CoolAssist y Extra Cool o Extra Freeze no pueden estar activos al mismo tiempo.

El botón de regulación de temperatura está desactivado cuando AI CoolAssist está activado. Apáguelo para ajustar la temperatura.

### 3.3 Extra Freeze función

Use Extra Freeze para precongelar y congelar rápidamente en el congelador.

Active la función al menos 24 h antes de colocar los alimentos. La función se detiene tras un máximo de 52h. Cuando esta función está activada no es posible ajustar la temperatura.

### 3.4 Alarmas

**i** Las variedades de alarma varían según el modelo.

Pulse cualquier botón para apagar la alarma acústica y visual.

Si no se pulsa ningún botón, el sonido se apaga tras 1 h.

#### Alarma de puerta abierta

Si la puerta del frigorífico se deja abierta durante aprox. 5 min, todos los indicadores LED parpadean y se activa un sonido.

Si la puerta del congelador se deja abierta durante aprox. 80 seg, todos los indicadores LED parpadean y se activa un sonido.

La alarma se desactiva después de cerrar la puerta.

#### Alarma de temperatura alta

Cuando la temperatura en el compartimento congelador sube, los indicadores de temperatura primero y tercero parpadean y se activa la señal acústica.

Para reconocer la alarma, pulse cualquier botón. Los indicadores de temperatura primero y tercero del congelador se encienden durante 5 seg y luego vuelven a indicar la temperatura del congelador.

Tras 1 h, la alarma se reinicia hasta que se restablecen las condiciones normales.

## 4. USO DIARIO

**i** El equipo varía según el modelo.

### 4.1 Colocación de las estanterías

**Estante flexible:** La mitad delantera del estante puede colocarse bajo la segunda mitad. Saque con cuidado la mitad delantera y deslícela hacia el riel inferior.

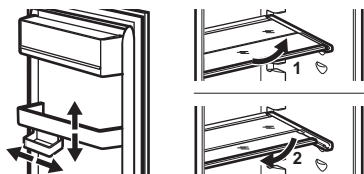

### 4.2 Extracción de los cajones

Vacíe siempre los cajones antes de la extracción.

#### Cajones para verduras y congelador

1. Tire del cajón hacia afuera hasta el tope.
2. Cuando llegue al final de las guías, levante ligeramente la parte delantera del cajón y extráigala del aparato.

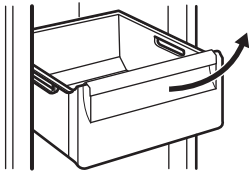

**i** En algunos modelos, para retirar el cajón es necesario quitar primero el contenedor de botellas.

### ExtraChill

Es un cajón situado encima del cajón de verduras o el compartimento GreenZone.

1. Tire hacia afuera del cajón del frigorífico.

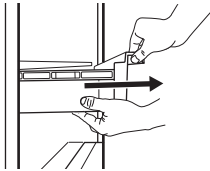

2. Levante la parte delantera del cajón.

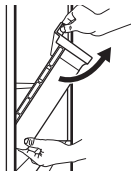

3. Levante y gire el cajón para sacarlo del aparato.



### GreenZone

Es un cajón extraíble marcado con  y ubicado en la parte inferior del compartimento frigorífico.

1. Vacíelo.
2. Tire hacia afuera del cajón del frigorífico.

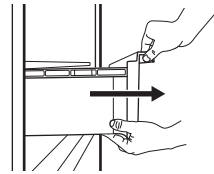

3. Levante la parte delantera del cajón.
4. Saque el cajón al mismo tiempo que lo levanta.

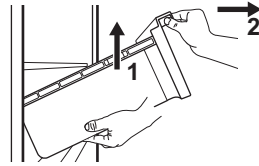

### Para retirar el estante de cristal:

1. Desbloquee el agarre lateral desde ambos lados.

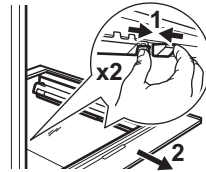

2. Tire del soporte del estante de cristal hacia usted.

### 4.3 Control de humedad

El estante de cristal del cajón GreenZone está equipado con un dispositivo que controla la humedad dentro del cajón.

**i** No coloques ningún producto alimenticio en el dispositivo de control de humedad.

#### Control automático de la humedad

Para retirar el dispositivo de control de humedad:

1. Abra el cajón debajo del estante de vidrio y saque la tapa.

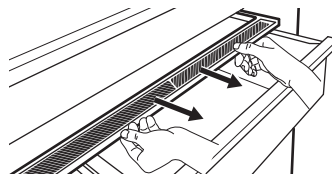

- Para sustituir la membrana blanca del dispositivo, sujete el dispositivo por la parte central y separe la membrana de la tapa tirando de ella.

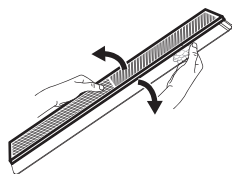

- Coloque una nueva membrana en la tapa presionando el borde de la membrana sobre ella.

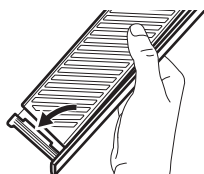

- Vuelva a montar el control de humedad en el cajón.

**i** Puede producirse condensación en el cajón GreenZone. Retírela con un paño suave.

#### 4.4 MULTIFLOW

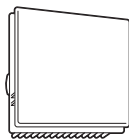

El ventilador MULTIFLOW se pone en marcha automáticamente y solo funciona con la puerta cerrada.

**i** No bloquee las salidas de aire.

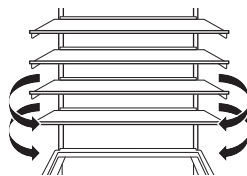

**i** No retire el panel MULTIFLOW. Para conocer las instrucciones de limpieza, consulte el capítulo "Limpieza y mantenimiento".

#### 4.5 Filtro CleanAir+

CleanAir+ purifica el aire de olores en el frigorífico.

En el momento de la entrega, el filtro y su carcasa de plástico están dentro de una bolsa de plástico. Para más información, consulte el capítulo «Instalación y sustitución del filtro CleanAir+».

#### 4.6 Accesorios para el almacenamiento de botellas

**i** Almacene un máximo de 10 kg botellas o latas cerradas en un máximo de dos filas.

**i** No ponga alimentos sin envasar en contacto directo con el accesorio.

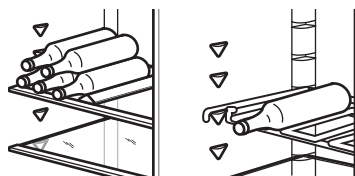

## 5. CONSEJOS

### 5.1 Consejos para ahorrar energía

- Congelador: Su posición original garantiza el consumo de energía más eficiente.
- Frigorífico: La posición con los cajones en la parte inferior del aparato y los estantes distribuidos uniformemente garantiza el consumo más eficiente de energía. La posición de los contenedores de la puerta no afecta al consumo de energía.
- No abra la puerta con frecuencia ni la deje abierta más tiempo del necesario.

- Congelador: Cuanto más fría sea la temperatura ajustada, mayor será el consumo de energía.
- Frigorífico: No fije una temperatura demasiado alta a menos que lo requieran las características del alimento.
- Si la temperatura ambiente es elevada y el control de temperatura se ajusta a baja temperatura y el aparato está totalmente cargado, el compresor puede funcionar de manera continua, provocando la formación de escarcha o hielo en el

evaporador. En tal caso, ajuste el control de temperatura a un valor más elevado para permitir la descongelación automática.

- No cubra las rejillas o los orificios de ventilación.
- Asegúrese de que los productos alimenticios dentro del aparato permitan la circulación de aire a través de los orificios del interior trasero del aparato.

## 5.2 Sugerencias para congelar

- No congele las botellas o latas con líquidos, especialmente las bebidas que contengan dióxido de carbono, ya que pueden explotar durante la congelación.
- No coloque alimentos calientes en el compartimiento del congelador.
- No ponga alimentos frescos sin congelar directamente junto a alimentos ya congelados.
- No coma cubitos de hielo, sorbetes o helados inmediatamente después de sacarlos del congelador para evitar congelaciones.
- No vuelva a congelar los alimentos descongelados.

## 5.3 Consejos para el almacenamiento de alimentos congelados

- El compartimento congelador está marcado con .
- Un buen ajuste de temperatura que asegure la conservación de los alimentos congelados es una temperatura menor o igual a  $-18^{\circ}\text{C}$ .
- Una temperatura más alta en el interior del aparato puede reducir la vida útil.
- Todo el compartimento congelador es adecuado para el almacenamiento de alimentos congelados.
- Deje suficiente espacio alrededor de los alimentos para permitir que el aire circule libremente.

## 5.4 Vida útil en el congelador

Tipo de alimento	Vida útil (meses)
Pan	3
Frutas (excepto cítricos)	6 - 12
Verduras	8 - 10
Sobras sin carne	1 - 2
<b>Lácteos:</b>	

Tipo de alimento	Vida útil (meses)
Mantequilla	6 - 9
Queso blando (p. ej. mozzarella)	3 - 4
Queso duro (p. ej. parmesano, cheddar)	6
<b>Marisco:</b>	
Pescado graso (p. ej. salmón, caballa)	2 - 3
Pescado magro (p. ej. bacalao, platija)	4 - 6
Langostinos	12
Almejas y mejillones desconchados	3 - 4
Pescado cocinado	1 - 2
<b>Carne:</b>	
Aves	9 - 12
Vacuno	6 - 12
Cerdo	4 - 6
Cordero	6 - 9
Salchichas	1 - 2
Jamón	1 - 2
Sobras con carne	2 - 3

## 5.5 Consejos para la refrigeración de alimentos

 El compartimento para alimentos frescos es el espacio situado encima del cajón GreenZone.

- Un buen ajuste de temperatura que asegure la conservación de los alimentos frescos es una temperatura menor o igual a  $+4^{\circ}\text{C}$ .
- Utilice siempre recipientes cerrados para líquidos y para alimentos, para evitar sabores u olores en el compartimento.
- Para evitar la contaminación cruzada entre alimentos cocidos y crudos, cubra la comida cocinada y sepárela de la cruda.
- Envuelva y ponga la carne en el estante de vidrio sobre el cajón de las verduras.
- Descongelar alimentos dentro del frigorífico.
- No coloque alimentos calientes dentro del aparato.

- Limpie las frutas y verduras y colóquelas en el cajón correspondiente (cajón de verduras).
- No guarde frutas exóticas en el frigorífico.

- No guarde verduras como tomates, patatas, cebollas o ajos en el frigorífico.
- Cierre las botellas antes de meterlas en el frigorífico.

## 6. LIMPIEZA Y MANTENIMIENTO

### 6.1 Limpieza del interior

Antes del primer uso, limpie el interior y todos los accesorios con agua tibia y jabón neutro, secándolos a continuación. Realice una limpieza regular del equipo y de las juntas de las puertas.

Realice la limpieza del panel de control con un paño húmedo y séquelo con un paño suave. No utilice ningún detergente.

**i** No lave los accesorios ni las piezas del aparato en el lavavajillas.

### 6.2 Descongelación del aparato

#### Frigorífico:

La descongelación del compartimento frigorífico es automática.

#### Congelador:

El compartimento congelador no tiene escarcha.

### 6.3 Instalación y sustitución del filtro CleanAir+

**i** Manipule el filtro de aire con cuidado para evitar rayar su superficie.

Instale el filtro de aire antes de activar el aparato.

1. Abra la carcasa de plástico y coloque la superficie plisada en la rejilla, colocando el filtro dentro del área marcada en la superficie reticulada.

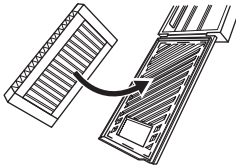

2. Sujete el filtro hacia abajo mientras cierra la carcasa de plástico hasta que oiga un clic.

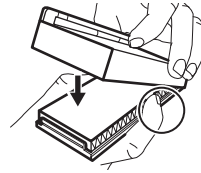

3. Retire el estante de cristal superior del compartimento frigorífico. Deslice la carcasa de plástico con el filtro de aire en el lado izquierdo del estante de cristal.

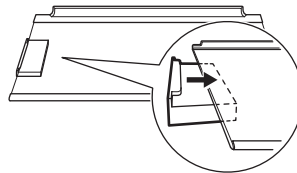

4. Vuelva a introducir el estante de cristal en el compartimento frigorífico. No golpee el filtro.

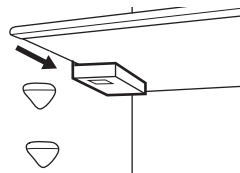

### Sustitución del filtro de aire

1. Abra la carcasa del filtro.

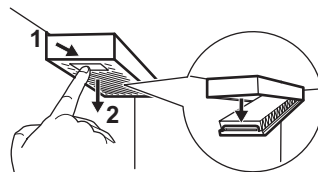

2. Retire el filtro de aire usado.
3. Inserte el nuevo filtro de aire en la carcasa y ciérrela.

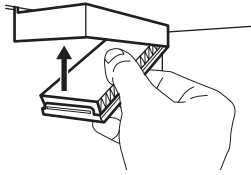

## 7. SOLUCIÓN DE PROBLEMAS

### El aparato no funciona.

- Conecte el aparato a la toma de corriente correctamente.
- Encienda el aparato.
- Asegúrese de que haya voltaje en la toma de corriente. Póngase en contacto con un electricista cualificado.

### El aparato hace ruido.

Compruebe si el aparato está bien apoyado.

### La alarma audible o visual está activada.

Cierre la puerta o pulse cualquier botón para desactivar la alarma acústica.

### El compresor funciona continuamente.

- Ajuste la temperatura.
- Espere a que la temperatura se estabilice.
- Deje que los alimentos se enfríen a temperatura ambiente antes de guardarlos.
- Cierre la puerta correctamente.

### La puerta está mal alineada o interfiere con la rejilla de ventilación.

Consulte las instrucciones de instalación.

### La puerta no se abre fácilmente.

Espere unos segundos entre el cierre y la reapertura de la puerta.

### Hay demasiada escarcha y hielo.

- Cierre la puerta correctamente.
- Limpie o sustituya la junta.
- Envuelva los alimentos correctamente.
- Ajuste la temperatura.

### El agua fluye por la placa posterior del frigorífico.

Esto forma parte del proceso de descongelación.

### Hay demasiada agua de condensación dentro del frigorífico.

- Abra la puerta solo cuando sea necesario y ciérrela completamente.
- En verano y otoño, suba la temperatura en el frigorífico (aprox. 6-7°C).

### El agua fluye por el suelo.

Acople la salida de agua de descongelación a la bandeja de evaporación.

### No se puede ajustar la temperatura.

Desactive la función Extra Freeze .

### El quinto indicador de temperatura parpadea.

Póngase en contacto con el servicio técnico autorizado. El sistema de refrigeración mantiene los alimentos fríos. El ajuste de temperatura está desactivado.

### El primer o segundo indicador de temperatura parpadea.

Póngase en contacto con el servicio técnico autorizado. El sistema de refrigeración mantiene los alimentos fríos. El ajuste de temperatura está desactivado.

### La lámpara no funciona o las juntas de la puerta están dañadas.

Póngase en contacto con el servicio técnico autorizado.

## 8. DATOS TÉCNICOS

La información técnica figura en la etiqueta energética y en la placa de datos técnicos del

aparato, que puede estar situada sobre el aparato o en su interior.

El código QR de las etiquetas energéticas para la UE y RU suministrado con el aparato proporciona un enlace web a la información relacionada con el rendimiento del aparato. Para la etiqueta energética con la bandera de la UE, también puede encontrar la misma información en la base de datos EPREL UE accediendo desde el enlace

<https://eprel.ec.europa.eu> e introduciendo el nombre del modelo y el número de producto que se encuentran en la placa de datos técnicos del aparato. Guarde las etiquetas energéticas como referencia junto con el manual de usuario y todos los demás documentos que se proporcionan con este aparato.

## 9. INFORMACIÓN PARA INSTITUTOS DE PRUEBAS

La instalación y preparación del aparato para la verificación del diseño ecológico debe cumplir la norma EN 62552 (UE, Suiza y Reino Unido). Consulte Instalación para conocer los requisitos de ventilación, las dimensiones

de los huecos y las separaciones mínimas traseras. Póngase en contacto con el centro de servicio técnico autorizado para obtener más información.

## 10. ASPECTOS MEDIOAMBIENTALES

Recicle los materiales con el símbolo . Coloque el embalaje en los contenedores correspondientes para reciclarlo. Ayude a proteger el medioambiente y la salud pública reciclando los residuos de aparatos eléctricos y

electrónicos. No deseche los aparatos marcados con el símbolo  con los residuos domésticos. Lleve el producto a su centro de reciclaje local o póngase en contacto con su oficina municipal.



